

Guida dell'utente per Dell Precision™ Workstation 690

[Informazioni sul computer](#)

[Componenti del computer](#)

[Funzioni avanzate](#)

[Copia di CD e DVD](#)

[Operazioni preliminari](#)

[Piedistallo del computer](#)

[Rimozione del coperchio del computer](#)

[Interruttore per l'apertura del telaio](#)

[Memoria](#)

[Unità](#)

[Schede](#)

[Installazione degli altoparlanti \(opzionale\)](#)

[Processore](#)

[Pila](#)

[Pannello di I/O](#)

[Scheda di sistema](#)

[Alimentatore](#)

[Riposizionamento del coperchio del computer](#)

[Strumenti per la risoluzione dei problemi](#)

[Risoluzione dei problemi](#)

[Pulizia del computer](#)

[Funzioni di Microsoft® Windows® XP](#)

[Assistenza](#)

[Informativa FCC \(limitatamente agli Stati Uniti\)](#)

[Glossario](#)

Note, avvisi e messaggi di attenzione



NOTA: una NOTA evidenzia informazioni importanti per un uso ottimale del computer.



AVVISO: un AVVISO può indicare un potenziale danno a livello di hardware o una perdita di dati e consiglia come evitare il problema.



ATTENZIONE: un messaggio di ATTENZIONE indica rischi di danni alla proprietà, di lesioni personali o di decesso.

Le informazioni contenute nel presente documento sono soggette a modifiche senza preavviso.
© 2006 Dell Inc. Tutti i diritti riservati.

È severamente vietata la riproduzione, con qualsiasi strumento, senza l'autorizzazione scritta di Dell Inc.

Marchi usati nel presente documento: *Dell*, il logo *DELL*, *Inspiron*, *Dell Precision*, *Dimension*, *OptiPlex*, *Latitude*, *Dell Travellite*, *PowerEdge*, *PowerVault*, *StrikeZone*, *PowerApp* e *Dell OpenManage* sono marchi di Dell Inc.; *Intel*, *SpeedStep*, *Pentium*, *Xeon* e *Celeron* sono marchi registrati di Intel Corporation; *Microsoft* e *Windows* sono marchi registrati di Microsoft Corporation; *Bluetooth* è un marchio registrato di proprietà di Bluetooth SIG, Inc. e viene utilizzato da Dell Inc. su licenza; ENERGY STAR è un marchio registrato dell'Environmental Protection Agency, l'agenzia statunitense preposta alla tutela ambientale.

Altri marchi e nomi depositati possono essere utilizzati in questo documento sia in riferimento alle entità che rivendicano i marchi e i nomi, sia ai prodotti stessi. Dell Inc. nega qualsiasi partecipazione di proprietà relativa a marchi e nomi depositati diversi da quelli di sua proprietà.

Modello DCDO

Agosto 2006 N/P MD488 Rev. A02

[Torna al Sommario](#)

Informazioni sul computer

Guida dell'utente per Dell Precision™ Workstation 690

- [Vista frontale](#)
- [Retro del computer](#)
- [Connettori del pannello posteriore](#)
- [Vista interna](#)
- [Componenti della scheda di sistema](#)

ATTENZIONE: il computer è pesante (almeno 25 kg circa) e spostarlo può risultare difficile. Non eseguire da soli alcuna operazione di sollevamento, spostamento o inclinazione del computer. Il sollevamento richiede due persone. Per evitare lesioni, sollevare il computer eseguendo i movimenti corretti. Non sollevare il computer piegandosi in avanti. Per ulteriori importanti istruzioni di sicurezza, consultare la *Guida alle informazioni sul prodotto*.

ATTENZIONE: prima di collocare il computer in posizione verticale, installare il piedistallo. In caso contrario il computer potrebbe ribaltarsi con il rischio di danni o lesioni fisiche.

Vista frontale

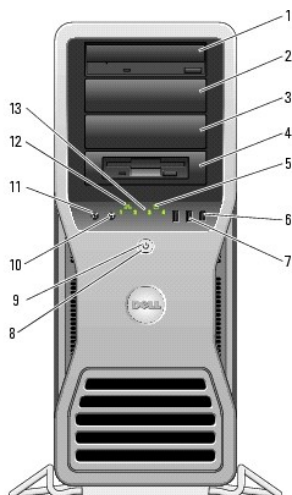

1-3	Alloggiamenti per unità da 5,25 pollici	Può contenere un'unità CD/DVD, un lettore di schede flash, un'unità disco floppy o un disco rigido SATA in un portante per unità da 5,25 pollici. NOTA: il portante per unità è utilizzabile solo negli alloggiamenti da 5,25 pollici. I portanti per unità disco floppy/lettore di schede flash e per disco rigido non sono intercambiabili.
4	Alloggiamento per unità da 5,25 pollici con piastra speciale per unità da 3,5 pollici	Può contenere un'unità CD/DVD, un lettore di schede flash, un'unità disco floppy o un disco rigido SATA in un portante per unità da 5,25 pollici. La piastra per unità qui mostrata è utilizzabile solo con unità disco floppy o lettore di schede flash e può essere installata nella parte anteriore di uno qualsiasi dei quattro alloggiamenti per unità da 5,25 pollici. Per ulteriori informazioni, vedere Pannelli delle unità . NOTA: i portanti per unità disco rigido sono utilizzabili solo negli alloggiamenti da 5,25 pollici. I portanti per unità disco floppy/lettore di schede flash e per disco rigido non sono intercambiabili.
5	Indicatore dell'attività del disco rigido	L'indicatore del disco rigido è acceso quando il computer legge o scrive dati sul disco rigido oppure durante il funzionamento di una periferica, ad esempio un lettore CD.
6	Connettore IEEE 1394	Utilizzare il connettore IEEE 1394 per periferiche dati ad alta velocità, ad esempio videocamere digitali e periferiche esterne di archiviazione.
7	Connettori USB 2.0 (2)	Usare i connettori USB del pannello anteriore per collegare le periferiche utilizzate solo occasionalmente, quali chiavi di memoria flash, fotocamere o periferiche USB avviabili. Per ulteriori

		<p>informazioni sull'avvio da una periferica USB, vedere Avvio da una periferica USB.</p> <p>Si consiglia di utilizzare i connettori USB sul retro del computer per le periferiche che rimangono sempre collegate, quali le stampanti e le tastiere.</p>
8	Pulsante di accensione	<p>Premere per accendere il computer.</p> <p>AVVISO: per evitare la perdita di dati, non usare il pulsante di accensione per spegnere il computer, ma chiudere la sessione di lavoro del sistema operativo.</p>
9	Indicatore di alimentazione	<p>L'indicatore di alimentazione si accende e lampeggia oppure resta fisso a indicare condizioni di stato differenti:</p> <ul style="list-style-type: none"> o Spento: il computer è spento o in modalità sospensione. o Verde fisso: il computer è acceso e funziona normalmente. o Verde lampeggiante: il computer è in modalità di risparmio energia. o Ambra lampeggiante o fisso: vedere Problemi di alimentazione. <p>Per uscire da uno stato di risparmio energia, premere il pulsante di accensione o usare la tastiera o il mouse, nel caso siano configurati come periferiche di riattivazione in Gestione periferiche di Windows. Per ulteriori informazioni sugli stati di sospensione e su come uscire da uno stato di risparmio energia, vedere Risparmio energia.</p> <p>Per una descrizione dei codici degli indicatori che possono aiutare nella risoluzione dei problemi del computer, vedere Indicatori di diagnostica.</p>
10	Connettore del microfono	Utilizzare il connettore del microfono per collegare un microfono per computer e integrare voce o musica in un programma audio o di telefonia.
11	Connettore per cuffie	Usare il connettore per cuffie per collegare le cuffie.
12	Indicatore della connessione di rete	L'indicatore della connessione di rete è acceso quando è disponibile una connessione funzionante tra una rete a 10, 100 o 1000 Mbps (o 1 Gbps) e il computer.
13	Indicatori di diagnostica (4)	Fare riferimento al codice di diagnostica rappresentato da questi indicatori per risolvere eventuali problemi. Per ulteriori informazioni, vedere Indicatori di diagnostica .

Retro del computer

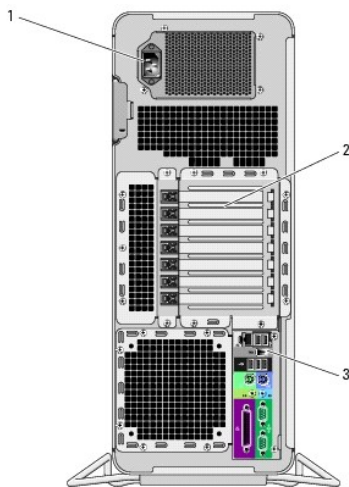

1	Connettore di alimentazione	Inserire il cavo di alimentazione. L'aspetto del connettore può essere diverso da quello illustrato.
2	Slot per schede	Ogni slot consente di accedere ai connettori delle schede PCI, PCI-X e PCI Express installate.
		NOTA: i cinque connettori centrali supportano schede a tutta lunghezza: una scheda PCI, una PCI Express x16, una PCI Express x8

		(cablata come x4) e due PCI-X. Il connettore superiore e quello inferiore supportano due schede a metà altezza PCI Express x8 (cablate come x4).
3	Connettori del pannello posteriore	Collegare i dispositivi seriali, USB e così via nei connettori corretti (vedere Connettori del pannello posteriore).

Connettori del pannello posteriore

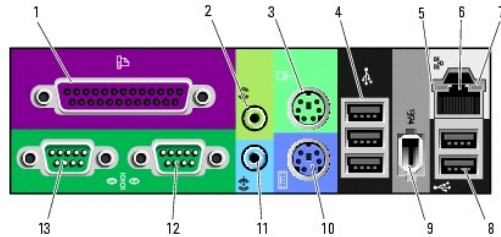

1	Connettore della porta parallela	Consente di collegare una periferica parallela, quale una stampante. Se si utilizza una stampante USB, collegarla al connettore USB. NOTA: se il computer rileva la presenza di una scheda installata con un connettore parallelo configurato sullo stesso indirizzo, il connettore parallelo integrato viene automaticamente disattivato. Per ulteriori informazioni, vedere Opzioni di configurazione di sistema .
2	Connettore della linea di uscita cuffie	Utilizzare il connettore verde della linea di uscita per collegare le cuffie e la maggior parte degli altoparlanti con amplificatori integrati. Nei computer dotati di scheda audio, utilizzare il connettore sulla scheda.
3	Connettore del mouse	Collegare un mouse standard PS/2 al connettore di colore verde. Prima di collegare un mouse al computer, spegnere il computer e le eventuali periferiche. Se si utilizza un mouse USB, collegarlo al connettore USB. Se sul computer è in esecuzione il sistema operativo Microsoft® Windows® XP, i driver necessari per il mouse sono già installati sul disco rigido.
4	Connettori USB 2.0 (3)	Si consiglia di utilizzare i connettori USB del pannello anteriore per periferiche che si collegano occasionalmente, quali chiavi di memoria flash, fotocamere o periferiche USB avviabili. Utilizzare i connettori USB sul retro del computer per le periferiche che rimangono sempre collegate, quali stampanti e tastiere.
5	Indicatore di integrità della connessione	<ul style="list-style-type: none"> 1 Verde: è presente una connessione funzionante tra una rete a 10 Mbps e il computer. 1 Arancione: è presente una connessione funzionante tra una rete a 100 Mbps e il computer. 1 Giallo: è presente una connessione funzionante tra una rete a 1000 Mbps (1 Gbps) e il computer 1 Spento: il computer non rileva alcuna connessione fisica alla rete.
6	Connettore dell'adattatore di rete	Per collegare il computer a una periferica di rete o a banda larga, collegare un'estremità del cavo di rete a uno spinotto di rete o alla periferica a banda larga. Collegare l'altra estremità del cavo al connettore dell'adattatore di rete sul computer. Il cavo di rete è correttamente inserito quando scatta in posizione. NOTA: non collegare un cavo telefonico al connettore di rete. Sui computer dotati di una scheda di rete aggiuntiva, utilizzare i connettori sulla scheda e sul retro del computer per la configurazione di più connessioni di rete, ad esempio per una intranet e una extranet separate. Per la rete si consiglia di utilizzare connettori e cavi appartenenti alla Categoria 5. Se si deve necessariamente utilizzare un cavo di Categoria 3, impostare la velocità della rete su 10 Mbps per garantire un funzionamento affidabile.
7	Indicatore di attività della rete	L'indicatore giallo lampeggia quando il computer trasmette o riceve dati sulla rete. In presenza di un intenso traffico di rete, è possibile che questo indicatore sembri costantemente acceso.

8	Connettori USB 2.0 (2)	Si consiglia di utilizzare i connettori USB del pannello anteriore per periferiche che si collegano occasionalmente, quali chiavi di memoria flash, fotocamere o periferiche USB avviabili. Utilizzare i connettori USB sul retro del computer per le periferiche che rimangono sempre collegate, quali stampanti e tastiere.
9	Connettore IEEE 1394	Usare il connettore IEEE 1394 per le periferiche dati ad alta velocità, ad esempio le videocamere digitali e le periferiche esterne di archiviazione.
10	Connettore della tastiera	Se si utilizza una tastiera standard PS/2, collegarla all'apposito connettore di colore viola. Se si utilizza una tastiera USB, collegarla al connettore USB.
11	Connettore della linea di ingresso	Utilizzare il connettore azzurro della linea di ingresso per collegare una periferica di registrazione o di riproduzione, ad esempio un riproduttore di audiocassette, un lettore di CD o un videoregistratore. Nei computer dotati di scheda audio, utilizzare il connettore sulla scheda.
12	Connettore della porta seriale	Consente di collegare una periferica seriale, quale un palmare, a una porta seriale. Se necessario, è possibile modificare l'indirizzo di questa porta nel programma di configurazione del sistema .
13	Connettore della porta seriale	Consente di collegare una periferica seriale, quale un palmare, a una porta seriale. Se necessario, è possibile modificare l'indirizzo di questa porta nel programma di configurazione del sistema .

Vista interna

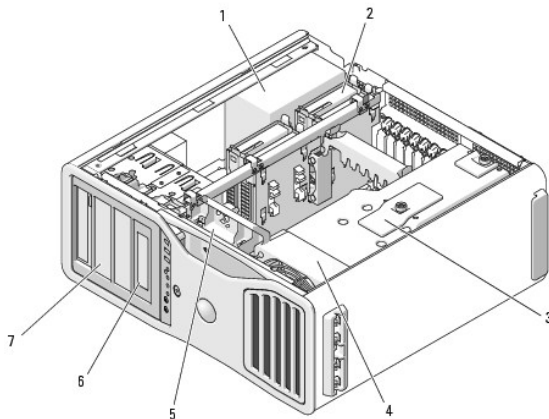

1	Alimentatore
2	Alloggiamento del disco rigido
3	Copertura della memoria AVVISO: la copertura della memoria mantiene in posizione le schede di montaggio memoria (opzionali). Per consentire un fissaggio adeguato ed evitare danni, le relative viti a testa zigrinata devono essere strette a sufficienza.
4	Ventola anteriore
5	Ventola per schede
6	Alloggiamento per unità da 5,25 pollici con piastra per unità da 3,5 pollici
7	Alloggiamento per unità da 5,25 pollici

Componenti della scheda di sistema

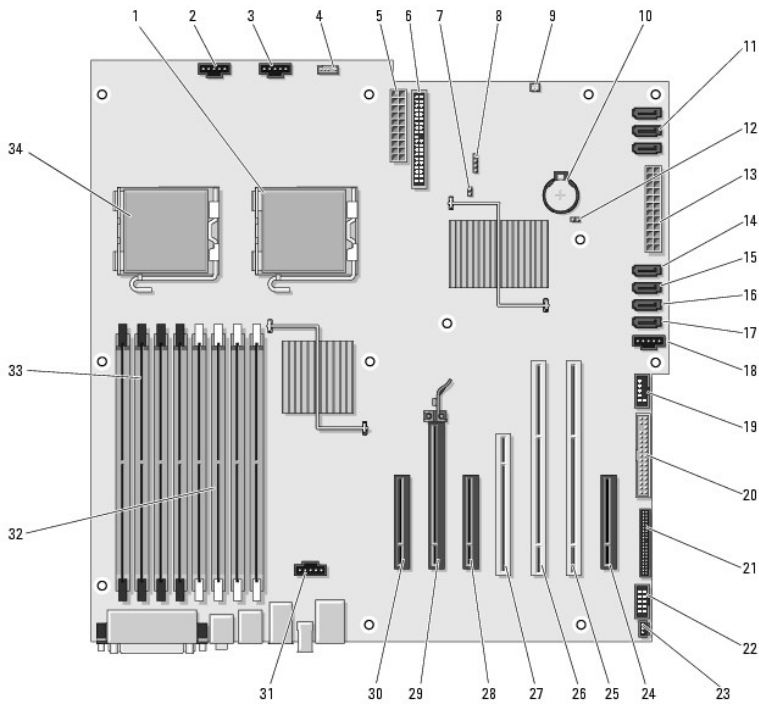

1	Connettore del processore secondario (CPU_1)	18	Ventola del disco rigido (FAN_HDD)
2	Connettore della ventola anteriore (FAN_FRONT)	19	Connettore FlexBay (USB)
3	Connettore della ventola della gabbia delle schede (FAN_CCAG)	20	Unità disco floppy (DSKT)
4	Connettore dell'altoparlante interno (INT_SPKR)	21	Connettore del pannello anteriore (FRONTPANEL)
5	Connettore di alimentazione (POWER2)	22	Connettore 1394 del pannello anteriore (FP1394)
6	Connettore per unità IDE (IDE)	23	Basetta di apertura del telaio (INTRUDER)
7	Ponticello di ripristino password (PSWD)	24	Slot scheda PCI Express x8, cablata come x4 (SLOT7_PCIE)
8	Connettore LED del disco rigido ausiliario (AUX_LED)	25	Slot scheda PCI-X (SLOT6_PCIX)
9	Connettore del sensore della temperatura dell'aria	26	Slot scheda PCI-X (SLOT5_PCIX)
10	Supporto per la pila (BATTERY)	27	Slot scheda PCI (SLOT4_PCI) NOTA: questo slot non è disponibile nella configurazione a doppia scheda grafica
11	Connettori SATA (SATA_0, SATA_1, SATA_2)	28	Slot scheda PCI Express x8, cablata come x4 (SLOT3_PCIE) NOTA: nella configurazione a doppia scheda grafica questo slot è sostituito da uno slot x16 sulla scheda di montaggio della scheda grafica, sul quale è montata

			una scheda grafica.
12	Ponticello di ripristino RTC (RTCST)	29	Slot scheda PCI Express x16 (SLOT2_PCIE) NOTA: questo slot non è disponibile nella configurazione a doppia scheda grafica
13	Connettore di alimentazione principale (POWEsR1)	30	NOTA: Slot scheda PCI Express x8, cablata come x4 (SLOT1_PCIE) NOTA: nella configurazione a doppia scheda grafica questo slot è sostituito da uno slot x16 sulla scheda di montaggio della scheda grafica, sul quale è montata una scheda grafica.
14	Connettore del disco rigido (HDD_3)	31	Connettore della ventola della memoria (FAN_MEM)
15	Connettore del disco rigido (HDD_2)	32	I connettori <i>bianchi</i> dei moduli di memoria (DIMM_1-4) supportano i moduli di memoria o le schede di montaggio dei moduli di memoria.
16	Connettore del disco rigido (HDD_1)	33	I connettori <i>neri</i> dei moduli di memoria (DIMM_5-8) supportano i moduli di memoria solo quando non è installata alcuna scheda di montaggio memoria ; in caso contrario, devono essere lasciati vuoti.
17	Connettore del disco rigido (HDD_0)	34	Connettore del processore primario (CPU_1)

Colore dei cavi

Periferica	Colore
Disco rigido (con controller integrato)	Cavo blu
Unità disco floppy	Linguetta nera
Unità CD/DVD	Linguetta arancione

[Torna al Sommario](#)

[Torna al Sommario](#)

Funzioni avanzate

Guida dell'utente per Dell Precision™ Workstation 690

- [Controllo della tecnologia LegacySelect](#)
- [Gestibilità](#)
- [Sicurezza](#)
- [Protezione tramite password](#)
- [Configurazione del sistema](#)
- [Boot Menu \(Menu di avvio\)](#)
- [Cancellazione delle password dimenticate](#)
- [Cancellazione delle impostazioni CMOS](#)
- [Gestione del risparmio di energia](#)
- [Tecnologia Hyper-Threading e Dual Core](#)
- [IEEE 1394](#)
- [Informazioni sulle configurazioni RAID](#)
- [Utilità di configurazione RAID](#)
- [Configurazione e gestione RAID](#)
- [Esecuzione delle operazioni di configurazione](#)

Controllo della tecnologia LegacySelect

Il controllo della tecnologia LegacySelect offre soluzioni con supporto completo, parziale o assente per le versioni precedenti, basate su piattaforme comuni, immagini del disco rigido e procedure di help desk. L'amministratore può esercitare tale controllo attraverso il programma di configurazione del sistema, Dell OpenManage™ IT Assistant o la pre-integrazione personalizzata di Dell™.

LegacySelect consente agli amministratori di attivare o disattivare tramite software i connettori e le periferiche di supporto, tra cui i connettori delle porte seriali e USB, un connettore della porta parallela, un'unità disco floppy e un mouse PS/2. Disattivando i connettori e le periferiche di supporto si rendono disponibili risorse. È necessario riavviare il sistema per rendere effettive le modifiche.

Gestibilità

Formato standard di avviso (ASF, Alert Standard Format)

ASF (Alert Standard Format) è uno standard di gestione DMTF che definisce tecniche di generazione degli avvisi prima dell'avvio del sistema operativo e in assenza di esso. Questo standard consente di generare avvisi relativi a condizioni di errore o di possibile compromissione della sicurezza quando il sistema operativo è in uno stato di sospensione o il computer è spento ed è stato sviluppato in modo da sostituire eventuali altre tecnologie di generazione di avvisi in assenza del sistema operativo.

Il computer supporta i seguenti avvisi ASF:

Avviso	Descrizione
Chassis: Chassis Intrusion - Physical Security Violation/ Chassis Intrusion - Physical Security Violation Event Cleared	Il telaio del computer è stato aperto o l'avviso di apertura del telaio è stato annullato.
Boot: Failure to Boot to BIOS	Il caricamento del BIOS non è stato completato in fase di inizializzazione.
Password: System Password Violation	La password di sistema non è valida (l'avviso è visualizzato dopo tre tentativi non riusciti).
CPU: CPU DOA Alert/CPU DOA Alert Cleared	Il processore non funziona.
Heartbeats: Entity Presence	Sono stati trasmessi heartbeat periodici per verificare la presenza del sistema.
Temperature: Generic Critical Temperature Problem	La temperatura del computer non rientra nei limiti consentiti.
Voltage: Generic Critical Voltage Problem	La tensione rilevata dai regolatori di tensione non rientra nei limiti consentiti.
Power Supply: Critical Power Supply Problem	La tensione di alimentazione del computer non rientra nei limiti consentiti.
Cooling Device: Generic Critical Fan Failure	La velocità della ventola (rpm) non rientra nei limiti consentiti.
Connectivity: Ethernet Connectivity Enabled/ Ethernet Connectivity Disabled	La connettività Ethernet è stata attivata o disattivata.

Per ulteriori informazioni sull'implementazione del formato ASF di Dell, consultare i manuali *ASF User's Guide* e *ASF Administrator's Guide*, disponibili sul sito Web del supporto tecnico di Dell all'indirizzo support.dell.com.

Dell OpenManage™ IT Assistant

IT Assistant consente di configurare, gestire e monitorare computer e altre periferiche presenti in una rete aziendale. Tramite IT Assistant è possibile gestire risorse, configurazioni, eventi (avvisi) e sicurezza per computer che dispongono di software di gestione standard. Supporta infatti strumenti conformi agli standard SNMP, DMI e CIM.

Per il computer è disponibile Dell OpenManage Client Instrumentation, basato su DMI e CIM. Per informazioni su IT Assistant, consultare il manuale *Dell OpenManage IT Assistant User's Guide*, disponibile sul sito Web del supporto tecnico di Dell all'indirizzo support.dell.com.

Dell OpenManage Client Instrumentation

Dell OpenManage Client Instrumentation è un software che consente a programmi di gestione remota quali IT Assistant di svolgere le seguenti operazioni:

- 1 Accedere a informazioni relative al computer, quali il numero di processori e il sistema operativo in esecuzione.
- 1 Monitorare lo stato del computer, ad esempio rilevando avvisi relativi alla temperatura emessi dalle sonde termiche o avvisi di errore del disco rigido inviati dalle periferiche di memorizzazione.
- 1 Modificare lo stato del computer, ad esempio aggiornando il BIOS o chiudendo la sessione di lavoro in remoto.

Per sistema gestito si intende un computer su cui è configurato Dell OpenManage Client Instrumentation in una rete che utilizza IT Assistant. Per informazioni su Dell OpenManage Client Instrumentation, consultare il manuale *Dell OpenManage Client Instrumentation User's Guide*, disponibile sul sito Web del supporto tecnico di Dell all'indirizzo support.dell.com.

Security

Chassis Intrusion Detection

 **NOTA:** se è stata attivata la password dell'amministratore, per reimpostare la funzione **Chassis Intrusion** (Rilevamento apertura telaio) è necessario conoscere tale password.

Questa funzione, se installata e attivata, avverte l'utente in caso di apertura del telaio. Per modificare l'impostazione **Chassis Intrusion**, attenersi alla procedura riportata di seguito.

1. Accedere al programma di configurazione del sistema.
2. Premere il tasto freccia GIÙ fino a selezionare l'opzione **Security** (Sicurezza).
3. Premere <Invio> per accedere al menu.
4. Premere il tasto freccia GIÙ fino a selezionare **Chassis Intrusion** (Rilevamento apertura telaio).
5. Utilizzare i tasti freccia DESTRA e SINISTRA per selezionare un'impostazione dell'opzione.
6. Uscire dal programma di configurazione del sistema.

Impostazioni dell'opzione

- 1 **On** (Attivo): se il coperchio del computer viene aperto, l'opzione viene impostata su **Detected** (Rilevato) e al successivo avvio del computer, durante la sequenza di avvio, viene visualizzato il messaggio di avviso:

`Alert! Cover was previously removed.`
- 1 **Enabled-Silent** (Attiva senza avvisi, impostazione predefinita): se il coperchio del computer viene aperto, l'opzione viene impostata su **Detected**. Al successivo avvio, durante la sequenza di avvio, non viene visualizzato alcun messaggio di avviso.
- 1 **Off** (Disattivato): l'apertura non è monitorata e non viene visualizzato alcun messaggio.

Per reimpostare l'impostazione **Detected**:

1. Accedere al programma di configurazione del sistema.
2. Premere il tasto freccia GIÙ fino a selezionare l'opzione **Security** (Sicurezza).
3. Premere <Invio> per accedere al menu.
4. Premere il tasto freccia GIÙ fino a selezionare **Intrusion Alert** (Avviso apertura).
5. Utilizzare i tasti freccia DESTRA e SINISTRA per selezionare **Acknowledge** (Conferma).
6. Riavviare il computer per rendere effettive le modifiche.

Anello di sicurezza e slot per cavo di sicurezza

Per proteggere il computer, adottare uno dei seguenti metodi.

- 1 Usare solo un lucchetto oppure un lucchetto e un cavo di sicurezza nell'anello di sicurezza.

Il lucchetto impedisce l'apertura del computer.

L'uso combinato di un cavo di sicurezza passato intorno a una struttura fissa e di un lucchetto impedisce lo spostamento non autorizzato del computer.

- 1 Fissare un dispositivo antifurto reperibile in commercio allo slot per il cavo di sicurezza sul retro del computer.

NOTA: prima di acquistare un dispositivo antifurto, accertarsi che sia compatibile con lo slot per il cavo di sicurezza del computer.

In genere, i dispositivi antifurto sono dotati di un segmento di cavo metallico a cui è collegato un dispositivo di bloccaggio con chiave. La documentazione fornita con il dispositivo contiene le istruzioni per l'installazione.

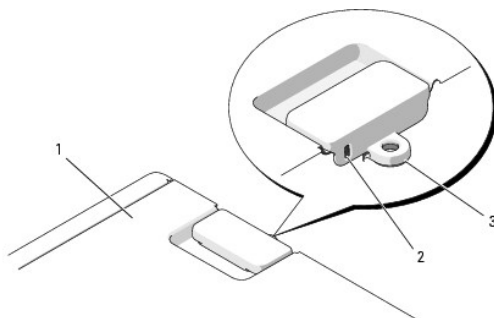

1	Parte superiore del computer
2	Slot per cavo di sicurezza
3	Anello di sicurezza

Protezione tramite password

AVVISO: anche se l'utilizzo di password consente di proteggere i dati presenti sul computer, non costituisce un metodo infallibile. Se i dati richiedono un livello di protezione maggiore, è responsabilità dell'utente adottare metodi aggiuntivi di protezione, quali programmi di codifica dei dati.

System Password

AVVISO: se ci si allontana dal computer senza spegnerlo e non è stata impostata una password di sistema oppure se non si protegge il computer con un dispositivo di bloccaggio consentendo così a chiunque di disattivare la password modificando l'impostazione di un ponticello, chiunque potrà accedere ai dati memorizzati sul disco rigido.

Impostazioni dell'opzione

Non è possibile modificare o immettere una nuova password di sistema se è visualizzata una delle due opzioni seguenti:

- 1 **Set (Impostata):** è stata assegnata una password di sistema.
- 1 **Disabled (Disattivata):** la password è disattivata tramite l'impostazione di un ponticello sulla scheda di sistema.

È possibile assegnare una password di sistema solo se è visualizzata la seguente opzione:

- 1 **Not Set (Non impostata):** non è stata assegnata alcuna password di sistema e il ponticello della password sulla scheda di sistema si trova nella posizione di attivazione (impostazione predefinita).

Assegnazione di una password di sistema

Per uscire dal campo senza assegnare una password di sistema, premere <Esc> in qualsiasi momento prima di completare il [punto 5](#).

1. Accedere al programma di configurazione del sistema (vedere [Configurazione del sistema](#)) e verificare se è presente un campo **Unlock Setup** (Sblocco installazione) all'interno di **Security** (Sicurezza).
2. Se il campo **Unlock Setup** è presente:
 - a. Passare al campo **Unlock Setup** mediante i tasti di direzione.
 - b. Premere <Invio> per accedere al campo.

- c. Digitare la password dell'amministratore e premere <Invio>.
3. Passare al campo **System Password** (Password di sistema) tramite i tasti di direzione e premere <Invio>.
4. Digitare la nuova password nel campo **New Password** (Nuova password).
È possibile specificare fino a 15 caratteri. Per cancellare un carattere durante l'immissione della password, premere <Backspace> o il tasto freccia SINISTRA. Per la password non viene fatta distinzione tra maiuscole e minuscole.
Alcune combinazioni di tasti non sono valide. Se si immette una di queste combinazioni, viene emesso un segnale acustico.
Quando si preme un tasto corrispondente a un carattere o la barra spaziatrice per inserire uno spazio vuoto, nel campo viene visualizzato un segnaposto.
5. Premere <Invio>.
Se la nuova password di sistema contiene meno di 15 caratteri, per riempire tutto il campo saranno utilizzati dei segnaposto.
6. Per confermare la password, digitarla nuovamente nel campo **Confirm New Password** (Conferma nuova password) e premere <Invio>.
7. Premere <Invio> quando richiesto.
L'impostazione della password cambia in **Set** (Impostata).
8. Uscire dal programma di configurazione del sistema.
La protezione tramite password diventa effettiva al riavvio del computer.

Immissione della password di sistema

All'avvio o al riavvio del computer viene visualizzato il seguente messaggio:

```
Type the system password and press <Enter>.
Enter password:
```

Se è stata impostata una password dell'amministratore, il computer accetta tale password come password di sistema alternativa.

Se si immette una password di sistema sbagliata o incompleta, viene visualizzato il seguente messaggio:

```
** Incorrect password. **
```

Se si digita nuovamente una password di sistema non corretta o incompleta, sarà visualizzato lo stesso messaggio. La terza volta e tutte le volte successive che l'utente immette una password di sistema non corretta o incompleta, viene visualizzato il seguente messaggio:

```
** Incorrect password. **
Number of unsuccessful password attempts: 3
System halted! Must power down.
```

Anche se il computer viene spento e riaccessso, il messaggio precedente viene visualizzato ogni volta che si immette una password di sistema non corretta o incompleta.

 **NOTA:** per proteggere ulteriormente il computer da modifiche non autorizzate, è possibile utilizzare **Password Changes** (Modifiche password) in combinazione con **System Password** (Password di sistema) e **Admin Password** (Password amministratore).

Modifica o eliminazione di una password di sistema esistente

Per uscire dal campo senza assegnare una password di sistema, premere <Esc> in qualsiasi momento prima di completare il [punto 5](#).

1. Accedere al programma di configurazione del sistema (vedere [Configurazione del sistema](#)) e verificare se è presente un campo **Unlock Setup** (Sblocco installazione) all'interno di **Security** (Sicurezza).
2. Se il campo **Unlock Setup** è presente:
 - a. Passare al campo **Unlock Setup** mediante i tasti di direzione.
 - b. Premere <Invio> per accedere al campo.
 - c. Digitare la password dell'amministratore e premere <Invio>.
3. Passare al campo **System Password** (Password di sistema) mediante i tasti di direzione e premere <Invio>.
4. Digitare la password nel campo **Old Password** (Vecchia password).
5. Per modificare una password esistente, attenersi alle istruzioni riportate in [Assegnazione di una password di sistema](#), a partire dal [punto 4](#).

6. Per modificare una password, premere <Invio> nel campo **New Password** (Nuova password), lasciando vuoto il campo.
7. Premere nuovamente <Invio> nel campo **Confirm New Password** (Conferma nuova password), lasciando vuoto il campo.
8. Verificare che per l'impostazione **Admin Password** (Password dell'amministratore) sia visualizzato **Not Set** (Non impostata).
In tal caso, la password di sistema è stata eliminata. Se **Not Set** non è visualizzato, ripetere le operazioni dal [punto 3](#) al [punto 8](#).
9. Uscire dal programma di configurazione del sistema.

Administrator Password

Impostazioni dell'opzione

Non è possibile modificare o immettere una nuova password dell'amministratore se viene visualizzata l'opzione seguente:

- 1 **Disabled** (Disattivata): la password è disattivata mediante l'impostazione di un ponticello sulla scheda di sistema.

È possibile assegnare una password dell'amministratore solo se viene visualizzata una delle due opzioni seguenti:

- 1 **Set** (Impostata): è già stata assegnata una password dell'amministratore.
- 1 **Not Set** (Non impostata): non è stata assegnata alcuna password di sistema e il ponticello della password sulla scheda di sistema si trova nella posizione di attivazione (impostazione predefinita).

Assegnazione di una password dell'amministratore

La **password** dell'amministratore può essere uguale alla password di sistema. Per uscire dal campo senza assegnare una password di sistema, premere <Esc> in qualsiasi momento prima di completare il [punto 5](#).

 **NOTA:** se le due password sono diverse, è possibile specificare la password dell'amministratore come alternativa alla password di sistema, ma non è possibile utilizzare la password di sistema al posto della password dell'amministratore.

1. Accedere al programma di configurazione del sistema (vedere [Configurazione del sistema](#)) e verificare se è presente un campo **Unlock Setup** (Sblocco installazione) all'interno di **Security** (Sicurezza).
2. Se il campo **Unlock Setup** è presente:
 - a. Passare al campo **Unlock Setup** mediante i tasti di direzione.
 - b. Premere <Invio> per accedere al campo.
 - c. Digitare la password dell'amministratore e premere <Invio>.
3. Passare al campo **Admin Password** (Password dell'amministratore) mediante i tasti di direzione e premere <Invio>.
4. Digitare la nuova password nel campo **New Password** (Nuova password).
È possibile specificare fino a 15 caratteri. Per cancellare un carattere durante l'immissione della password, premere <Backspace> o il tasto freccia SINISTRA. Per la password non viene fatta distinzione tra maiuscole e minuscole.
Alcune combinazioni di tasti non sono valide. Se si immette una di queste combinazioni, viene emesso un segnale acustico.
Quando si preme un tasto corrispondente a un carattere o la barra spaziatrice per uno spazio vuoto, nel campo viene visualizzato un segnaposto.
5. Premere <Invio>.
Se la nuova password dell'amministratore contiene meno di 15 caratteri, per riempire tutto il campo saranno utilizzati dei segnaposto.
6. Per confermare la password, digitarla nuovamente nel campo **Confirm New Password** (Conferma nuova password) e premere <Invio>.
7. Premere <Invio> quando richiesto.
L'impostazione della password cambia in **Set**.
8. Uscire dal programma di configurazione del sistema.
Le modifiche all'opzione **Admin Password** diventano effettive immediatamente, senza che sia necessario riavviare il computer.

Funzionamento del computer quando è attivata una password dell'amministratore

All'avvio del programma di configurazione del sistema (vedere [Configurazione del sistema](#)), viene visualizzata l'opzione **Unlock Setup** (Sblocco installazione).

Se nel campo **Unlock Setup** non si immette la password dell'amministratore corretta, sarà possibile visualizzare le opzioni di configurazione del sistema, ma non modificarle.

 **NOTA:** per proteggere la password di sistema da modifiche non autorizzate, è possibile utilizzare **Password Changes** (Modifiche password) in combinazione con **Admin Password** (Password amministratore).

Modifica o eliminazione di una password dell'amministratore esistente

Per modificare una password dell'amministratore esistente è necessario conoscerla. Per uscire dal campo senza assegnare una password di sistema, premere <Esc> in qualsiasi momento prima di completare il [punto 5](#).

1. Accedere al programma di configurazione del sistema (vedere [Configurazione del sistema](#)).
2. Passare al campo **Admin Password** (Password dell'amministratore) mediante i tasti di direzione e premere <Invio>.
3. Digitare la password nel campo **Old Password** (Vecchia password).
4. Per modificare una password esistente, attenersi alle istruzioni riportate in [Assegnazione di una password dell'amministratore](#), a partire dal [punto 4](#).
5. Per modificare una password, premere <Invio> nel campo **New Password** (Nuova password), lasciando vuoto il campo.
6. Premere nuovamente <Invio> nel campo **Confirm New Password** (Conferma nuova password), lasciando vuoto il campo.
7. Verificare che l'impostazione di **Admin Password** (Password dell'amministratore) sia **Not Set** (Non impostata).
In tal caso, la password di sistema è stata eliminata. Se **Not Set** non è visualizzato, ripetere le operazioni dal [punto 3](#) al [punto 8](#).
8. Uscire dal programma di configurazione del sistema.

Disattivazione di una password dimenticata e impostazione di una nuova password

Per reimpostare la password di sistema o dell'amministratore, vedere [Cancellazione delle password dimenticate](#).

Configurazione del sistema

Cenni generali

Usare il programma di configurazione del sistema per effettuare le seguenti operazioni:

1. Modificare le informazioni di configurazione del sistema dopo aver aggiunto, modificato o rimosso un componente hardware;
1. Impostare o modificare le opzioni selezionabili dall'utente, ad esempio la password utente;
1. Verificare la quantità corrente di memoria o impostare il tipo di disco rigido installato.

Prima di utilizzare il programma di configurazione del sistema, si consiglia di prendere nota delle informazioni visualizzate sullo schermo per farvi riferimento in seguito.

 **AVVISO:** la modifica di queste impostazioni è consigliabile solo agli utenti esperti. Alcune modifiche possono compromettere il funzionamento del computer.

Accesso al programma di configurazione del sistema

1. Accendere (o riavviare) il computer.
2. Quando viene visualizzato il logo blu DELL™, è necessario aspettare la richiesta di premere F2.
3. Alla visualizzazione della richiesta, premere subito <F2>.

 **NOTA:** la richiesta di premere F2 indica che la tastiera è stata inizializzata ed è possibile che venga visualizzata solo per pochi istanti, pertanto fare attenzione e premere il tasto immediatamente. Se si preme <F2> prima della richiesta, non si otterranno risultati.

4. Se si attende troppo a lungo e viene visualizzato il logo del sistema operativo, attendere che compaia il desktop di Microsoft® Windows®, quindi

spegnere il computer e riprovare (vedere [Spegnimento del computer](#)).

NOTA: se è stata impostata una password dell'amministratore, viene chiesto di immetterla. Senza questa password, è possibile visualizzare il contenuto del programma di configurazione del sistema, ma non è possibile modificare alcuna impostazione.

Schermate del programma di configurazione del sistema

La schermata del programma di configurazione del sistema visualizza le informazioni di configurazione correnti o modificabili relative al computer

System	Diskette Drive
System Info	Off USB Internal Read Only
Processor Info	<p>This field determines how the BIOS configures the floppy drive. Operating systems with USB support will recognize USB floppy drives regardless of this setting.</p> <p>Off = All floppy drives are disabled. USB = USB floppy drives are enabled. Internal = The integrated floppy drive is enabled. Read Only = The integrated floppy drive is enabled and only allows reads.</p> <p>The factory default setting is Internal.</p> <p>Note: If USB is selected, ensure that the USB Controller field in the Onboard Devices group is set to On.</p> <p>Use ENTER to modify this selection Use Up/Down arrows to select a different field Use ESC key to exit this program Use +/- keys to expand or collapse a group</p>
Memory Info	
Date/Time	
Boot Sequence	
Drives	
Diskette Drive	
Drive 0	
Drive 1	
Drive 2	
Drive 3	
Drive 4	
Drive 5	
SATA Operation	
Onboard Devices	
Integrated NIC	
USB Controller	
Front USB Ports	
PCI Slots	
Serial Port #1	
Video	
Primary Video	
Maintenance Options	
Load Defaults	
Event Log	

Opzioni del programma di configurazione del sistema

NOTA: a seconda del computer e delle periferiche installate, le opzioni e le impostazioni elencate in questa sezione potrebbero non essere disponibili o non essere visualizzate esattamente come indicato.

System	
System Info	Vengono visualizzate le seguenti informazioni: Computer (il nome del sistema), BIOS Version (il numero di versione del BIOS), BIOS Date (la data del BIOS), Service Tag , Express Service Code (il numero di servizio e il codice di servizio espresso) e Asset Tag (l'etichetta del bene).
Processor Info	Visualizza le seguenti informazioni per il processore installato: Processor Type (il tipo di processore) Processor Clock Speed (la velocità di clock del processore) Processor Bus Speed (la velocità del bus del processore) Processor Cache (le dimensioni della cache del processore), Processor ID (il numero di ID del processore), se il processore ha funzionalità Hyperthreading o è di tipo Multi-core Capable e se prevede il supporto 64-bit Technology (Tecnologia a 64 bit).
Memory Info	Visualizza le seguenti informazioni: Installed Memory (la memoria installata), Memory Speed (la velocità della memoria), Memory Channel Mode (la modalità del canale di memoria) e una descrizione della Memory Technology (Tecnologia memoria). Questa opzione comprende anche una tabella che descrive la quantità di memoria, indica se il modulo di memoria ha supporto ECC e se è a singolo o doppio rango, specifica il tipo e l'organizzazione della memoria.
PCI Info	Visualizza il contenuto di ogni slot PCI, PCI Express e PCI-X.
Date/Time	Controlla il calendario e l'orologio interno di sistema.
Boot Sequence	Determina l'ordine di ricerca delle periferiche di avvio durante l'avvio del sistema.
(Impostazione predefinita: Diskette Drive)	NOTA: se si riavvia il computer dopo aver installato un'unità di avvio, questa opzione viene inclusa nel menu del programma di configurazione del sistema. Per eseguire l'avvio da una periferica di memorizzazione USB, selezionarla e spostarla in modo che risulti la prima periferica nell'elenco.

Drives	
SAS Controller (Impostazione predefinita: On)	Attiva o disattiva il controller SAS integrato.
Diskette Drive (Per impostazione predefinita: Internal)	Attiva e disattiva le unità disco floppy e imposta i permessi di lettura per l'unità disco floppy interna. Off disattiva tutte le unità disco floppy. USB disattiva l'unità disco floppy interna e attiva un'unità disco floppy USB, se è attivato il controller USB e l'unità USB è collegata. Internal attiva l'unità disco floppy interna. Read Only (Sola lettura) attiva il controller dell'unità interna e i permessi di sola lettura per l'unità disco floppy interna. NOTA: i sistemi operativi con supporto USB riconosceranno le unità disco floppy USB indipendentemente da questa impostazione.

Drives 0 through 2 (Impostazione predefinita: On)	Attiva o disattiva un'unità SATA. On attiva l'interfaccia per poter utilizzare la periferica. Visualizza il tipo di Controller (SATA) , il numero della porta (Port) utilizzata dall'unità, il numero di ID unità (Drive ID) e la capacità.
Drives 3 through 4 (Impostazione predefinita: On)	Attiva o disattiva una periferica PATA (ad esempio un'unità CD o DVD). On attiva l'interfaccia per poter utilizzare la periferica. Visualizza il tipo di Controller (ATA) , il numero della porta (Port) utilizzata dall'unità, il numero di ID unità (Drive ID), la capacità e se l'unità è controllata dal BIOS.
SATA Operation (Impostazione predefinita: AHCI)	Determina la modalità operativa del controller SATA integrato: AHCI o ATA .

Onboard Devices	
Integrated NIC (Impostazione predefinita: On)	Attiva o disattiva il controller NIC integrato. Le impostazioni disponibili sono On , Off , On w/RPL e On w/ PXE . Se è attiva l'impostazione On w/ PXE o On w/RPL , se non è disponibile una procedura di avvio dal server di rete, il computer tenterà di eseguire l'avvio dalla periferica successiva nella sequenza di avvio.
Integrated Audio (Impostazione predefinita: On)	Attiva o disattiva il controller audio integrato.
1394 Controller (Impostazione predefinita: On)	Attiva o disattiva il controller 1394.
USB Controller (Impostazione predefinita: On)	Attiva o disattiva il controller USB integrato. No Boot (Nessun avvio) attiva il controller, ma disattiva la possibilità di eseguire l'avvio da una periferica USB. NOTA: i sistemi operativi con supporto USB riconosceranno le unità disco floppy USB indipendentemente da questa impostazione.
Front USB Ports (Impostazione predefinita: On)	Attiva o disattiva le porte USB anteriori.
USB for Flexbay (Impostazione predefinita: On)	On attiva il supporto USB interno per FlexBay. NOTA: questa opzione USB viene visualizzata solo se è installata una periferica FlexBay.
LPT Port Mode (Impostazione predefinita: PS/2)	Determina la modalità di funzionamento della porta parallela interna. Off disattiva la porta. AT configura la porta per la compatibilità AT. PS/2 configura la porta per la compatibilità PS/2. EPP configura la porta per il protocollo bidirezionale EPP. ECP configura la porta per il protocollo bidirezionale ECP. NOTA: se si imposta LPT Port Mode (Modalità porta LPT) su ECP , nel menu delle opzioni viene visualizzato LPT Port DMA .
LPT Port Address	Determina l'indirizzo utilizzato dalla porta parallela incorporata.
Serial Port #1 (Impostazione predefinita: Auto)	Determina la modalità di funzionamento della porta seriale. Auto (impostazione predefinita) configura automaticamente un connettore per una particolare configurazione (COM1 o COM3).
Serial Port #2 (Impostazione predefinita: Auto)	Determina la modalità di funzionamento della porta seriale. Auto (impostazione predefinita) configura automaticamente un connettore per una particolare configurazione (COM2 o COM4).
PS/2 Mouse Port (Impostazione predefinita: On)	Attiva o disattiva il controller del mouse compatibile PS/2 legacy integrato.

Video	
Primary Video (Impostazione predefinita: PEG)	Questa impostazione specifica il controller video primario, PCI o PEG . PEG rappresenta l'impostazione corretta per una o più schede grafiche PCI Express.

Performance	
HyperThreading (Impostazione predefinita: On)	Determina se il processore fisico viene visualizzato come uno o due processori logici. Le prestazioni di alcune applicazioni migliorano in caso di installazione di processori logici supplementari. On attiva la tecnologia Hyper-Threading.  NOTA: la tecnologia Hyper-Threading potrebbe non essere supportata dal computer in uso.
Multiple CPU Core	Determina se per il processore sono attivati uno o due core. On attiva il secondo core.

(Impostazione predefinita: On)	
SpeedStep (Impostazione predefinita: Off)	Attiva Intel® SpeedStep® per tutti i processori supportati nel computer. Questa impostazione modifica il consumo energetico e la frequenza del processore. NOTA: l'opzione potrebbe non essere disponibile sul computer in uso.
Virtualization (Impostazione predefinita: Off)	Specifica se un VMM (Virtual Machine Monitor) può utilizzare le capacità hardware aggiuntive fornite dalla tecnologia Virtualization di Intel.
Limit CPUID Value (Impostazione predefinita: Off)	Limita il valore massimo supportato dalla funzione CPUID standard del processore. Non sarà possibile completare l'installazione di alcuni sistemi operativi se la funzione CPUID massima supportata è maggiore di 3.

Security	
Unlock Setup (Impostazione predefinita: Locked)	Quando utilizzata, la password dell'amministratore consente l'accesso utente per la modifica delle impostazioni di configurazione del sistema. Immettere la password dell'amministratore, quando richiesta, per sbloccare il programma di configurazione del sistema. Se la password immessa non è corretta, sarà possibile visualizzare i campi di configurazione del sistema, ma non modificarli.
Admin Password (Impostazione predefinita: Not Set)	Visualizza lo stato corrente della funzione di sicurezza tramite password del programma di configurazione del sistema e consente di verificare e assegnare una nuova password dell'amministratore.
System Password (Impostazione predefinita: Not Set)	Visualizza lo stato corrente della funzione di sicurezza della password del sistema e consente di assegnare e verificare una nuova password di sistema.
Password Changes (Impostazione predefinita: Unlocked)	Determina l'interazione tra la password di sistema (System) e la password dell'amministratore (Admin). Locked (Bloccata) impedisce la modifica della password di sistema (System) senza una password dell'amministratore (Admin) valida. Unlocked (Sbloccata) consente la modifica della password di sistema con una password di sistema (System) valida.
Chassis Intrusion (Impostazione predefinita: On-Silent)	Quando questa opzione è attivata, all'avvio successivo del computer l'utente viene avvertito che il coperchio del computer è stato aperto. Le impostazioni disponibili sono On , On-Silent (Attiva senza avvisi, impostazione predefinita) e Off .
Intrusion Alert	Conferma e reimposta un avviso di rilevamento apertura telaio.
TPM Security (Impostazione predefinita: Off)	Attiva o disattiva il dispositivo di sicurezza Trusted Platform Module (TPM)
Execute Disable (Impostazione predefinita: On)	Attiva o disattiva la tecnologia di protezione della memoria Execute Disable.

Power Management	
AC Recovery (Impostazione predefinita: Off)	Determina la risposta del sistema al ritorno dell'alimentazione c.a. dopo una perdita di alimentazione. Con Off il sistema non viene riavviato al ritorno dell'alimentazione. Sarà necessario premere il pulsante di accensione sul pannello anteriore per riaccendere il computer. Con On il sistema viene riavviato al ritorno dell'alimentazione. Con Last il sistema torna all'ultimo stato di alimentazione in cui si trovava prima dello spegnimento.
Auto Power On (Impostazione predefinita: Off)	Imposta il computer per l'accensione automatica. Off disattiva la funzione. Everyday (Tutti i giorni) accende il computer tutti i giorni all'ora impostata in Auto Power Time (Ora accensione automatica). Weekdays (Giorni feriali) accende il computer tutti i giorni dal lunedì al venerdì all'ora impostata in Auto Power Time (Ora accensione automatica). NOTA: questa funzione non può essere usata se si spegne il computer tramite una multipresa o un dispositivo di protezione da sovraccorrente.
Auto Power Time	Imposta l'ora per l'accensione automatica del computer. L'ora è calcolata nel formato standard a 12 ore (ore:minuti). Per modificare l'ora di avvio, premere il tasto freccia DESTRA o SINISTRA per aumentare o diminuire i valori esistenti oppure digitare i numeri nei campi relativi a data e ora.
Low Power Mode (Impostazione predefinita: Off)	Se si seleziona Low Power Mode , gli eventi di attivazione remoti non causeranno più l'uscita dallo stato Hibernate (Sospensione) o Off (Spento) tramite il controller di rete integrato.
Remote Wake-Up	Questa opzione consente l'accensione del sistema quando un controller di interfaccia di rete o un modem che consenta attivazione remota riceve un segnale di attivazione.

(Impostazione predefinita: Off)	<p>On è l'impostazione predefinita. On w/ Boot to NIC (Attivata con avvio da NIC) consente al computer di tentare l'avvio da una rete prima di passare alla sequenza di avvio.</p> <p>NOTA: normalmente il sistema può essere attivato a distanza dalla modalità sospensione o quando è spento. Quando Low Power Mode (nel menu Power Management) è attivata, il sistema può essere attivato a distanza solo dalla modalità Suspend.</p>
Suspend Mode	Imposta il computer in modalità sospensione. Le opzioni disponibili sono S1 , uno stato di sospensione in cui il computer funziona in modalità a basso consumo e S3 , uno stato di sospensione in cui l'alimentazione è ridotta o disattivata per molti componenti, ma la memoria resta attiva.

Maintenance	
Service Tag	Visualizza il numero di servizio del computer.
SERR Message	Alcune schede grafiche richiedono la disattivazione del messaggio SERR.
(Impostazione predefinita: On)	
Load Defaults	Ripristina le opzioni di impostazione del sistema predefinite.
Event Log	Consente di visualizzare il registro degli eventi (Event Log). Le voci sono contrassegnate con R per Read (Letta) e U per Unread (Non letta). Mark All Entries Read (Segna tutte le voci come lette) inserisce una R a sinistra di tutte le voci. Clear Log (Cancella registro) cancella il registro degli eventi (Event Log).

POST Behavior	
Fastboot (Impostazione predefinita: On)	Se attivata, questa funzione riduce il tempo di avvio del computer ignorando alcuni passaggi di compatibilità. Con Off durante l'avvio non viene ignorato alcun passaggio. Con On il sistema viene avviato più rapidamente.
Numlock Key (Impostazione predefinita: On)	Determina la funzionalità dei tasti numerici posti sulla destra della tastiera. Con Off i tasti del tastierino sulla destra funzionano come frecce. Con On funzionano come numeri.
OS Install (Impostazione predefinita: On)	Determina la quantità massima di memoria di sistema disponibile per il sistema operativo. Se l'opzione è impostata su Off , tutta la memoria di sistema sarà disponibile per il sistema operativo. Se impostata su On , la quantità massima di memoria disponibile per il sistema operativo sarà di 256 MB. NOTA: non è possibile completare l'installazione di alcuni sistemi operativi con più di 2 GB di memoria di sistema.
POST Hotkeys	Determina se all'avvio del sistema viene visualizzato un messaggio che indica la sequenza di tasti da premere per accedere al programma di configurazione del sistema (Setup) o alla funzione Quickboot, Setup & Boot Menu (Installazione e menu di avvio) visualizza entrambi i messaggi (F2=Setup e F12=Boot Menu). Setup visualizza solo il messaggio per il programma di configurazione del sistema (F2=Setup). Boot Menu visualizza solo il messaggio per Quickboot (F12=Boot Menu). None (Nessuno) non visualizza alcun messaggio.
Keyboard Errors	Quando è impostata su Report (Segnala) e viene rilevato un errore durante il POST, il BIOS visualizza un messaggio di errore. Per proseguire premere <F1>, per accedere al programma di configurazione del sistema premere <F2>. Se impostata su Do Not Report (Non segnalare), se viene rilevato un errore durante la verifica automatica all'accensione (POST), il BIOS visualizza il messaggio di errore e continua la procedura di avvio del computer.

Boot Menu

Questa funzione consente di modificare la sequenza di avvio dalle periferiche.

Impostazioni dell'opzione

- Onboard or USB Floppy Drive** (Unità disco floppy integrata o USB): tentativo di avvio del computer dall'unità disco floppy. Se l'unità non contiene un disco floppy avviabile o non contiene alcun disco floppy o se sul computer non è installata un'unità disco floppy, il sistema genera un messaggio di errore.
- Hard Drive** (Disco rigido) (elencato per numero di serie in modalità AHCI): il computer tenterà l'avvio dal disco rigido selezionato. Se l'unità non contiene alcun sistema operativo, viene generato un messaggio di errore.
- Onboard or USB CD-ROM Drive** (Unità CD-ROM integrata o USB): il computer tenterà l'avvio dall'unità CD-ROM. Se l'unità non contiene CD o il CD non contiene alcun sistema operativo, il sistema genera un messaggio di errore.
- USB Device** (Periferica USB): collegare la periferica di memoria alla porta USB e riavviare il computer. Quando viene visualizzato il messaggio **F12 = Boot Menu** nell'angolo superiore destro dello schermo, premere <F12>. Il BIOS rileva la periferica e la aggiunge alle opzioni USB del menu di avvio.

 **NOTA:** per eseguire l'avvio da una periferica USB, è necessario che tale periferica sia avviabile. Per verificare tale condizione, consultare la documentazione della periferica.

Selezione della periferica di avvio per l'avvio corrente

È possibile utilizzare questa funzione per riavviare il computer utilizzando una periferica USB, ad esempio un'unità disco floppy, una chiave di memoria o

un'unità CD-RW.

 **NOTA:** se si esegue l'avvio da un'unità disco floppy USB, occorre prima impostare l'unità su **USB** nel programma di configurazione del sistema (vedere [Opzioni del programma di configurazione del sistema](#)).

1. Se si esegue l'avvio da una periferica USB, collegare la periferica USB a un connettore USB (vedere [Componenti del computer](#)).
2. Accendere (o riavviare) il computer.
3. **Quando è visualizzato** F2 = Setup, F12 = Boot Menu nell'angolo superiore destro dello schermo, premere <F12>.

Se non si esegue a tempo la suddetta operazione e viene visualizzato il logo del sistema operativo, attendere la visualizzazione del desktop di Microsoft Windows, quindi spegnere il computer e riprovare (vedere [Spegnimento del computer](#)).

Viene visualizzato un menu.

4. Passare a **Boot Device Menu** (Menu periferiche di avvio) tramite i tasti freccia SU e GIÙ, quindi premere <Invio> per selezionare l'opzione.
5. Viene visualizzata la schermata **Boot Device Menu** contenente un elenco delle periferiche di avvio disponibili.
6. **Passare alla periferica da utilizzare per l'avvio corrente** tramite i tasti freccia SU e GIÙ.
7. Premere <Invio> per selezionare la periferica.

Se ad esempio si esegue l'avvio da una chiave di memoria USB, evidenziare **USB Device** (Periferica USB) e premere <Invio>.

 **NOTA:** per eseguire l'avvio da una periferica USB, è necessario che tale periferica sia avviabile. Per verificare tale condizione, consultare la documentazione della periferica.

Modifica della sequenza di avvio per gli avvii successivi

1. Accedere al programma di configurazione del sistema (vedere [Configurazione del sistema](#)).
2. Evidenziare l'opzione di menu **Boot Sequence** (Sequenza di avvio) tramite i tasti di direzione e premere <Invio> per accedere al menu.

 **NOTA:** annotare la sequenza di avvio corrente nel caso si desideri ripristinarla.

3. Premere i tasti freccia SU e GIÙ per spostarsi nell'elenco delle periferiche.
4. Premere la barra spaziatrice per attivare o disattivare una periferica.
5. Premere <U> e <D> per spostare una periferica selezionata verso l'alto o verso il basso nell'elenco.

Avvio da una periferica USB

 **NOTA:** per eseguire l'avvio da una periferica USB, è necessario che tale periferica sia avviabile. Per verificare tale condizione, consultare la documentazione della periferica.

Chiave di memoria

1. Collegare la chiave di memoria alla porta USB e riavviare il computer.
2. Quando viene visualizzato il messaggio F12 = Boot Menu nell'angolo superiore destro dello schermo, premere <F12>.
Il BIOS rileva la periferica e aggiunge l'opzione della periferica USB al menu di avvio.
3. Vedere [Selezione della periferica di avvio per l'avvio corrente](#).

Unità disco floppy

1. Nel programma di configurazione del sistema impostare l'opzione **Diskette Drive** (Unità disco floppy) su **USB**.
2. Salvare le modifiche e uscire dal programma di configurazione del sistema.

3. Collegare l'unità disco floppy USB, inserire il supporto avviabile e riavviare il sistema.
4. Vedere [Selezione della periferica di avvio per l'avvio corrente](#).

Reimpostazione delle password dimenticate







⚠ ATTENZIONE: prima di eseguire le procedure descritte in questa sezione, seguire le istruzioni riportate nella *Guida alle informazioni sul prodotto*.

➡ AVVISO: la seguente procedura cancella sia la password di sistema che quella del supervisore.

1. Seguire le procedure descritte in [Operazioni preliminari](#).

⚠ ATTENZIONE: il computer è pesante (almeno 25 kg circa) e spostarlo può risultare difficile. Non eseguire da soli alcuna operazione di sollevamento, spostamento o inclinazione del computer. Il sollevamento richiede due persone. Per evitare lesioni, sollevare il computer eseguendo i movimenti corretti. Non sollevare il computer piegandosi in avanti. Per ulteriori importanti istruzioni di sicurezza, consultare la *Guida alle informazioni sul prodotto*.

⚠ ATTENZIONE: il piedistallo del computer deve essere sempre installato per garantire la massima stabilità del sistema. In caso contrario il computer potrebbe ribaltarsi con il rischio di danni o lesioni fisiche.

Ponticello	Impostazione	Descrizione
PSWD		La funzionalità della password è attivata (impostazione predefinita).
		La funzionalità della password è disattivata.
RTCST		L'orologio in tempo reale non è stato reimpostato (impostazione predefinita).
		
		L'orologio in tempo reale sarà reimpostato.
 con ponticello  senza ponticello		

2. Rimuovere il coperchio del computer (vedere [Rimozione del coperchio del computer](#)).
3. Individuare il ponticello a 2 piedini della password (PSWD) sulla scheda di sistema e rimuovere la presa del ponticello, riponendola in un posto sicuro. Per individuare il ponticello, vedere [Componenti della scheda di sistema](#).

🔪 NOTA: alla consegna del computer, la presa del ponticello della password si trova sul ponticello della password.

4. Collegare il computer e il monitor alle prese elettriche e accenderli.
5. Dopo la visualizzazione del desktop di Microsoft® Windows®, spegnere il computer (vedere [Spegnimento del computer](#)).
6. Spegner il monitor e scollegarlo dalla presa elettrica.
7. Scollegare il cavo di alimentazione del computer dalla presa elettrica, quindi premere il pulsante di accensione per mettere a terra la scheda di sistema.
8. Rimuovere il coperchio del computer (vedere [Rimozione del coperchio del computer](#)).
9. Individuare il ponticello a 2 piedini della password sulla scheda di sistema e riposizionare la presa del ponticello sui piedini per riattivare la funzionalità della password. Per ulteriori informazioni, vedere [Componenti della scheda di sistema](#).
10. Riposizionare il coperchio del computer (vedere [Riposizionamento del coperchio del computer](#)).

➡ AVVISO: per collegare un cavo di rete, inserirlo prima nella periferica o porta di rete, quindi collegarlo al computer.

11. Collegare il computer e le periferiche alle prese elettriche e accenderli.

 **NOTA:** questa procedura attiva la funzionalità della password. Quando si accede al programma di configurazione del sistema (vedere [Configurazione del sistema](#)), entrambe le opzioni per la password dell'amministratore e di sistema risultano impostate su **Not Set**, ossia la funzionalità della password è attiva ma non è stata assegnata alcuna password.

12. Assegnare una nuova password di sistema e/o della configurazione. Vedere [Configurazione del sistema](#).

Azzeramento delle impostazioni del CMOS

 **ATTENZIONE:** prima di eseguire le procedure descritte in questa sezione, seguire le istruzioni riportate nella *Guida alle informazioni sul prodotto*.

1. Seguire le procedure descritte in [Operazioni preliminari](#).
2. Rimuovere il coperchio del computer (vedere [Rimozione del coperchio del computer](#)).
3. Ripristinare le impostazioni CMOS correnti.
 - a. Individuare i ponticelli della password e CMOS (RTCST) sulla scheda di sistema (vedere [Componenti della scheda di sistema](#)).
 - b. Rimuovere la presa del ponticello della password dai piedini.
 - c. Inserire la presa del ponticello della password sui piedini RTCST e attendere 5 secondi circa.
 - d. Rimuovere la presa del ponticello dai piedini RTCST e reinserirla sui piedini della password.

4. Riposizionare il coperchio del computer (vedere [Riposizionamento del coperchio del computer](#)).

 **AVVISO:** per collegare un cavo di rete, inserirlo prima nella periferica o porta di rete, quindi collegarlo al computer.

5. Collegare il computer e le periferiche alle prese elettriche e accenderli.

Gestione del risparmio di energia

È possibile configurare il computer in modo che consumi meno energia quando non lo si usa tramite il sistema operativo installato e determinate impostazioni del programma di configurazione del sistema (vedere [Configurazione del sistema](#)). I periodi di consumo energetico ridotto sono detti "modalità sospensione".

 **NOTA:** tutti i componenti installati sul computer devono supportare la funzione di sospensione e/o standby e devono essere caricati i driver appropriati per attivare le modalità. Per ulteriori informazioni, consultare la documentazione fornita dal produttore per ciascun componente.

1. **Standby:** in questa modalità sospensione il consumo di energia è ridotto o nullo per molti componenti, ma la memoria di sistema rimane attiva.
1. **Hibernate (Sospensione):** questa modalità riduce il consumo di energia al minimo, scrivendo i dati presenti nella memoria di sistema su un disco rigido e disattivando l'alimentazione del sistema. All'uscita da questa modalità, il computer si riavvia e il contenuto della memoria viene ripristinato. Il funzionamento riprende quindi normalmente dal punto in cui era stato interrotto in corrispondenza dell'attivazione della modalità sospensione.

 **NOTA:** la modalità sospensione è supportata solo su computer con memoria RAM pari o inferiore a 4 GB.

1. **Shutdown (Arresto):** questa modalità sospensione disattiva l'alimentazione del computer, a eccezione di una piccola quantità ausiliaria. In tal modo, è possibile avviare il computer in modo automatico o da una postazione remota purché sia collegato a una presa elettrica. Ad esempio, l'opzione **Auto Power On** (Accensione automatica) nel programma di configurazione del sistema (vedere [Configurazione del sistema](#)) consente l'avvio automatico del computer a un'ora specificata. Inoltre l'amministratore di rete può avviare il computer da una postazione remota tramite un evento della gestione del risparmio di energia, quale l'attivazione remota.

Nella seguente tabella sono elencate le modalità sospensione e i metodi di attivazione disponibili.

Modalità sospensione	Metodi di attivazione (Windows XP)
Standby	<ul style="list-style-type: none">1 Premere il pulsante di accensione1 Accensione automatica1 Muovere il mouse o fare clic con esso1 Digitare sulla tastiera1 Attività della periferica USB1 Evento della gestione del risparmio di energia
Sospensione	<ul style="list-style-type: none">1 Premere il pulsante di accensione1 Accensione automatica1 Evento della gestione del risparmio di energia
Arresto	<ul style="list-style-type: none">1 Premere il pulsante di accensione1 Accensione automatica1 Evento della gestione del risparmio di energia

NOTA: per ulteriori informazioni sul risparmio di energia, consultare la documentazione del sistema operativo.

Tecnologia Hyper-Threading e Dual Core

Hyper-Threading è una tecnologia Intel® che consente di migliorare le prestazioni generali del computer in quanto permette a un processore fisico di funzionare come due processori logici, rendendo possibile l'esecuzione simultanea di determinate operazioni. Dual Core è una tecnologia Intel in cui in un'unica unità CPU sono presenti due unità di calcolo fisiche che permettono di aumentare l'efficienza di calcolo e la capacità multitasking. Per ottenere prestazioni ottimali, si consiglia di installare Microsoft® Windows® XP Service Pack 1 (SP1) o versione superiore perché tale sistema operativo è ottimizzato per l'uso della tecnologia Hyper-Threading.

Sebbene molti programmi possano sfruttare la tecnologia HyperThreading e Dual Core, per ottimizzarne l'uso, in alcuni casi è necessario installare un aggiornamento fornito dal produttore del software. Rivolgersi al produttore del software per ottenere aggiornamenti e informazioni sull'impiego della tecnologia HyperThreading con il software. Per determinare se il computer sfrutta la tecnologia HyperThreading, verificare l'opzione del programma di configurazione del sistema relativa a tale tecnologia nella scheda Performance (Prestazioni) (vedere [Configurazione del sistema](#)).

IEEE 1394

IEEE 1394 è un'interfaccia digitale in grado di spostare grandi quantità di dati tra computer e periferiche. IEEE 1394 è ideale per l'uso con periferiche multimediali in quanto velocizza il trasferimento di elevate quantità di dati e di file di grandi dimensioni, consentendo di collegare direttamente il computer a periferiche quali videocamere digitali.

NOTA: il computer è dotato di un connettore a 6 piedini a cui è possibile collegare periferiche IEEE 1394 a 4 piedini mediante un adattatore.

Informazioni sulle configurazioni RAID

NOTA: i livelli RAID 5 e 10 sono disponibili solo attraverso una scheda controller PCI Express RAID opzionale.

NOTA: la configurazione RAID per SATA 1.0 non è supportata.

Questa sezione fornisce una panoramica della configurazione RAID che può essere stata selezionata al momento dell'acquisto del computer. Sebbene siano disponibili diverse configurazioni RAID per diversi tipi di utilizzi, sui computer Precision Dell è disponibile il livello RAID 0, RAID 1 oppure (mediante un controller PCI Express RAID opzionale) RAID 5 o RAID 10. La configurazione del livello RAID 0 è consigliata per applicazioni ad alte prestazioni, mentre quella RAID 1 si rivolge a utenti in cerca di un più alto livello di integrità dei dati. La configurazione di livello RAID 5 o RAID 10 consente di ottenere un livello superiore di integrità di dati e velocità di accesso più elevate.

NOTA: i livelli RAID non rappresentano una scala gerarchica. La configurazione del livello RAID 5 non è né migliore né peggiore di quella RAID 0.

Il controller RAID del computer può creare una configurazione RAID 0 solo utilizzando da due o quattro unità fisiche. Un array di livello RAID 5 o 10 (disponibile solo con il controller PCI Express RAID opzionale) deve essere composto da un massimo di tre o quattro unità.

Tutte le unità devono essere dello stesso tipo. Non è possibile utilizzare sia unità SAS che unità SATA in un array RAID. Le unità devono inoltre avere la stessa dimensione per evitare che nell'unità di dimensioni maggiori rimanga spazio non allocato e quindi inutilizzabile.

NOTA: i livelli RAID non rappresentano una scala gerarchica. La configurazione del livello RAID 10 non è né migliore né peggiore di quella RAID 0.

Livello RAID 0

Il livello RAID 0 utilizza una tecnica di memorizzazione denominata "data striping" per assicurare un'elevata velocità di accesso ai dati. Il "data striping" è un metodo di scrittura di segmenti consecutivi, o "stripe" (strisce), di dati sequenziali tra le unità fisiche per creare un'unità virtuale di grandi dimensioni. Questa tecnica consente la lettura in un'unità mentre l'altra cerca e legge il blocco successivo.

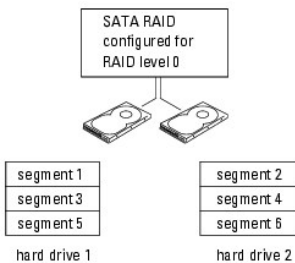

Un altro vantaggio garantito dalla configurazione del livello RAID 0 è l'utilizzo della capacità completa delle unità. Se sono presenti due unità da 120 GB, saranno disponibili 240 GB su cui memorizzare i dati.

AVVISO: poiché il livello RAID 0 non garantisce ridondanza dei dati, se un'unità si guasta, anche i dati sull'altra risultano inaccessibili. Eseguire quindi backup regolari quando si usa la configurazione del livello RAID 0.

Livello RAID 1

Il livello RAID 1 utilizza una tecnica di memorizzazione con ridondanza dei dati detta "mirroring". Quando i dati sono scritti sull'unità primaria, vengono duplicati (ne viene cioè eseguito il mirroring) sull'altra unità. Una configurazione di livello RAID 1 sacrifica un'elevata velocità di accesso ai dati a vantaggio della ridondanza dei dati.

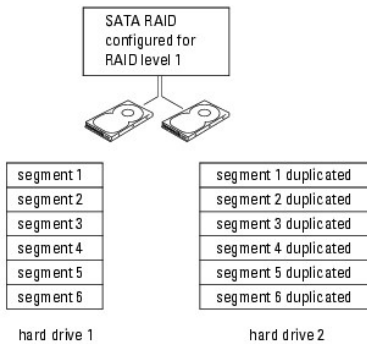

In caso di guasto a un'unità, le successive operazioni di lettura e scrittura sono indirizzate sull'unità funzionante. Sarà quindi possibile ricreare un'unità sostitutiva con i dati dell'unità funzionante. Inoltre, poiché i dati sono duplicati su entrambe le unità, due unità RAID 1 da 120 GB assicurano una capacità massima di 120 GB per la memorizzazione dei dati.

Livello RAID 5

 **NOTA:** i livelli RAID 5 e 10 sono disponibili solo attraverso una scheda controller PCI Express RAID opzionale.

Il livello RAID 5 utilizza una tecnica di memorizzazione con gestione temporanea dei dati detta "controllo di parità". Quando un blocco di dati viene scritto sulla configurazione RAID, ne viene eseguito lo striping su tutte le unità dell'array RAID a eccezione di un'unità in cui sono scritti i dati di parità. I dati di parità sono informazioni che consentono il calcolo di tutto il blocco dei dati di striping in caso di guasto di un'unità.

Dato che i dati di parità hanno dimensioni piuttosto ridotte se confrontate con quelle dei dati effettivi memorizzati, l'equivalente di un disco rigido può essere utilizzato come unità di parità per qualsiasi numero di dischi rigidi con dati memorizzati. Non tutti i dati di parità tuttavia sono memorizzati sulla stessa unità. Alla scrittura di ogni nuovo blocco di dati nella configurazione RAID, le diverse unità fungono a turno da unità di parità o per la memorizzazione di dati.

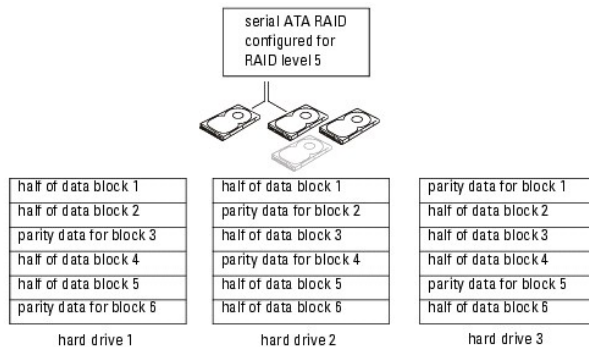

L'accesso ai dati è rapido, come nella configurazione RAID 0, in quanto lo striping dei dati è eseguito su tutta la configurazione RAID. Grazie ai dati di parità, inoltre, in caso di guasto a un'unità, questa unità può essere ricostruita sulla base dei dati di parità delle altre unità. La quantità di spazio di memorizzazione disponibile per tre unità RAID 5 da 120 GB su cui sono memorizzati dati corrisponde a 240 GB, dato che l'equivalente di un'unità è riservato per i dati di parità. Per creare una configurazione RAID 5 sono necessarie almeno tre unità.

Livello RAID 10

 **NOTA:** i livelli RAID 5 e 10 sono disponibili solo attraverso una scheda controller PCI Express RAID opzionale.

Il livello RAID 10 utilizza una combinazione dei metodi di data striping e mirroring e richiede quattro unità. Le unità vengono suddivise in coppie di mirroring, quindi i dati scritti nella configurazione RAID vengono distribuiti su tutte le quattro unità. L'accesso ai dati è veloce grazie allo striping, tuttavia ogni porzione di dati viene duplicata su un'altra unità per garantirne la ridondanza.

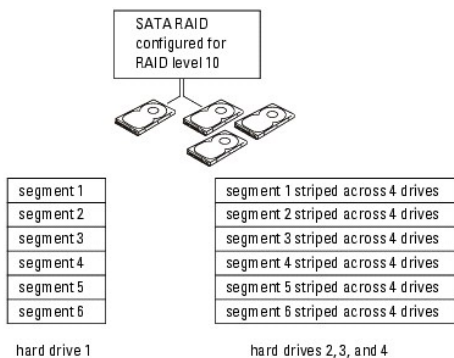

In caso di guasto a un'unità, le successive operazioni di lettura e scrittura vengono indirizzate sulle altre unità funzionanti. È quindi possibile ricreare un'unità sostitutiva con i dati delle unità funzionanti. Inoltre, poiché i dati sono duplicati sull'unità primaria e su quelle aggiuntive, quattro unità RAID 1 da 120 GB assicurano una capacità massima di 240 GB per la memorizzazione dei dati.

Configurazione del computer per RAID

Se all'acquisto del computer non è stata scelta una configurazione RAID, è possibile configurare il computer per RAID in qualunque momento. Devono essere installati almeno due dischi rigidi. Per istruzioni sull'installazione di un disco rigido, vedere [Rimozione di un disco rigido \(alloggiamenti dei dischi rigidi 1-4\)](#).

Utilità di configurazione RAID

Accesso all'utilità di configurazione RAID

1. Avviare il sistema.
2. Alla richiesta visualizzata durante il POST, premere <Ctrl><C>. Se non si esegue a tempo la suddetta operazione e viene visualizzato il logo del sistema operativo, attendere il completamento dell'avvio del sistema operativo, quindi riavviare il sistema e riprovare.

Viene visualizzata la schermata del menu dell'utilità di configurazione.

Elementi dell'utilità di configurazione

Le schermate di configurazione sono organizzate gerarchicamente. Nella parte inferiore di ogni schermata vengono visualizzati dei suggerimenti per la navigazione. L'utilità comprende anche una guida in linea.

Configurazione e gestione RAID

Per accedere alle schermate di configurazione e gestione della configurazione RAID integrata (IR), selezionare **RAID Properties** (Proprietà RAID) nella schermata **Adapter Properties** (Proprietà adattatore). In questa schermata è possibile creare un nuovo volume RAID e visualizzare o gestire quelli esistenti.

1. Se nessun volume RAID è correntemente configurato, viene richiesto di creare un disco virtuale RAID (o volume RAID).
1. Se almeno un volume RAID è configurato, tutti i volumi RAID esistenti vengono visualizzati per consentirne la gestione.

 **NOTA:** Dell consiglia di effettuare un backup dei dati prima di aggiungere o aggiornare una configurazione.

Chiusura della schermata

È importante uscire dall'utilità di configurazione RAID in modo corretto, poiché alcune modifiche diventano attive solo al momento della chiusura. Nell'elenco degli adattatori (**Adapter List**), premere <Esc> per uscire. Una schermata di chiusura simile viene visualizzata quando si esce dalla maggior parte delle altre schermate e può essere utilizzata per salvare le impostazioni.

Esecuzione delle operazioni di configurazione

 **AVVISO:** in seguito alla creazione di una configurazione RAID seguendo le procedure riportate di seguito, i dati presenti sui dischi rigidi andranno persi. Prima di continuare, eseguire il backup dei dati che si desidera mantenere.

 **NOTA:** la dimensione dell'array RAID non può essere superiore a 2 terabyte. Tutto lo spazio eventualmente esistente oltre tale dimensione non è utilizzabile.

Le due opzioni disponibili per creare un nuovo volume RAID sono **Create IM Volume** (Crea volume IM) e **Create IS Volume** (Crea volume IS). **IM** è l'acronimo di *integrated mirroring* (Mirroring integrato). **IM** è l'acronimo di *integrated striping* (Striping integrato). Ulteriori informazioni sono disponibili nella schermata di configurazione.

Creazione di una configurazione RAID 0

 **NOTA:** il livello RAID 0 non fornisce alcuna protezione dei dati in caso di guasto del disco rigido. Viene utilizzato principalmente per aumentare le prestazioni.

 **NOTA:** una volta impostato, il numero di dischi rigidi in un volume RAID (disco virtuale) non può essere modificato.

Seguire la procedura seguente per creare un volume di livello RAID 0 su un controller SAS 5/iR per cui non è ancora configurato un volume RAID.

1. Selezionare un controller dall'elenco di adattatori **Adapter List** dell'utilità di configurazione.
2. Selezionare l'opzione **RAID Properties** (Proprietà RAID).
3. Selezionare **Create IS Volume** (Crea volume IS) quando viene richiesto di creare un volume RAID IS (con striping) o un volume RAID IM (con mirroring). La schermata successiva visualizza un elenco dei dischi rigidi che possono essere aggiunti a un volume RAID.
4. Spostare il cursore sulla colonna **RAID Disk** (Disco RAID). Per aggiungere un disco rigido al volume RAID, modificare "No" in "Yes" premendo <+>, <-> o la barra spaziatrice. Quando i dischi rigidi vengono aggiunti, il campo **Virtual Disk Size** (Dimensione disco virtuale) visualizza la nuova dimensione del volume RAID.

Poiché la creazione del volume RAID provoca la perdita di tutti i dati, Dell consiglia di eseguire un backup dei dati prima di eseguire questa procedura.

Quando si crea un volume RAID IS (con striping):

1. Tutte le unità devono essere unità disco rigido Dell compatibili con SAS o SATA.
 1. Non è possibile utilizzare unità SAS e SATA nello stesso volume RAID.
 1. Le unità devono avere 512 blocchi di byte e non devono essere muniti di supporti rimovibili.
 1. In un volume RAID può essere presente un minimo di 2 e un massimo di 4 unità disco rigido.
5. Premere <C> quindi selezionare **Save changes** (Salva modifiche) quando il volume RAID è stato configurato.
 6. Uscire dal menu per salvare le modifiche. Durante la creazione del volume RAID l'utilità di configurazione viene messa in pausa.

Creazione di una configurazione RAID 1

Seguire la procedura seguente per creare un volume di livello RAID 1 su un controller SAS 5/iR per cui non è ancora configurato un volume RAID.

1. Selezionare un controller dall'elenco di adattatori **Adapter List** dell'utilità di configurazione.
2. Selezionare l'opzione **RAID Properties** (Proprietà RAID).
3. Selezionare **Create IM Volume** (Crea volume IM) quando viene richiesto di creare un volume RAID IS (con striping) o un volume RAID IM (con mirroring). La schermata successiva visualizza un elenco dei dischi rigidi che possono essere aggiunti a un volume RAID.
4. Spostare il cursore sulla colonna **RAID Disk** (Disco RAID). Per aggiungere un disco rigido al volume RAID, modificare "No" in "Yes" premendo <+>, <-> o la barra spaziatrice. Quando i dischi rigidi vengono aggiunti, il campo **Virtual Disk Size** (Dimensione disco virtuale) visualizza la nuova dimensione del volume RAID.

Poiché la creazione del volume RAID provoca la perdita di tutti i dati, Dell consiglia di eseguire un backup dei dati prima di eseguire questa procedura.

Quando si crea un volume RAID IM (con mirroring):

1. Tutte le unità devono essere unità disco rigido Dell compatibili con SAS o SATA.
 1. Non è possibile utilizzare unità SAS e SATA nello stesso volume RAID.
 1. Le unità devono avere 512 blocchi di byte e non devono essere muniti di supporti rimovibili.
 1. Per ogni volume RAID possono essere presenti solo 2 unità disco rigido.
5. Premere <C> quindi selezionare **Save changes** (Salva modifiche) quando il volume RAID è stato configurato.

6. Uscire dal menu per salvare le modifiche. Durante la creazione del volume RAID l'utilità di configurazione viene messa in pausa.

 **NOTA:** il livello RAID 1 fornisce la protezione dai guasti di un solo disco rigido. Quando si guasta, il disco rigido può essere sostituito e i dati possono essere nuovamente trasferiti mediante mirroring su un altro disco rigido garantendone l'integrità.

Creazione di un secondo volume RAID

Il controller SAS 5/iR supporta due volumi RAID attivi. Se un volume RAID è già configurato, seguire la procedura seguente per aggiungere un secondo volume RAID:

1. Selezionare un controller dall'elenco di adattatori **Adapter List** dell'utilità di configurazione.
2. Selezionare l'opzione **RAID Properties (Proprietà RAID)**. Viene visualizzato il volume RAID corrente.
3. Premere <C> per creare un nuovo volume RAID.
4. Continuare la procedura per creare un secondo volume RAID di livello RAID 0 o RAID 1.

Visualizzazione delle proprietà del volume RAID

Seguire la procedura seguente per visualizzare le proprietà delle configurazioni di livello RAID 1 e RAID 0:

1. Selezionare un controller dall'elenco di adattatori **Adapter List** dell'utilità di configurazione.
2. Selezionare l'opzione **RAID Properties (Proprietà RAID)**. Vengono visualizzate le proprietà del volume RAID corrente.
3. Se sono configurati più volumi RAID, premere <Alt><N> per visualizzare il volume RAID successivo.
4. Per gestire il volume RAID corrente, premere <Invio> quando la voce **Manage Virtual Disk (Gestione disco virtuale)** viene selezionata.

Sincronizzazione di un volume RAID (disco virtuale)

Quando un volume RAID viene sincronizzato, il firmware sincronizza i dati presenti sulle unità disco rigido secondarie con i dati presenti sul disco rigido primario del volume di livello RAID 1. Seguire la procedura seguente per avviare la sincronizzazione di un volume di livello RAID 1:

1. Selezionare **Synchronize Virtual Disk (Sincronizza disco virtuale)**.
2. Premere **Y (Yes)** per avviare la sincronizzazione oppure **N (No)** per annullarla.

Attivazione di un volume RAID

Un volume RAID può diventare inattivo se ad esempio viene spostato da un controller SAS 5/iR o un computer a un altro. L'opzione **Activate Virtual Disk (Attiva disco virtuale)** consente di riattivare un volume RAID inattivo che è stato aggiunto a un sistema. Questa opzione è disponibile solo quando il volume RAID selezionato è inattivo.

1. Selezionare **Activate Virtual Disk (Attiva disco virtuale)**.
2. Premere **Y (Yes)** per procedere con l'attivazione oppure **N (No)** per abbandonarla. Dopo una pausa, il volume RAID diventa attivo.

 **NOTA:** l'attivazione di un volume RAID migrato è supportata solo quando quest'ultimo si trova in uno stato ottimale e contiene tutte le unità disco rigido installate.

Eliminazione di un volume RAID

 **AVVISO:** prima di eliminare un volume RAID, eseguire un backup di tutti i dati presenti sul volume RAID che si desidera conservare.

Seguire la procedura seguente per eliminare un volume RAID selezionato:

1. Selezionare **Delete Virtual Disk (Elimina disco virtuale)**.
2. Premere **Y (Yes)** per eliminare il volume RAID oppure **N (No)** per annullare l'eliminazione. Dopo una pausa, il volume RAID diventa eliminato.

➡ **AVVISO:** se i dischi rigidi di un volume RAID vengono rimossi e di conseguenza la configurazione del volume RAID viene eliminata dal controller SAS 5/iR, i dischi rigidi vengono visualizzati solo come semplici unità senza alcuna associazione RAID se vengono reinseriti nello stesso controller SAS 5/iR. Una volta rimosso da un controller SAS 5/iR mediante l'utilità di configurazione RAID (a prescindere dal fatto che siano presenti i dischi rigidi), il volume RAID non può essere ripristinato.

Sostituzione e ricostruzione di un volume RAID danneggiato

In caso di guasto di un disco rigido in un volume di livello RAID 1, è necessario sostituire il disco rigido e risincronizzare il volume RAID.

1. Sostituire l'unità danneggiata con una nuova dello stesso tipo e della stessa capacità (o superiore).
2. Verificare mediante l'applicazione di gestione o l'utilità di configurazione RAID (Ctrl-C) che la sincronizzazione sia stata avviata automaticamente.
 **NOTA:** passare al [punto 3](#) solo se la sincronizzazione non si avvia automaticamente.
3. Accedere all'utilità di configurazione RAID (Ctrl-C).
4. Nell'elenco degli adattatori (**Adapter List**), selezionare il controller che contiene il volume RAID danneggiato.
5. Nella schermata **Adapter Properties** (Proprietà adattatore), selezionare **RAID Properties** (Proprietà RAID).
6. Premere <Alt+N> fino a quando viene visualizzato il volume di livello RAID 1 danneggiato, quindi selezionare **Manage Virtual Disk** (Gestione disco virtuale).
Il volume RAID viene visualizzato con lo stato "Degraded" (Danneggiato).
7. Selezionare **Add Secondary Disk** (Aggiungi disco secondario) e scegliere un disco rigido dall'elenco delle unità disponibili.
Il nuovo disco rigido inizia automaticamente la sincronizzazione con l'unità del volume di livello RAID 1 danneggiato.

[Torna al Sommario](#)

[Torna al Sommario](#)

Pila

Guida dell'utente per Dell Precision™ Workstation 690

- [Informazioni sulla pila](#)
- [Rimozione della pila](#)
- [Sostituzione della pila](#)

 **ATTENZIONE:** prima di eseguire le procedure descritte in questa sezione, seguire le istruzioni riportate nella *Guida alle informazioni sul prodotto*.

 **ATTENZIONE:** per evitare il rischio di scariche elettriche, scollegare sempre il computer dalla presa elettrica prima di aprire il coperchio.

 **ATTENZIONE:** l'installazione non corretta di una nuova pila può provocarne l'esplosione. Sostituire la pila con una dello stesso tipo o di tipo equivalente consigliato dal produttore. Smaltire le pile usate secondo le istruzioni del produttore.

 **AVVISO:** per evitare possibili danni ai componenti interni del computer, scaricare l'elettricità statica del corpo prima di toccare qualsiasi componente elettronico del computer. A tale scopo, toccare una superficie metallica non verniciata sul telaio del computer.

Informazioni sulla pila

Una pila pulsante permette di mantenere le informazioni relative alla configurazione, alla data e all'ora del computer. La pila è progettata per durare diversi anni.

Può risultare necessario sostituire la pila se sono state ripristinate più volte ora e data dopo aver acceso il computer o se viene visualizzato uno dei seguenti messaggi:

Time-of-day not set - please run SETUP program (ora non impostata: eseguire il programma di configurazione del sistema)

oppure

Invalid configuration information -
please run SETUP program (informazioni di configurazione non valide: eseguire il programma di configurazione del sistema)

oppure

Strike the F1 key to continue,
F2 to run the setup utility (premere F1 per continuare, F2 per eseguire il programma di configurazione del sistema)

Per stabilire se sia necessario sostituire la pila, reimmettere data e ora nel programma di configurazione del sistema, quindi uscire dal programma per salvare le informazioni. Spegnerlo il computer e scollegarlo dalla presa elettrica per qualche ora. Ricollegare il computer, accenderlo e accedere al programma di configurazione del sistema. Se la data e l'ora non risultano corrette, sostituire la pila.

Il computer è in grado di funzionare anche senza pila. Tuttavia, in questa situazione, se il computer viene spento o scollegato dalla presa elettrica, le informazioni di configurazione andranno perse. In tal caso, accedere al programma di configurazione del sistema e reimpostare le opzioni di configurazione.

Rimozione della pila

1. Se ancora non è stato fatto, annotare le informazioni di configurazione riportate nel programma di configurazione del sistema (vedere [Configurazione del sistema](#)).
2. Seguire le procedure descritte in [Operazioni preliminari](#).

 **ATTENZIONE:** il computer è pesante (almeno 25 kg circa) e spostarlo può risultare difficile. Non eseguire da soli alcuna operazione di sollevamento, spostamento o inclinazione del computer. Il sollevamento richiede due persone. Per evitare lesioni, sollevare il computer eseguendo i movimenti corretti. Non sollevare il computer piegandosi in avanti. Per ulteriori importanti istruzioni di sicurezza, consultare la *Guida alle informazioni sul prodotto*.

 **ATTENZIONE:** il piedistallo del computer deve essere sempre installato per garantire la massima stabilità del sistema. In caso contrario il computer potrebbe ribaltarsi con il rischio di danni o lesioni fisiche.

3. Rimuovere il coperchio del computer (vedere [Rimozione del coperchio del computer](#)).
4. Individuare lo zoccolo della pila.

 **AVVISO:** se si estrae la pila dallo zoccolo con un oggetto smussato, fare attenzione a non toccare la scheda di sistema. Prima di tentare di estrarre la pila, accertarsi che l'oggetto sia inserito tra la pila e lo zoccolo per evitare di danneggiare la scheda di sistema facendo leva fuori dallo zoccolo o danneggiando i circuiti della scheda.

 **AVVISO:** per evitare danni al connettore della pila, tenerlo fermo saldamente durante la rimozione della pila.

5. Tenere fermo il connettore della pila premendo con decisione sul lato positivo del connettore.
6. Tenendo fermo il connettore della pila, premere la linguetta della pila per allontanarla dal lato positivo del connettore ed estrarre la pila dalle linguette di fissaggio sul lato negativo del connettore.

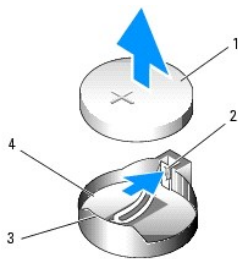

1	Pila di sistema
2	Linguetta del supporto della pila
3	Lato positivo del connettore della pila
4	Zoccolo della pila

7. Smaltire la pila scarica in modo corretto. Per ulteriori informazioni, consultare la *Guida alle informazioni sul prodotto*.

Sostituzione della pila

1. Seguire le procedure descritte in [Operazioni preliminari](#).

⚠ ATTENZIONE: il computer è pesante (almeno 25 kg circa) e spostarlo può risultare difficile. Non eseguire da soli alcuna operazione di sollevamento, spostamento o inclinazione del computer. Il sollevamento richiede due persone. Per evitare lesioni, sollevare il computer eseguendo i movimenti corretti. Non sollevare il computer piegandosi in avanti. Per ulteriori importanti istruzioni di sicurezza, consultare la *Guida alle informazioni sul prodotto*.

⚠ ATTENZIONE: il piedistallo del computer deve essere sempre installato per garantire la massima stabilità del sistema. In caso contrario il computer potrebbe ribaltarsi con il rischio di danni o lesioni fisiche.

2. Rimuovere il coperchio del computer (vedere [Rimozione del coperchio del computer](#)).

3. Individuare lo zoccolo della pila.

4. Rimuovere la pila esistente. Vedere [Sostituzione della pila](#).

👉 AVVISO: per evitare danni al connettore della pila, tenerlo fermo saldamente durante la sostituzione della pila.

5. Tenere fermo il connettore della pila premendo con decisione sul lato positivo del connettore.
6. Afferrare la pila con il segno "+" rivolto verso l'alto e farla scivolare sotto le linguette di fissaggio nel lato positivo del connettore.
7. Premere la pila per inserirla nel connettore fino a quando non scatta in posizione.
8. Riposizionare il coperchio del computer (vedere [Riposizionamento del coperchio del computer](#)).

👉 AVVISO: per collegare un cavo di rete, inserirlo prima nella periferica di rete, quindi collegarlo al computer.

9. Collegare il computer e le periferiche alle prese elettriche e accenderli.
10. Accedere al programma di configurazione del sistema (vedere [Accesso al programma di configurazione del sistema](#)) e ripristinare le impostazioni registrate al momento di rimuovere la pila esistente.

[Torna al Sommario](#)

[Torna al Sommario](#)

Operazioni preliminari

Guida dell'utente per Dell Precision™ Workstation 690

- [Strumenti consigliati](#)
- [Spegnimento del computer](#)
- [Prima di effettuare interventi sui componenti interni del computer](#)

⚠ ATTENZIONE: il computer è pesante (almeno 25 kg circa) e spostarlo può risultare difficile. Non eseguire da soli alcuna operazione di sollevamento, spostamento o inclinazione del computer. Il sollevamento richiede due persone. Per evitare lesioni, sollevare il computer eseguendo i movimenti corretti. Non sollevare il computer piegandosi in avanti. Per ulteriori importanti istruzioni di sicurezza, consultare la *Guida alle informazioni sul prodotto*.

⚠ ATTENZIONE: il piedistallo del computer deve essere sempre installato per garantire la massima stabilità del sistema. In caso contrario il computer potrebbe ribaltarsi con il rischio di danni o lesioni fisiche.

Questo capitolo illustra le procedure di rimozione e installazione di componenti nel computer. Se non specificato diversamente, per ogni procedura si presuppone che siano soddisfatte le seguenti condizioni:

1. l'utente ha eseguito le operazioni indicate nelle sezioni [Spegnimento del computer](#) e [Prima di effettuare interventi sui componenti interni del computer](#);
1. l'utente ha letto le istruzioni di sicurezza contenute nella *Guida alle informazioni sul prodotto* di Dell™.

Strumenti consigliati

L'esecuzione delle procedure riportate nel presente documento può richiedere l'uso dei seguenti strumenti:

1. Cacciavite piatto piccolo
1. Cacciavite a stella
1. CD del programma di aggiornamento del BIOS flash

Spegnimento del computer

➡ **AVVISO:** per evitare la perdita di dati, salvare e chiudere i file aperti e uscire dai programmi in esecuzione prima di spegnere il computer.

1. Arrestare il sistema operativo:
 - a. Salvare e chiudere i file aperti, uscire da tutti i programmi in esecuzione, quindi fare clic sul pulsante **Start** e scegliere **Spegni computer**.
 - b. Nella finestra **Spegni computer**, fare clic su **Spegni**.

Al termine della procedura di arresto del sistema operativo, il computer si spegne.

2. Assicurarsi che il computer e le eventuali periferiche collegate siano spenti. Se il computer e le periferiche collegate non si sono spenti automaticamente a seguito della procedura di arresto del sistema operativo, spegnerli.

Prima di effettuare interventi sui componenti interni del computer

⚠ ATTENZIONE: il computer è pesante (almeno 25 kg circa) e spostarlo può risultare difficile. Non eseguire da soli alcuna operazione di sollevamento, spostamento o inclinazione del computer. Il sollevamento richiede due persone. Per evitare lesioni, sollevare il computer eseguendo i movimenti corretti. Non sollevare il computer piegandosi in avanti. Per ulteriori importanti istruzioni di sicurezza, consultare la *Guida alle informazioni sul prodotto*.

⚠ ATTENZIONE: il piedistallo del computer deve essere sempre installato per garantire la massima stabilità del sistema. In caso contrario il computer potrebbe ribaltarsi con il rischio di danni o lesioni fisiche.

Per proteggere il computer da eventuali danni e per la sicurezza personale, attenersi alle indicazioni di sicurezza riportate di seguito.

⚠ ATTENZIONE: prima di eseguire le procedure descritte in questa sezione, seguire le istruzioni riportate nella *Guida alle informazioni sul prodotto*.

➡ **AVVISO:** maneggiare con cura componenti e schede. Non toccare i componenti o i contatti delle schede. Tenere le schede per i bordi o per la staffa metallica di montaggio. Tenere i componenti, ad esempio il processore, per i bordi e non per i piedini.

➡ **AVVISO:** le riparazioni del computer devono essere effettuate esclusivamente da tecnici autorizzati. La garanzia non copre eventuali danni derivanti da interventi di riparazione effettuati da tecnici non autorizzati da Dell.

➡ **AVVISO:** per scollegare un cavo, tirare il connettore o il cavo senza sollecitazioni e non il cavo stesso. Alcuni cavi sono dotati di connettore con linguette di blocco. Per scollegare questo tipo di cavo, fare pressione sulle linguette di blocco prima di estrarre il cavo. Quando si scollega un connettore, non tirarlo inclinandolo, per evitare che i piedini si pieghino. Inoltre, prima di collegare un cavo, accertarsi che entrambi i connettori siano allineati e orientati in modo corretto.

➡ **AVVISO:** per evitare danni al computer, seguire la procedura descritta di seguito prima di effettuare interventi sui componenti interni del computer:

1. Spegnerne il computer (vedere [Spegnimento del computer](#)).

➡ **AVVISO:** per disconnettere un cavo di rete, scollegare prima il cavo dal computer, quindi dallo spinotto di rete a muro.

2. Scollegare dal computer eventuali linee telefoniche o cavi di rete.
3. Scollegare il computer e tutte le periferiche collegate dalle prese elettriche.
4. Premere il pulsante di accensione per mettere a terra la scheda di sistema.

⚠ **ATTENZIONE:** il computer è pesante (almeno 25 kg circa) e spostarlo può risultare difficile. Non eseguire da soli alcuna operazione di sollevamento, spostamento o inclinazione del computer. Il sollevamento richiede due persone. Per evitare lesioni, sollevare il computer eseguendo i movimenti corretti. Non sollevare il computer piegandosi in avanti. Per ulteriori importanti istruzioni di sicurezza, consultare la *Guida alle informazioni sul prodotto*.

⚠ **ATTENZIONE:** il piedistallo del computer deve essere sempre installato per garantire la massima stabilità del sistema. In caso contrario il computer potrebbe ribaltarsi con il rischio di danni o lesioni fisiche.

⚠ **ATTENZIONE:** per evitare il rischio di scariche elettriche, scollegare sempre il computer dalla presa elettrica prima di aprire il coperchio.

➡ **AVVISO:** prima di toccare qualsiasi componente interno del computer, scaricare l'elettricità statica dal corpo toccando una superficie metallica non verniciata, ad esempio il retro del computer. Nel corso delle varie operazioni, toccare di tanto in tanto una superficie metallica non verniciata per scaricare l'elettricità statica eventualmente accumulata che potrebbe danneggiare i componenti interni.

[Torna al Sommario](#)

[Torna al Sommario](#)

Schede

Guida dell'utente per Dell Precision™ Workstation 690

- [Supporto schede di espansione](#)
- [Installazione di una scheda di espansione](#)
- [Rimozione di una scheda di espansione](#)
- [Rimozione di una scheda grafica PCI Express da una configurazione a doppia scheda](#)
- [Installazione di una scheda grafica PCI Express in una configurazione a doppia scheda](#)
- [Rimozione della scheda di montaggio della scheda grafica opzionale](#)
- [Riposizionamento della scheda di montaggio della scheda grafica opzionale](#)

⚠ ATTENZIONE: prima di eseguire le procedure descritte in questa sezione, seguire le istruzioni riportate nella *Guida alle informazioni sul prodotto*.

⚠ ATTENZIONE: per evitare il rischio di scariche elettriche, scollegare sempre il computer dalla presa elettrica prima di aprire il coperchio.

⚡ AVVISO: per evitare possibili danni ai componenti interni del computer, scaricare l'elettricità statica del corpo prima di toccare qualsiasi componente elettronico del computer. A tale scopo, toccare una superficie metallica non verniciata sul telaio del computer.

Supporto schede di espansione

📌 NOTA: per passare da una configurazione a scheda singola a una configurazione a doppia scheda (mediante la scheda di montaggio della scheda grafica) e viceversa, sono necessari dei componenti opzionali che è possibile ordinare da Dell. Vedere [Come contattare Dell](#).

In una configurazione senza scheda grafica doppia e la relativa scheda di montaggio: Il computer Dell™ è dotato dei seguenti slot per schede PCI e PCI Express:

- 1 Uno slot per scheda PCI
- 1 Uno slot per schede PCI Express x16
- 1 Tre slot per schede PCI Express x8 (cablate come x4)
- 1 Due slot per schede PCI-X

In una configurazione con scheda grafica doppia e la relativa scheda di montaggio: Il computer Dell™ è dotato dei seguenti slot per schede PCI e PCI Express:

- 1 Due slot per schede PCI Express x16 (riservati per le schede a doppia scheda grafica)
- 1 Uno slot per scheda PCI Express x8 (cablato come x4)
- 1 Due slot per schede PCI-X



Per installare o sostituire una scheda PCI, PCI Express o PCI-X, vedere [Installazione di una scheda di espansione](#). Per rimuovere una scheda PCI, PCI Express o PCI-X senza installarne una sostitutiva, vedere [Rimozione di una scheda di espansione](#).

Prima di installare una scheda, consultare la documentazione della scheda per informazioni sulla configurazione della scheda, sui collegamenti interni o sulla personalizzazione delle impostazioni per il computer in uso. Se si sostituisce una scheda, disinstallare il driver della scheda esistente.

Installazione di una scheda di espansione

1. Seguire le procedure descritte in [Operazioni preliminari](#).

⚠ ATTENZIONE: il computer è pesante (almeno 25 kg circa) e spostarlo può risultare difficile. Non eseguire da soli alcuna operazione di sollevamento, spostamento o inclinazione del computer. Il sollevamento richiede due persone. Per evitare lesioni, sollevare il computer eseguendo i movimenti corretti. Non sollevare il computer piegandosi in avanti. Per ulteriori importanti istruzioni di sicurezza, consultare la *Guida alle informazioni sul prodotto*.

⚠ ATTENZIONE: il piedistallo del computer deve essere sempre installato per garantire la massima stabilità del sistema. In caso contrario il computer potrebbe ribaltarsi con il rischio di danni o lesioni fisiche.

2. Rimuovere il coperchio del computer (vedere [Rimozione del coperchio del computer](#)).

3. Premere le linguette presenti su entrambe le estremità del dispositivo di contenimento della scheda ed estrarlo dal computer.

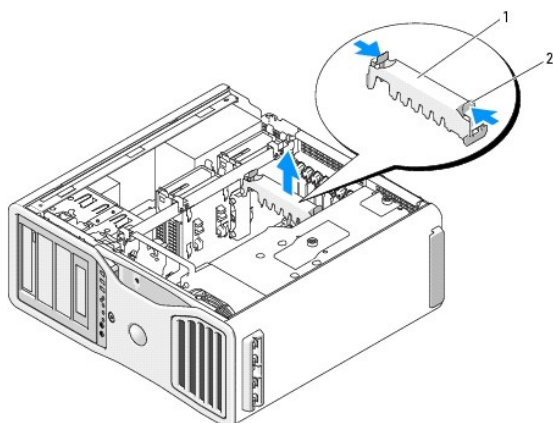

1	Dispositivo di contenimento della scheda
2	Linguetta

4. Premere sulla linguetta presente sulla parte superiore del bloccascheda nello slot per scheda appropriato e far ruotare il bloccascheda verso il telaio.

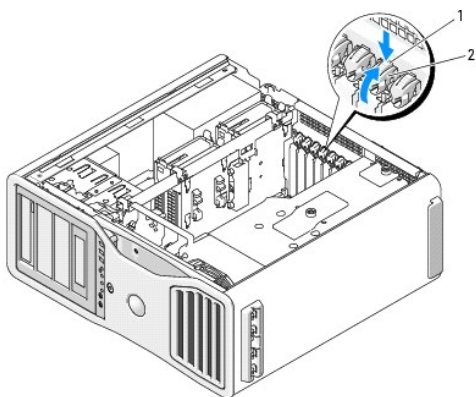

1	Linguetta di scatto
2	Bloccascheda

5. Per installare una nuova scheda, rimuovere la staffa di copertura in modo da creare un'apertura per la scheda, quindi passare al [punto 7](#).

⚠ **AVVISO:** rilasciare sempre la linguetta di fissaggio per sbloccare la scheda. Se la scheda non viene rimossa correttamente, si potrebbe danneggiare la scheda di sistema.

6. Se si intende sostituire una scheda già installata nel computer, rimuovere la scheda:
- Se necessario, scollegare i cavi collegati alla scheda.
 - Se la scheda è a tutta lunghezza, premere la linguetta di scatto all'estremità delle guide di allineamento sul supporto della ventola.
 - Se il connettore dispone di una linguetta di scatto, premerla ed estrarre la scheda dal connettore tenendola per gli angoli superiori.

7. Preparare la scheda per l'installazione.

Per informazioni sulla configurazione della scheda, sulla predisposizione dei collegamenti interni o sulla sua personalizzazione per il computer in uso, consultare la relativa documentazione.

⚠ **ATTENZIONE:** alcune schede di rete avviano automaticamente il computer quando vengono connesse a una rete. per evitare il rischio di scariche elettriche, accertarsi di avere scollegato il computer dalla presa elettrica prima di procedere all'installazione di una scheda.

8. Se la scheda è a tutta lunghezza, allinearla tra le guide della scheda in plastica sulla ventola delle schede.

9. Posizionare la scheda in modo che sia allineata allo slot e che la linguetta di fissaggio (se presente) sia allineata allo slot di fissaggio.
10. Inserire la scheda nel connettore e premere con decisione. Controllare che la scheda sia inserita correttamente nello slot.
Se nello slot della scheda è presente una linguetta di scatto, tirarla.

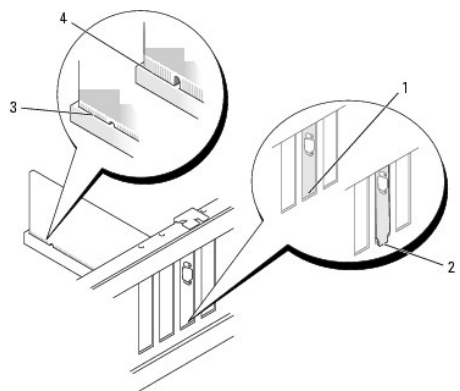

1	Staffa inserita nello slot
2	Staffa non inserita nello slot
3	Scheda inserita completamente
4	Scheda non inserita completamente

11. Prima di rimettere il bloccascheda in posizione, verificare che:
- 1 Le parti superiori di tutte le schede e delle staffe di copertura siano allineate con la barra di allineamento.
 - 1 La tacca nella parte superiore di ogni scheda o staffa di copertura combaci con la guida di allineamento.

 **NOTA:** per maggiore sicurezza, rimuovere la guida di allineamento (una vite capovolta) e avvitarela rivolta verso l'alto per fissare una scheda.

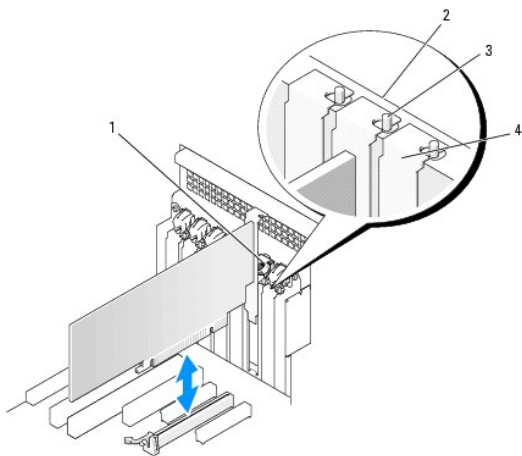

1	Bloccascheda
2	Barra di allineamento
3	Guida di allineamento
	NOTA: per maggiore sicurezza, rimuovere la guida di allineamento (una vite capovolta) e avvitarela rivolta verso l'alto per fissare una scheda.
4	Staffa di copertura

12. Fare ruotare il bloccascheda fino a farlo scattare in posizione.

 **AVVISO:** non far passare i cavi della scheda dietro le schede, in quanto potrebbero causare danni all'apparecchiatura.

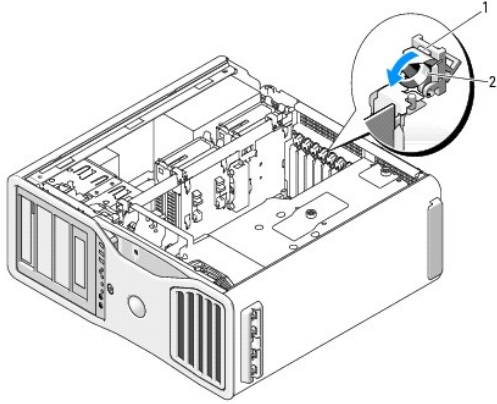

1	Linguetta di scatto
2	Bloccascheda

13. Collegare tutti i cavi necessari al funzionamento della scheda.

Per informazioni sul collegamento dei cavi, consultare la documentazione fornita con la scheda.

14. Riposizionare il dispositivo di contenimento della scheda premendolo verso il basso fino a quando non scatta in posizione.

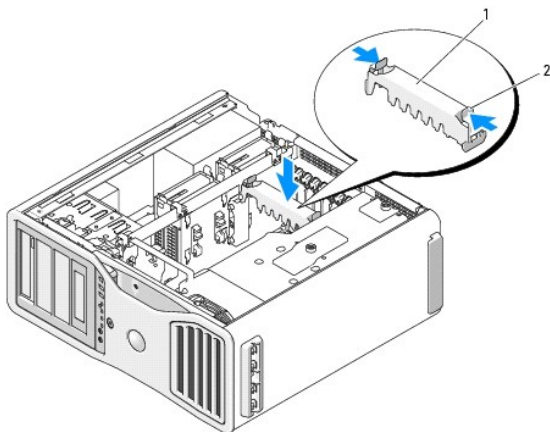

1	Dispositivo di contenimento della scheda
2	Linguetta

15. Verificare che tutti i connettori siano correttamente e saldamente collegati.

➡ **AVVISO:** per collegare un cavo di rete, inserirlo prima nella periferica di rete, quindi collegarlo al computer.

16. Installare il coperchio del computer (vedere [Riposizionamento del coperchio del computer](#)), collegare nuovamente il computer e le periferiche alle prese elettriche, quindi accenderle.

17. Se è stata installata una scheda audio:

- a. Accedere al programma di configurazione del sistema, selezionare **Audio Controller** (Controller audio) e modificare l'impostazione su **Off** (Disattivato).
- b. Collegare le periferiche audio esterne ai connettori della scheda audio. Non collegare periferiche audio esterne ai connettori per microfono, altoparlanti/cuffie o linea di ingresso sul pannello posteriore.

18. Se è stata installata un adattatore di rete e si desidera disattivare l'adattatore di rete integrato:

- a. Accedere al programma di configurazione del sistema, selezionare **Integrated NIC** (NIC integrato) e modificare l'impostazione su **Off** (Disattivato).
- b. Collegare il cavo di rete ai connettori delle schede di rete. Non collegare il cavo di rete al connettore di rete sul pannello posteriore.

19. Installare i driver richiesti dalla scheda, come descritto nella documentazione della scheda.

Rimozione di una scheda di espansione

1. Seguire le procedure descritte in [Operazioni preliminari](#).

⚠ ATTENZIONE: il computer è pesante (almeno 25 kg circa) e spostarlo può risultare difficile. Non eseguire da soli alcuna operazione di sollevamento, spostamento o inclinazione del computer. Il sollevamento richiede due persone. Per evitare lesioni, sollevare il computer eseguendo i movimenti corretti. Non sollevare il computer piegandosi in avanti. Per ulteriori importanti istruzioni di sicurezza, consultare la *Guida alle informazioni sul prodotto*.

⚠ ATTENZIONE: il piedistallo del computer deve essere sempre installato per garantire la massima stabilità del sistema. In caso contrario il computer potrebbe ribaltarsi con il rischio di danni o lesioni fisiche.

2. Rimuovere il coperchio del computer (vedere [Rimozione del coperchio del computer](#)).

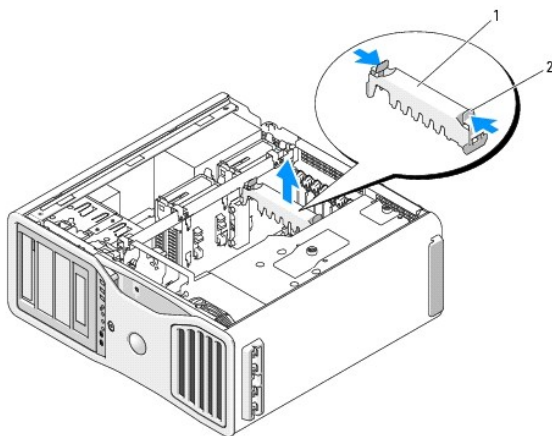

1	Dispositivo di contenimento della scheda
2	Linguetta

3. Premere le linguette presenti su entrambe le estremità del dispositivo di contenimento della scheda ed estrarlo dal computer.

4. Premere sulla linguetta presente sulla parte superiore del bloccascheda nello slot per scheda appropriato e far ruotare il bloccascheda verso il telaio.

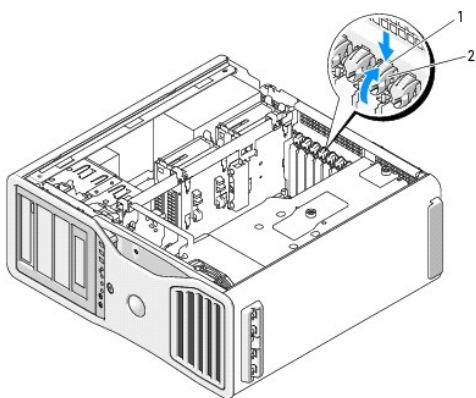

1	Linguetta di scatto
2	Bloccascheda

➡ AVVISO: rilasciare sempre la linguetta di fissaggio per sbloccare la scheda. Se la scheda non viene rimossa correttamente, si potrebbe danneggiare la scheda di sistema.

5. Rimuovere la scheda:

- a. Se necessario, scollegare i cavi collegati alla scheda.
 - b. Se la scheda è a tutta lunghezza, premere la linguetta di scatto all'estremità delle guide di allineamento sul supporto della ventola.
 - c. Se il connettore dispone di una linguetta di scatto, premerla ed estrarre la scheda dal connettore tenendola per gli angoli superiori.
6. Se si rimuove la scheda definitivamente, installare una staffa di copertura nello slot vuoto.

NOTA: l'installazione di staffe di copertura negli slot schede vuoti è necessaria per garantire la certificazione FCC (Federal Communications Commission) del computer. Le staffe impediscono inoltre che nel computer si depositino polvere e sporcizia.

7. Prima di rimettere il bloccascheda in posizione, verificare che:
- 1 Le parti superiori di tutte le schede e delle staffe di copertura siano allineate con la barra di allineamento.
 - 1 La tacca nella parte superiore di ogni scheda o staffa di copertura combaci con la guida di allineamento.

NOTA: per maggiore sicurezza, rimuovere la guida di allineamento (una vite capovolta) e avvitare la vite rivolta verso l'alto per fissare una scheda.

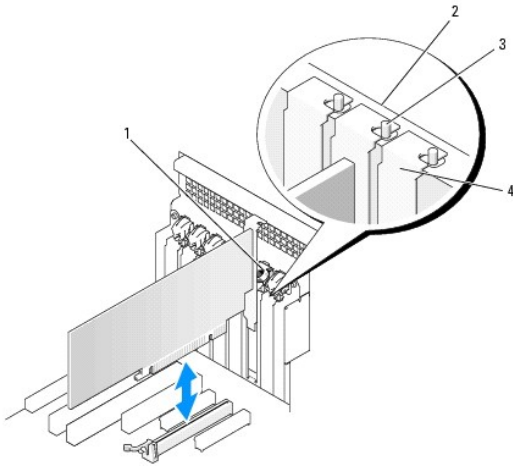

1	Bloccascheda
2	Barra di allineamento
3	Guida di allineamento
	NOTA: per maggiore sicurezza, rimuovere la guida di allineamento (una vite capovolta) e avvitare la vite rivolta verso l'alto per fissare una scheda.
4	Staffa di copertura

AVVISO: non far passare i cavi della scheda dietro le schede. in quanto potrebbero causare danni all'apparecchiatura.

8. Collegare tutti i cavi necessari al funzionamento della scheda.
- Per informazioni sul collegamento dei cavi, consultare la documentazione fornita con la scheda.
9. Far ruotare il bloccascheda nella posizione originale, premendone l'estremità fino a quando la relativa linguetta scatta in posizione.

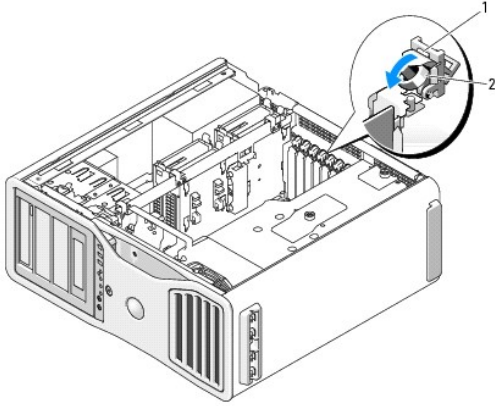

1	Linguetta di scatto
2	Bloccascheda

10. Ricollegare il cavo dati a ogni disco rigido installato.
11. Ricollegare il cavo di alimentazione del disco rigido a ogni disco rigido installato.
12. Verificare che tutti i connettori siano correttamente e saldamente collegati.
13. Riposizionare il dispositivo di contenimento della scheda premendolo verso il basso fino a quando non scatta in posizione.

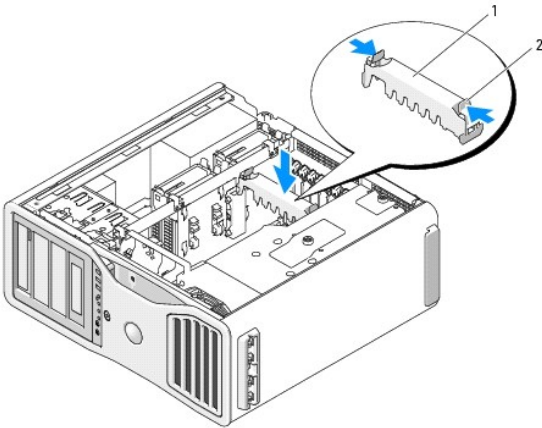

1	Dispositivo di contenimento della scheda
2	Linguetta

➡ **AVVISO:** per collegare un cavo di rete, inserirlo prima nella periferica di rete, quindi collegarlo al computer.

14. Installare il coperchio del computer (vedere [Riposizionamento del coperchio del computer](#)), collegare nuovamente il computer e le periferiche alle prese elettriche, quindi accenderle.
 15. Disinstallare il driver della scheda rimossa. Per informazioni, consultare la documentazione fornita con la scheda.
 16. **Se è stata rimossa una scheda audio:**
 - a. Accedere al programma di configurazione del sistema, selezionare **Audio Integrated** (Audio integrato) e modificare l'impostazione su **On** (Attivo).
 - b. Collegare le periferiche audio esterne ai connettori audio sul pannello posteriore del computer.
 17. **Se è stato rimosso un adattatore di rete:**
 - a. Accedere al programma di configurazione del sistema, selezionare **Integrated NC** (NIC integrato) e modificare l'impostazione su **On** (Attivo).
 - b. Collegare il cavo di rete al connettore di rete sul pannello posteriore del computer.
-

Rimozione di una scheda grafica PCI Express da una configurazione a doppia scheda

Questa sezione descrive solo le configurazioni doppie delle schede grafiche PCI Express. Per la rimozione di qualunque altro tipo di scheda PCI o PCI Express, vedere [Rimozione di una scheda di espansione](#).

NOTA: per passare da una configurazione a scheda singola a una configurazione a doppia scheda e viceversa, sono necessari dei componenti opzionali che è possibile ordinare da Dell. Vedere [Come contattare Dell](#).

1. Seguire le procedure descritte in [Operazioni preliminari](#).

ATTENZIONE: il computer è pesante (almeno 25 kg circa) e spostarlo può risultare difficile. Non eseguire da soli alcuna operazione di sollevamento, spostamento o inclinazione del computer. Il sollevamento richiede due persone. Per evitare lesioni, sollevare il computer eseguendo i movimenti corretti. Non sollevare il computer piegandosi in avanti. Per ulteriori importanti istruzioni di sicurezza, consultare la *Guida alle informazioni sul prodotto*.

ATTENZIONE: il piedistallo del computer deve essere sempre installato per garantire la massima stabilità del sistema. In caso contrario il computer potrebbe ribaltarsi con il rischio di danni o lesioni fisiche.

2. Rimuovere il coperchio del computer (vedere [Rimozione del coperchio del computer](#)).

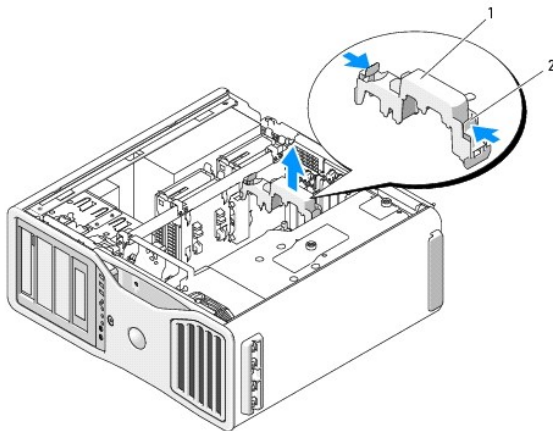

1	Dispositivo di contenimento della scheda
2	Linguetta

3. Premere le linguette presenti su entrambe le estremità del dispositivo di contenimento della scheda ed estrarlo dal computer.
4. Tenendo delicatamente le due schede grafiche con una mano, rimuovere dal computer il ponte della scheda grafica (se presente) con l'altra mano sollevandolo verso l'alto. Quindi, riporlo in un posto sicuro.

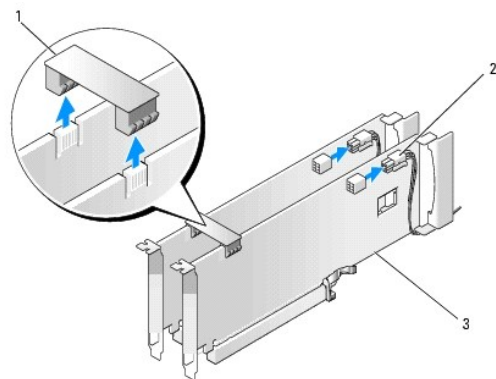

1	Ponte della scheda grafica (non presente su alcune configurazioni a doppia scheda grafica)
2	Connettori di alimentazione (2)
3	Schede grafiche PCI Express doppie

5. Scollegare i cavi collegati alla scheda.
6. Premere sulla linguetta presente sulla parte superiore del bloccascheda nello slot per scheda appropriato e far ruotare il bloccascheda verso il telaio.

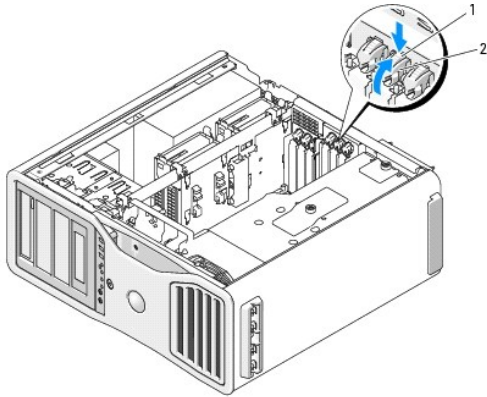

1	Linguetta di scatto
2	Bloccascheda

7. Rimuovere la scheda:
 - a. Se necessario, scollegare i cavi collegati alla scheda.
 - b. Se la scheda è a tutta lunghezza, premere la linguetta di scatto all'estremità delle guide di allineamento sul supporto della ventola.
 - c. Se il connettore dispone di una linguetta di scatto, premerla ed estrarre la scheda dal connettore tenendola per gli angoli superiori.

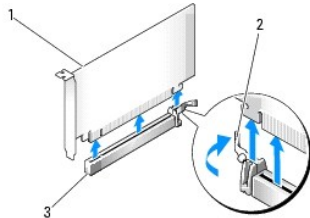

1	Scheda PCI Express x16
2	Linguetta di fissaggio
3	Slot per schede PCI Express x16

8. Se si sta sostituendo la scheda, vedere [Installazione di una scheda grafica PCI Express in una configurazione a doppia scheda](#).

Se non si sta sostituendo la scheda, installare una staffa di copertura nello slot vuoto.

NOTA: l'installazione di staffe di copertura negli slot schede vuoti è necessaria per garantire la certificazione FCC (Federal Communications Commission) del computer. Le staffe impediscono inoltre che nel computer si depositino polvere e sporczia.

NOTA: il ponte della scheda grafica (non presente su tutte le configurazioni a doppia scheda) è superfluo nelle configurazioni a scheda singola.

9. Prima di rimettere il bloccascheda in posizione, verificare che:
 1. Le parti superiori di tutte le schede e delle staffe di copertura siano allineate con la barra di allineamento.
 1. La tacca nella parte superiore di ogni scheda o staffa di copertura combaci con la guida di allineamento.

NOTA: per maggiore sicurezza, rimuovere la guida di allineamento (una vite capovolta) e avvitarla rivolta verso l'alto per fissare una scheda.

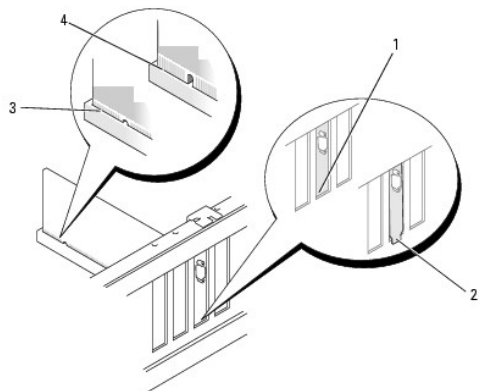

1	Staffa inserita nello slot
2	Staffa non inserita nello slot
3	Scheda completamente inserita
4	Scheda non inserita completamente

⚠ **AVVISO:** non far passare i cavi della scheda dietro le schede. in quanto potrebbero causare danni all'apparecchiatura.

10. Collegare tutti i cavi necessari al funzionamento della scheda.

Per informazioni sul collegamento dei cavi, consultare la documentazione fornita con la scheda.

11. Far ruotare il bloccascheda nella posizione originale, premendone l'estremità fino a quando la relativa linguetta scatta in posizione.

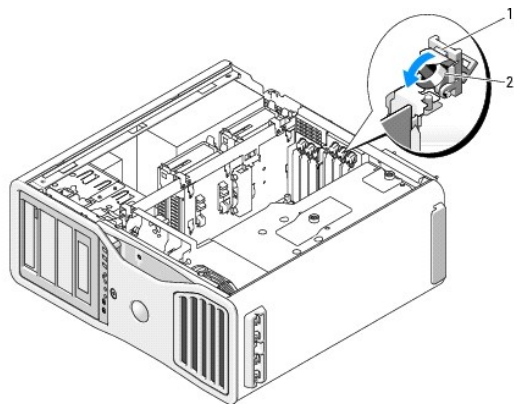

1	Linguetta di scatto
2	Bloccascheda

12. Riposizionare il dispositivo di contenimento della scheda premendolo verso il basso fino a quando non scatta in posizione.

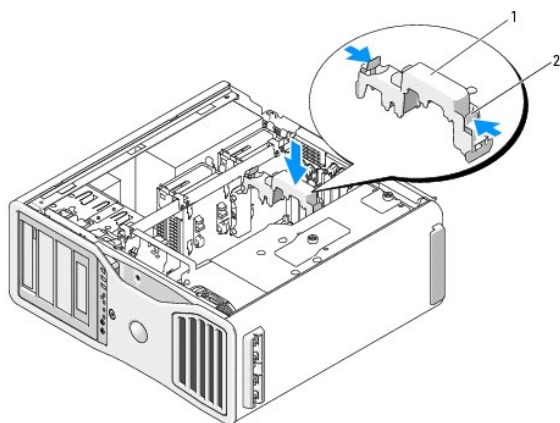

1	Dispositivo di contenimento della scheda
2	Linguetta

➡ **AVVISO:** per connettere un cavo di rete, prima inserirlo nella porta o periferica di rete, poi collegarlo al computer.

13. Installare il coperchio del computer (vedere [Riposizionamento del coperchio del computer](#)), collegare nuovamente il computer e le periferiche alle prese elettriche, quindi accenderle.

Installazione di una scheda grafica PCI Express in una configurazione a doppia scheda

📌 **NOTA:** per passare da una configurazione a scheda singola a una configurazione a doppia scheda e viceversa, sono necessari dei componenti opzionali che è possibile ordinare da Dell. Vedere [Come contattare Dell](#).

Questa sezione descrive solo le configurazioni doppie delle schede grafiche PCI Express. Per l'installazione di qualunque altro tipo di scheda PCI o PCI Express, vedere [Installazione di una scheda di espansione](#).

Uno slot per scheda PCI e due slot per schede PCI Express x8 (cablate come x4) non sono disponibili per l'utilizzo se è stata installata una scheda di montaggio della scheda grafica per la configurazione a doppia scheda. Piuttosto, è disponibile uno slot PCI Express x16 aggiuntivo per la seconda scheda della configurazione a doppia scheda. Per passare da una configurazione a scheda singola a una configurazione a doppia scheda e viceversa, sono necessari dei componenti opzionali. Contattare Dell per ottenerli (vedere [Come contattare Dell](#)).

Per individuare lo slot per scheda PCI Express x1, vedere [Componenti della scheda di sistema](#). Per rimuovere una scheda PCI Express, vedere [Rimozione di una scheda di espansione](#).

1. Seguire le procedure descritte in [Operazioni preliminari](#).

⚠ **ATTENZIONE:** il computer è pesante (almeno 25 kg circa) e spostarlo può risultare difficile. Non eseguire da soli alcuna operazione di sollevamento, spostamento o inclinazione del computer. Il sollevamento richiede due persone. Per evitare lesioni, sollevare il computer eseguendo i movimenti corretti. Non sollevare il computer piegandosi in avanti. Per ulteriori importanti istruzioni di sicurezza, consultare la *Guida alle informazioni sul prodotto*.

⚠ **ATTENZIONE:** il piedistallo del computer deve essere sempre installato per garantire la massima stabilità del sistema. In caso contrario il computer potrebbe ribaltarsi con il rischio di danni o lesioni fisiche.

2. Rimuovere il coperchio del computer (vedere [Rimozione del coperchio del computer](#)).

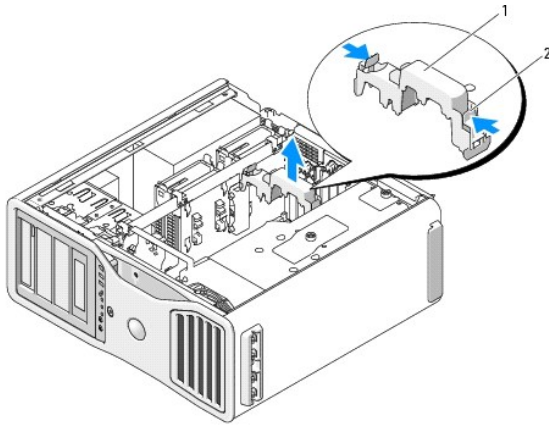

- | | |
|---|--|
| 1 | Dispositivo di contenimento della scheda |
| 2 | Linguetta |

3. Premere le linguette presenti su entrambe le estremità del dispositivo di contenimento della scheda ed estrarlo dal computer.
4. Premere sulla linguetta presente sulla parte superiore del bloccascheda nello slot per scheda appropriato e far ruotare il bloccascheda verso il telaio.

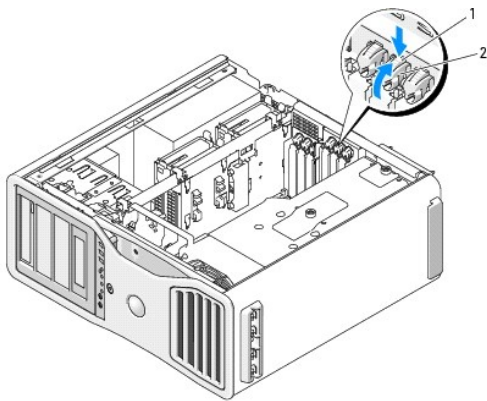

- | | |
|---|---------------------|
| 1 | Linguetta di scatto |
| 2 | Bloccascheda |

5. Se si sta sostituendo una scheda, vedere [Rimozione di una scheda grafica PCI Express da una configurazione a doppia scheda](#).
6. Preparare la scheda per l'installazione.
Per informazioni sulla configurazione della scheda, sulla predisposizione dei collegamenti interni o sulla sua personalizzazione per il computer in uso, consultare la relativa documentazione.
7. Se la scheda è a tutta lunghezza, allinearla tra le guide della scheda in plastica sulla ventola delle schede.
8. Posizionare la scheda in modo che sia allineata allo slot e che la linguetta di fissaggio (se presente) sia allineata allo slot di fissaggio.

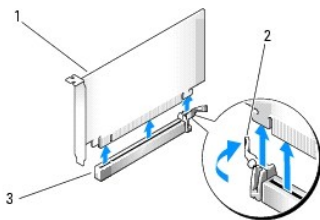

- | | |
|---|------------------------|
| 1 | Scheda PCI Express x16 |
|---|------------------------|

2	Linguetta di fissaggio
3	Slot per schede PCI Express x16

➡ **AVVISO:** verificare che la linguetta di fissaggio venga rilasciata per installare la scheda dall'alloggiamento. Se la scheda non viene installata correttamente, la scheda di sistema potrebbe essere danneggiata.

9. Tirare delicatamente la linguetta di fissaggio (se presente) e posizionare la scheda nel connettore. Premere con decisione per assicurarsi che la scheda sia completamente inserita nello slot.

10. Prima di rimettere il bloccascheda in posizione, verificare che:

- 1 Le parti superiori di tutte le schede e delle staffe di copertura siano allineate con la barra di allineamento.
- 1 La tacca nella parte superiore di ogni scheda o staffa di copertura combaci con la guida di allineamento.

🔍 **NOTA:** per maggiore sicurezza, rimuovere la guida di allineamento (una vite capovolta) e avvitarela rivolta verso l'alto per fissare una scheda.

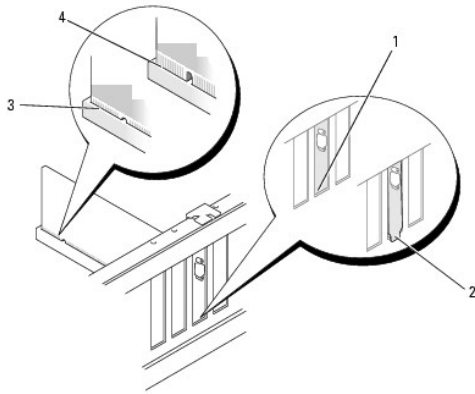

1	Staffa inserita nello slot
2	Staffa non inserita nello slot
3	Scheda completamente inserita
4	Scheda non inserita completamente

➡ **AVVISO:** non far passare i cavi della scheda dietro le schede, in quanto potrebbero causare danni all'apparecchiatura.

11. Collegare tutti i cavi necessari al funzionamento della scheda.

Per informazioni sul collegamento dei cavi, consultare la documentazione fornita con la scheda.

12. Far ruotare il bloccascheda nella posizione originale, premendone l'estremità fino a quando la relativa linguetta scatta in posizione.

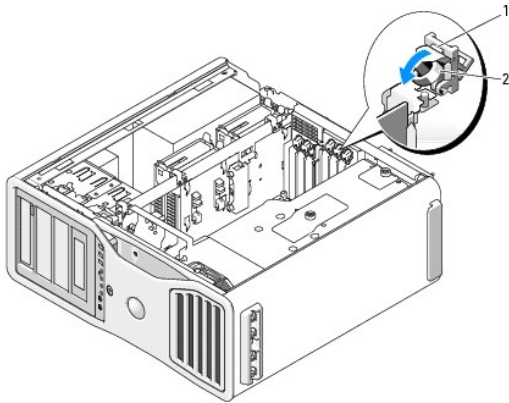

1	Linguetta di scatto
2	Bloccascheda

13. Riposizionare il dispositivo di contenimento della scheda premendolo verso il basso fino a quando non scatta in posizione.

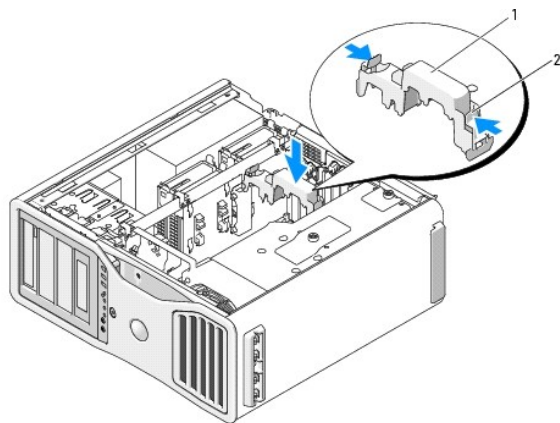

1	Dispositivo di contenimento della scheda
2	Linguetta

- ⚠ **AVVISO:** un cavo di alimentazione della scheda grafica collegato in modo non corretto può influire negativamente sulle prestazioni della scheda.

14. Collegare il cavo di alimentazione al connettore di alimentazione della scheda.

Per informazioni sui collegamenti dei cavi delle schede, consultare la documentazione fornita con le singole schede.

15. Applicare il ponte della scheda grafica (se richiesto per la configurazione a doppia scheda), premendo con decisione per assicurarsi che copra completamente le linguette dei connettori.

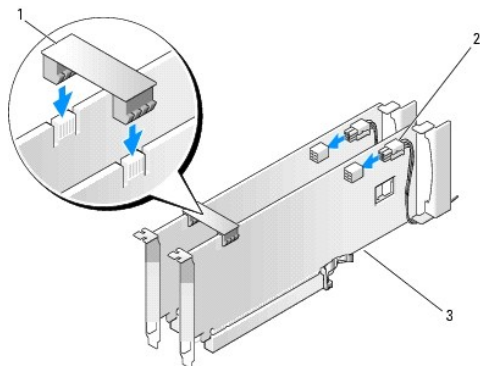

1	Ponte della scheda grafica (non presente su alcune configurazioni a doppia scheda grafica)
2	Connettori di alimentazione (2)
3	Schede grafiche PCI Express doppie

- ⚠ **AVVISO:** per connettere un cavo di rete, prima inserirlo nella porta o periferica di rete, poi collegarlo al computer.

16. Installare il coperchio del computer (vedere [Riposizionamento del coperchio del computer](#)), collegare nuovamente il computer e le periferiche alle prese elettriche, quindi accenderle.

Rimozione della scheda di montaggio della scheda grafica opzionale

- ⚠ **NOTA:** per passare da una configurazione a scheda singola a una configurazione a doppia scheda (mediante la scheda di montaggio della scheda grafica) e viceversa, sono necessari dei componenti opzionali che è possibile ordinare da Dell. Vedere [Come contattare Dell](#).

1. Seguire le procedure descritte in [Operazioni preliminari](#).

⚠ ATTENZIONE: il computer è pesante (almeno 25 kg circa) e spostarlo può risultare difficile. Non eseguire da soli alcuna operazione di sollevamento, spostamento o inclinazione del computer. Il sollevamento richiede due persone. Per evitare lesioni, sollevare il computer eseguendo i movimenti corretti. Non sollevare il computer piegandosi in avanti. Per ulteriori importanti istruzioni di sicurezza, consultare la *Guida alle informazioni sul prodotto*.

⚠ ATTENZIONE: il piedistallo del computer deve essere sempre installato per garantire la massima stabilità del sistema. In caso contrario il computer potrebbe ribaltarsi con il rischio di danni o lesioni fisiche.

2. Rimuovere il coperchio del computer (vedere [Rimozione del coperchio del computer](#)).
3. Se è installata una scheda di montaggio della scheda grafica, rimuoverla:
 - a. Rimuovere le quattro viti.
 - b. Scollegare il cavo di alimentazione.
 - c. Tirarla leggermente verso l'alto e verso destra per liberarla dalla ventola delle schede e dalla struttura di supporto della scheda di montaggio memoria.
 - d. Riporre la scheda di montaggio in un luogo sicuro.

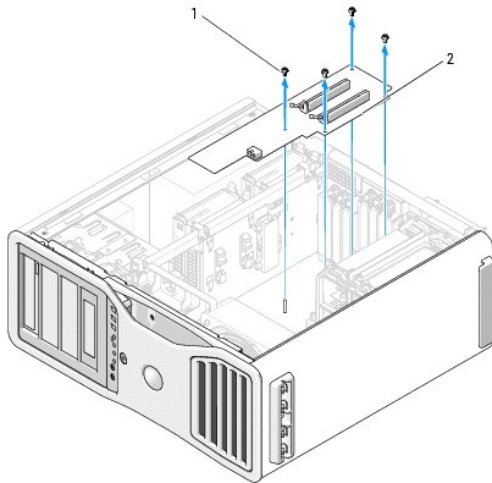

1	Viti
2	Scheda di montaggio della scheda grafica

Riposizionamento della scheda di montaggio della scheda grafica opzionale

📌 NOTA: per passare da una configurazione a scheda singola a una configurazione a doppia scheda (mediante la scheda di montaggio della scheda grafica) e viceversa, sono necessari dei componenti opzionali che è possibile ordinare da Dell. Vedere [Come contattare Dell](#).

Seguire in ordine inverso la procedura di rimozione della scheda di montaggio della scheda grafica.

[Torna al Sommario](#)

[Torna al Sommario](#)

Copia di CD e DVD

Guida dell'utente per Dell Precision™ Workstation 690

 **NOTA:** per la creazione di CD o DVD, assicurarsi di rispettare tutte le leggi sul copyright.

Questa sezione riguarda solo i computer con un'unità CD-RW, DVD+/-RW o un'unità combinata CD-RW/DVD.

 **NOTA:** i tipi di unità CD o DVD forniti da Dell variano da paese a paese.

Le istruzioni riportate di seguito indicano come creare una copia esatta di un CD o di un DVD. È possibile inoltre utilizzare Sonic DigitalMedia per altri scopi, ad esempio per creare CD musicali con i file audio presenti sul computer o per eseguire il backup di dati importanti. Per informazioni aprire Sonic DigitalMedia e fare clic sull'icona con il punto di domanda nell'angolo superiore destro della finestra.

Esecuzione della copia di CD o DVD

 **NOTA:** non è possibile scrivere su supporti DVD con unità combinate CD-RW/DVD. Se si dispone di un'unità combinata CD-RW/DVD e si verificano problemi di registrazione, controllare se sono disponibili patch software sul sito Web del supporto di Sonic all'indirizzo www.sonic.com.

Le unità DVD scrivibili installate sui computer Dell™ sono in grado di scrivere su supporti DVD+/-R, DVD+/-RW e DVD+R DL (dual layer), ma non scrivono su supporti DVD-RAM o DVD-R DL e potrebbero non essere in grado di leggerli.

 **NOTA:** la maggior parte dei DVD in commercio dispone di una tecnologia di protezione del copyright che ne impedisce la copia con Sonic DigitalMedia.

1. Fare clic sul pulsante **Start**, scegliere **Tutti i programmi** → **Sonic** → **DigitalMedia Projects**, quindi fare clic su **Copy** (Copia).
2. Nella scheda **Copy**, fare clic su **Disc Copy** (Copia disco).
3. Per copiare il CD o il DVD:
 1. *Se si dispone di un'unità CD o DVD*, assicurarsi che le impostazioni siano corrette, quindi fare clic sul pulsante **Disc Copy** (Copia disco). Il computer legge il CD o DVD di origine, quindi copia i dati in una cartella temporanea sul disco rigido del computer.

Quando richiesto, inserire un CD o DVD vuoto nell'unità e fare clic su **OK**.
 1. *Se si dispone di due unità CD o DVD*, selezionare l'unità in cui è stato inserito il CD o il DVD di origine, quindi fare clic su **Disc Copy** (Copia disco). Il computer copia i dati presenti sul CD o DVD nel CD o DVD vuoto.

Al termine della copia del CD o DVD di origine, il CD o DVD creato viene automaticamente espulso.

Uso di CD e DVD vuoti

Con le unità CD-RW è possibile scrivere solo su supporti di registrazione CD, compresi i CD-RW ad alta velocità, mentre con le unità DVD scrivibili è possibile scrivere sia su supporti di registrazione CD che su supporti di registrazione DVD.

Per registrare musica o memorizzare file di dati in modo permanente, utilizzare CD-R vuoti: dopo la masterizzazione, infatti, il contenuto di questi supporti non potrà più essere modificato. Per ulteriori informazioni, consultare la documentazione di Sonic. Se invece si intende scrivere su CD o cancellare, riscrivere o aggiornare i dati in essi contenuti, utilizzare CD-RW vuoti.

I supporti DVD+/-R possono essere utilizzati per memorizzare grandi quantità di informazioni in modo permanente. Dopo aver creato un disco DVD+/-R, potrebbe non essere più possibile scrivere sul disco se questo viene "finalizzato" o "chiuso" durante la fase finale del processo di creazione del disco. Se si desidera cancellare, riscrivere o aggiornare i dati sul disco in un secondo momento, è opportuno usare DVD+/-RW vuoti.

Unità CD scrivibili

Tipo di supporto	Lettura	Scrittura	Riscrivibile
CD-R	Si	Si	No
CD-RW	Si	Si	Si

Unità DVD scrivibili

Tipo di supporto	Lettura	Scrittura	Riscrivibile
CD-R	Si	Si	No
CD-RW	Si	Si	Si
DVD+R	Si	Si	No

DVD-R	Si	Si	No
DVD+RW	Si	Si	Si
DVD-RW	Si	Si	Si
DVD+R DL	Si	Si	No
DVD-R DL	Possibile	No	No
DVD-RAM	Possibile	No	No

Suggerimenti utili

- 1 Utilizzare Esplora risorse di Microsoft® Windows® per trascinare i file selezionati su un CD-R o CD-RW solo dopo avere avviato Sonic DigitalMedia e aperto un progetto DigitalMedia.
 - 1 Per creare CD musicali da riprodurre con i normali impianti stereo, utilizzare supporti CD-R. I CD-RW non possono essere riprodotti nella maggior parte degli impianti stereo domestici o per auto.
 - 1 **Non è possibile creare DVD audio con Sonic DigitalMedia.**
 - 1 I file musicali MP3 possono essere riprodotti solo su lettori MP3 o su computer con software MP3.
 - 1 **È possibile che i lettori DVD disponibili in commercio e utilizzati nei sistemi home theater non supportino tutti i formati DVD disponibili. Per un elenco dei formati supportati nel proprio lettore DVD, consultare la documentazione fornita con il lettore oppure contattare il produttore.**
 - 1 **Non masterizzare una quantità di dati pari alla capacità massima di un CD-R o CD-RW vuoto. Ad esempio, non copiare un file di 650 MB su un CD vuoto da 650 MB. Sul CD-RW sono necessari almeno 1-2 MB di spazio per finalizzare la registrazione.**
 - 1 Usare un CD-RW vuoto per effettuare varie registrazioni di prova di un CD fino ad acquisire sufficiente dimestichezza con le tecniche di registrazione. **Se si commette un errore, sarà possibile cancellare i dati sul CD-RW e riprovare.** Si consiglia inoltre di utilizzare CD-RW vuoti per provare progetti di file musicali prima di registrarli permanentemente su un CD-R vuoto.
 - 1 Per ulteriori informazioni, visitare il sito Web di Sonic all'indirizzo **www.sonic.com**.
-

[Torna al Sommario](#)

[Torna al Sommario](#)

Pulizia del computer

Guida dell'utente per Dell Precision™ Workstation 690

- [Computer, tastiera e monitor](#)
- [Mouse](#)
- [Unità disco floppy](#)
- [CD e DVD](#)

 **ATTENZIONE:** prima di eseguire le procedure descritte in questa sezione, seguire le istruzioni riportate nella *Guida alle informazioni sul prodotto*.

Computer, tastiera e monitor

 **ATTENZIONE:** prima di eseguire la pulizia del computer, scollegarlo dalla presa elettrica. Pulire il computer con un panno morbido inumidito con acqua. Non usare detergenti spray o liquidi che potrebbero contenere sostanze infiammabili.

- 1 Utilizzare aria compressa per rimuovere la polvere depositata tra i tasti della tastiera.

 **AVVISO:** per evitare danni al rivestimento antiabbagliante, non pulire lo schermo con detergenti o alcol.

- 1 Per pulire lo schermo del monitor, inumidire con acqua un panno morbido e pulito. Se possibile, utilizzare le apposite salviette per la pulizia dello schermo o una soluzione adatta al rivestimento antistatico.
- 1 Pulire la tastiera, il computer e le parti in plastica del monitor con un panno morbido inumidito con una soluzione composta da tre parti d'acqua e una di detergente liquido per piatti.

Non inumidire eccessivamente il panno o lasciare gocciolare acqua all'interno del computer o della tastiera.

Mouse

 **AVVISO:** scollegare il mouse dal computer prima di pulirlo.

Se il cursore sullo schermo si muove a scatti o in modo irregolare, pulire il mouse.

Pulizia di un mouse non ottico

1. Pulire l'esterno del mouse con un panno inumidito con una soluzione delicata.
2. Rimuovere l'anello di fermo sotto il mouse girandolo in senso antiorario, quindi rimuovere la sfera.
3. Pulire la sfera con un panno pulito e privo di lanugine.
4. Soffiare delicatamente nell'incavo della sfera o utilizzare aria compressa per rimuovere polvere e lanugine.
5. Se necessario, pulire i rulli all'interno dell'incavo della sfera usando un tamponcino di cotone leggermente inumidito con alcol isopropilico.
6. Se i rulli non sono allineati, ricentrarli nei relativi canali. Accertarsi inoltre che sui rulli non sia rimasta lanugine.
7. Inserire la sfera nella relativa sede, riposizionare l'anello di fermo, quindi ruotare l'anello in senso orario fino a farlo scattare in posizione.

Pulizia di un mouse ottico

Pulire l'esterno del mouse con un panno inumidito con una soluzione delicata.

Unità disco floppy

 **AVVISO:** non tentare di pulire le testine dell'unità con un tampone, perché si potrebbero disallineare, impedendo così il funzionamento dell'unità.

Pulire l'unità disco floppy con uno degli appositi kit in commercio. Tali kit contengono dischi floppy pretrattati per rimuovere eventuali gli elementi estranei che si accumulano durante il normale funzionamento.

CD e DVD

➡ **AVVISO:** usare sempre aria compressa per pulire le lenti dell'unità CD/DVD, attenendosi alle istruzioni d'uso del prodotto utilizzato. Non toccare mai le lenti dell'unità.

Se si notano problemi di qualità di riproduzione del CD o DVD, ad esempio una riproduzione a scatti, provare a pulire il disco.

1. Tenere il disco per il bordo esterno. Si può toccare anche il bordo interno del foro centrale.

➡ **AVVISO:** per non danneggiare la superficie, non eseguire movimenti circolari per pulire il disco.

2. Con un panno morbido e privo di lanugine, pulire delicatamente la superficie inferiore del disco (il lato privo di etichetta) in linea retta dal centro del disco verso il bordo esterno.

Per rimuovere lo sporco più ostinato, provare a usare acqua o una soluzione diluita di acqua e detergente delicato. Esistono inoltre in commercio prodotti specifici per la pulizia dei dischi che garantiscono protezione contro polvere, impronte e graffi. I prodotti per la pulizia dei CD possono essere utilizzati senza problemi anche per i DVD.

[Torna al Sommario](#)

[Torna al Sommario](#)

Processore

Guida dell'utente per Dell Precision™ Workstation 690

- [Rimozione del processore](#)
- [Installazione del processore](#)

- ⚠ **ATTENZIONE:** prima di eseguire le procedure descritte in questa sezione, seguire le istruzioni riportate nella *Guida alle informazioni sul prodotto*.
- ⚠ **ATTENZIONE:** per evitare il rischio di scariche elettriche, scollegare sempre il computer dalla presa elettrica prima di aprire il coperchio.
- ⚠ **AVVISO:** per evitare possibili danni ai componenti interni del computer, scaricare l'elettricità statica del corpo prima di toccare qualsiasi componente elettronico del computer. A tale scopo, toccare una superficie metallica non verniciata sul telaio del computer.

Rimozione del processore

1. Seguire le procedure descritte in [Operazioni preliminari](#).

- ⚠ **ATTENZIONE:** il computer è pesante (almeno 25 kg circa) e spostarlo può risultare difficile. Non eseguire da soli alcuna operazione di sollevamento, spostamento o inclinazione del computer. Il sollevamento richiede due persone. Per evitare lesioni, sollevare il computer eseguendo i movimenti corretti. Non sollevare il computer piegandosi in avanti. Per ulteriori importanti istruzioni di sicurezza, consultare la *Guida alle informazioni sul prodotto*.
- ⚠ **ATTENZIONE:** il piedistallo del computer deve essere sempre installato per garantire la massima stabilità del sistema. In caso contrario il computer potrebbe ribaltarsi con il rischio di danni o lesioni fisiche.

2. Rimuovere il coperchio del computer (vedere [Rimozione del coperchio del computer](#)).
3. Allentare le viti di fissaggio a testa zigrinata della copertura della memoria e rimuovere la copertura.
4. Estrarre la ventola della memoria dal computer per accedere alle viti del dissipatore di calore.

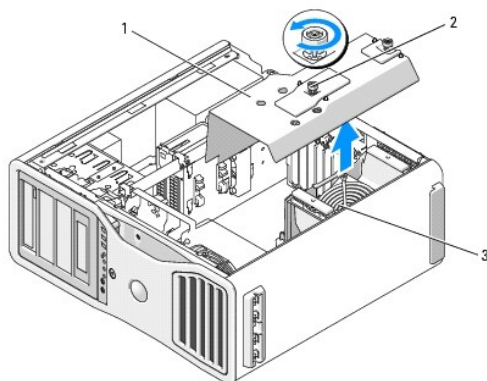

1	Copertura della memoria
2	Viti a testa zigrinata (2)
3	Ventola della memoria (presente solo sui computer senza schede di montaggio della memoria)

- 🔧 **NOTA:** per allentare le due viti di fissaggio su ciascun lato del gruppo dissipatore di calore, è necessario un cacciavite Phillips lungo.

5. Allentare le due viti di fissaggio su ciascun lato del gruppo dissipatore di calore.

- ⚠ **ATTENZIONE:** anche se è dotato di una protezione in plastica, il gruppo dissipatore di calore può diventare molto caldo durante il normale funzionamento. Lasciare trascorrere il tempo necessario affinché si raffreddi prima di toccarlo.

6. Ruotare il gruppo dissipatore di calore verso l'alto e rimuoverlo dal computer.

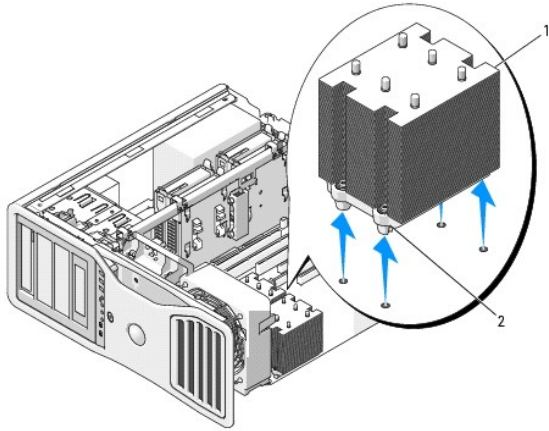

1	Gruppo dissipatore di calore
2	Fori delle viti di fissaggio (4)

- ➔ **AVVISO:** se installa un kit Dell di aggiornamento del processore, eliminare il gruppo dissipatore di calore originale. Se non si installa un kit di aggiornamento del processore fornito da Dell, riutilizzare il gruppo dissipatore di calore originale per installare il nuovo processore.

7. Aprire il coperchio del processore spostando la leva di sblocco da sotto il dispositivo centrale di chiusura del coperchio presente sul supporto, quindi spostare la leva nella posizione di partenza per sganciare il processore.

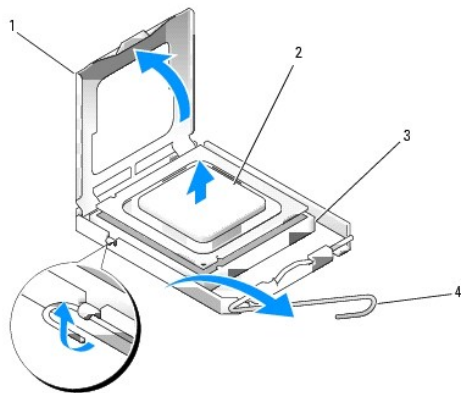

1	Coperchio del processore
2	Processore
3	Supporto
4	Leva di sblocco

- ➔ **AVVISO:** durante la sostituzione del processore non toccare i piedini all'interno del supporto, né far cadere oggetti sui piedini nel supporto.

8. Estrarre con delicatezza il processore dal supporto.
9. Se si installa un nuovo processore, lasciare la leva di sblocco aperta nella posizione di sblocco, in modo che il supporto sia pronto a ricevere il nuovo processore. Vedere [Installazione del processore](#).

In caso contrario, passare al [punto 10](#).

- ➔ **AVVISO:** la copertura della memoria mantiene in posizione le schede di montaggio memoria (opzionali). Per consentire un fissaggio adeguato ed evitare danni, le relative viti a testa zigrinata devono essere strette a sufficienza.

10. Riposizionare la copertura della memoria e la ventola della memoria. Serrare le viti a testa zigrinata per fissare la copertura della memoria in modo che non si muova quando si sposta il computer.

11. Verificare che tutti i connettori siano correttamente e saldamente collegati.

12. Riposizionare il coperchio del computer (vedere [Riposizionamento del coperchio del computer](#)).

Installazione del processore

- ➡ **AVVISO:** scaricare a terra l'elettricità statica del corpo toccando una superficie metallica non verniciata sul retro del computer.
- ➡ **AVVISO:** durante la sostituzione del processore non toccare i piedini all'interno del supporto, né far cadere oggetti sui piedini nel supporto.

1. Seguire le procedure descritte in [Operazioni preliminari](#).

⚠ ATTENZIONE: il computer è pesante (almeno 25 kg circa) e spostarlo può risultare difficile. Non eseguire da soli alcuna operazione di sollevamento, spostamento o inclinazione del computer. Il sollevamento richiede due persone. Per evitare lesioni, sollevare il computer eseguendo i movimenti corretti. Non sollevare il computer piegandosi in avanti. Per ulteriori importanti istruzioni di sicurezza, consultare la *Guida alle informazioni sul prodotto*.

⚠ ATTENZIONE: il piedistallo del computer deve essere sempre installato per garantire la massima stabilità del sistema. In caso contrario il computer potrebbe ribaltarsi con il rischio di danni o lesioni fisiche.

2. Rimuovere il coperchio del computer (vedere [Rimozione del coperchio del computer](#)).
3. Allentare le viti di fissaggio a testa zigrinata della copertura della memoria e rimuovere la copertura.

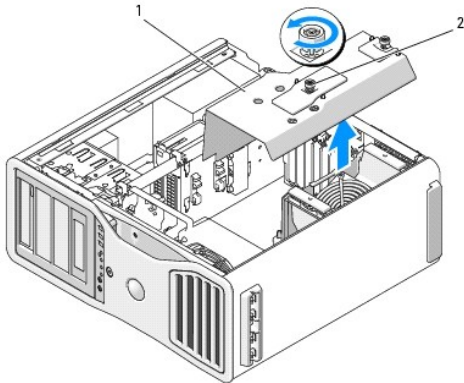

1	Copertura della memoria
2	Viti a testa zigrinata (2)
3	Ventola della memoria (presente solo sui sistemi senza schede di montaggio memoria)

4. Se si sostituisce un processore, rimuovere il processore (vedere [Rimozione del processore](#)).
5. Togliere il nuovo processore dall'imballaggio facendo attenzione a non toccare la parte inferiore.

➡ **AVVISO:** posizionare correttamente il processore nel supporto. In caso contrario, si potrebbero causare danni permanenti al processore e al computer all'accensione del sistema.

6. Aprire il coperchio del processore spostando la leva di sblocco da sotto il dispositivo centrale di chiusura del coperchio presente sul supporto, verificando che la leva di sblocco sia completamente aperta.

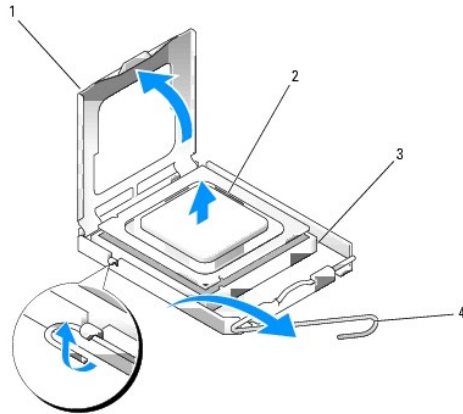

1	Coperchio del processore
2	Processore
3	Supporto
4	Leva di sblocco

7. Allineare le tacche di allineamento anteriori e posteriori del processore a quelle anteriori e posteriori del supporto.
8. Allineare l'angolo con il piedino 1 del processore all'angolo con il foro 1 del supporto.

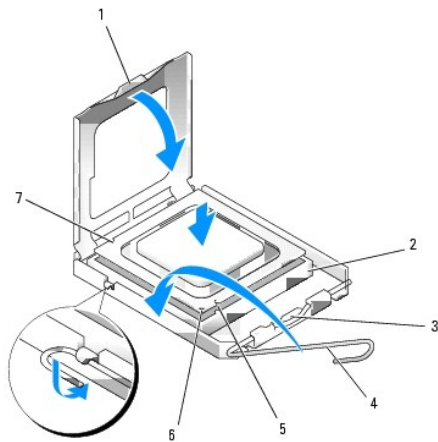

1	Linguetta	5	Tacca di allineamento anteriore
2	Supporto del processore	6	Indicatore piedino 1 del processore e del supporto
3	Dispositivo centrale di chiusura del coperchio	7	Tacca di allineamento posteriore
4	Leva di sblocco del supporto		

➡ **AVVISO:** per evitare danni, accertarsi che il processore sia correttamente allineato al supporto e non spingerlo nel supporto con troppa forza.

9. Appoggiare delicatamente il processore nel supporto, verificando che sia posizionato correttamente.
10. Quando il processore è completamente inserito nel supporto, chiudere il coperchio del processore.
Accertarsi che la linguetta sul coperchio del processore sia posizionata sotto al dispositivo centrale di chiusura del coperchio sul supporto.
11. Fare ruotare la leva di sblocco del supporto verso il supporto, facendola scattare in posizione in modo da fissare il processore.
12. Rimuovere la pasta termica applicata alla parte inferiore del dissipatore di calore.
13. Applicare la nuova pasta termica sulla parte superiore del processore.

- ➡ **AVVISO:** se non si installa un kit Dell di aggiornamento del processore, riutilizzare il gruppo dissipatore di calore originale per installare il nuovo processore.

Se si è installato un kit di sostituzione del processore fornito da Dell, restituire a Dell il gruppo dissipatore di calore e il processore originali nella stessa confezione in cui è stato ricevuto il kit.

14. Installare il gruppo dissipatore di calore:
- Riposizionare il gruppo dissipatore di calore nella relativa staffa.
 - Fare ruotare il gruppo dissipatore di calore verso la base del computer e serrare le quattro viti di fissaggio.

- ➡ **AVVISO:** verificare che il gruppo dissipatore di calore sia installato e fissato correttamente.

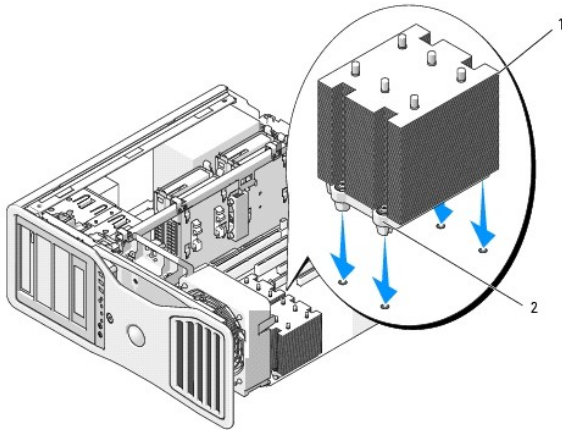

1	Gruppo dissipatore di calore
2	Fori delle viti di fissaggio (4)

- ➡ **AVVISO:** la copertura della memoria mantiene in posizione le schede di montaggio memoria (opzionali). Per consentire un fissaggio adeguato ed evitare danni, le relative viti a testa zigrinata devono essere strette a sufficienza.

15. Riposizionare la copertura della memoria e la ventola della memoria. Serrare le viti a testa zigrinata per fissare la copertura della memoria in modo che non si muova quando si sposta il computer.

16. Verificare che tutti i connettori siano correttamente e saldamente collegati.

17. Riposizionare il coperchio del computer (vedere [Riposizionamento del coperchio del computer](#)).

- ➡ **AVVISO:** per collegare un cavo di rete, inserirlo prima nella periferica o porta di rete, quindi collegarlo al computer.

18. Collegare il computer e le periferiche alle prese elettriche e accenderli.

19. Premere <F2> per accedere al programma di configurazione del sistema e verificare nella schermata Processor Info (Informazioni sul processore) che il nuovo processore sia stato installato correttamente.

[Torna al Sommario](#)

Unità

Guida dell'utente per Dell Precision™ Workstation 690

- [Disco rigido](#)
- [Pannelli delle unità](#)
- [Unità disco floppy](#)
- [Lettore di schede flash](#)
- [Unità CD/DVD](#)

Il computer supporta le seguenti unità:

- 1 fino a quattro dischi rigidi SAS (Serial Attached SCSI) e un disco rigido SATA (Serial ATA) oppure cinque dischi rigidi SATA
- 1 fino a quattro unità CD/DVD (se nell'alloggiamento da 5,25 pollici non è installata un'unità disco floppy, un lettore di schede flash o un disco rigido)
- 1 un'unità disco floppy o un lettore di schede flash

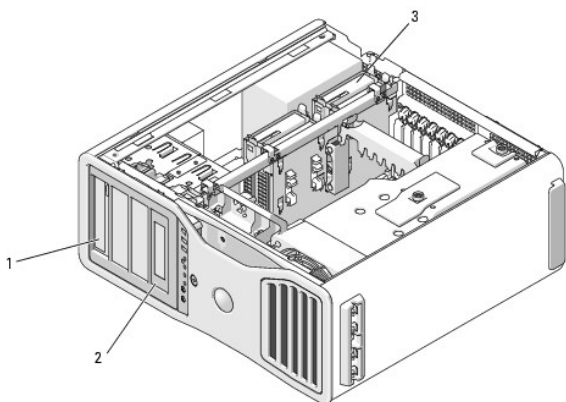

1	Quattro alloggiamenti da 5,25 pollici (possono contenere un'unità CD/DVD, un'unità disco floppy, un lettore di schede flash o un disco rigido SATA in uno scomparto speciale per unità)
2	Piastra e inserto speciali del pannello delle unità disco floppy/lettore di schede flash
3	Quattro alloggiamenti per disco rigido (possono contenere dischi rigidi SATA o SAS)

Istruzioni generali per l'installazione delle unità

Quando si installa un'unità, sul retro di questa vanno collegati due cavi: un cavo di alimentazione c.c. e un cavo dati. L'altra estremità del cavo dati viene collegata a una scheda di espansione o alla scheda di sistema. La maggior parte dei connettori di interfaccia è creata in modo tale da consentire solo il corretto inserimento: a una tacca o a un piedino mancante su un connettore corrisponde una linguetta o un foro pieno sull'altro connettore.

Connettori del cavo di alimentazione

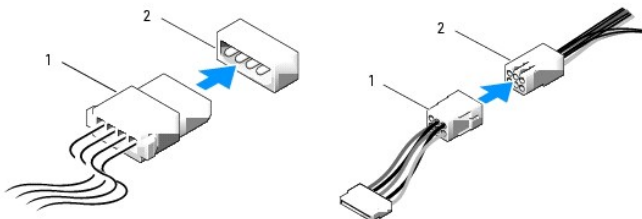

1	Cavo di alimentazione
2	Connettore di ingresso dell'alimentazione

I dischi rigidi SATA e SAS devono essere collegati ai connettori contrassegnati come "HDD" sulla scheda di sistema, a eccezione di una quinta unità disco rigido SATA installata in un alloggiamento da 5,25 pollici che deve essere collegata al connettore SATA0. Le periferiche SATA diverse dai dischi rigidi devono essere

collegate ai connettori contrassegnati come SATA. Collegare le unità CD/DVD IDE ai connettori contrassegnati come "IDE".

Per collegare un cavo SAS o SATA, tenere il cavo dal connettore sull'estremità e premere con decisione nel connettore. Per scollegare un cavo SAS o SATA, afferrare il cavo dal connettore sull'estremità e tirare fino a quando il connettore esce.

Connettori del cavo dati SAS



1	Cavo dati SAS/SATA
2	Connettore dati SATA (sulla scheda di sistema)
3	Unità SATA

Connettori del cavo dati SAS

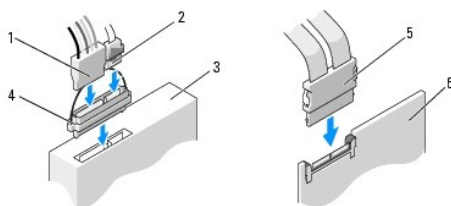

1	Cavo di alimentazione
2	Connettore dati SAS/SATA
3	Unità SAS
4	Connettore intermedio SAS
5	Cavo SAS
6	Scheda controller SAS PCI Express opzionale

Per collegare un cavo dati IDE, allineare la linguetta di un connettore con la tacca dell'altro. Per rimuovere un cavo dati IDE, afferrare la linguetta di estrazione colorata e tirare fino a quando il connettore non si stacca.

Se si collegano due periferiche IDE a un solo cavo dati IDE e si configurano tali periferiche per la selezione tramite cavo, la periferica collegata all'ultimo connettore sul cavo dati sarà la periferica primaria o di avvio, mentre la periferica collegata al connettore centrale sul cavo dati sarà la periferica secondaria. Per informazioni sulla configurazione dei dispositivi per la selezione tramite cavo, vedere la documentazione dell'unità nel kit di aggiornamento.

Disco rigido

- ➔ **AVVISO:** non tentare di installare un disco rigido SAS in un alloggiamento da 5,25 pollici. Questi alloggiamenti supportano solo un disco rigido SATA, un'unità CD/DVD, un'unità disco floppy o un lettore di schede flash.
- ➔ **AVVISO:** se sono installate un'unità SATA e una o più unità SAS, l'unità SATA deve essere l'unità di avvio e deve essere installata in un alloggiamento da 5,25 pollici.
- ➔ **AVVISO:** è consigliabile utilizzare solo cavi SAS acquistati da Dell. Non è garantito il funzionamento dei cavi di altri produttori sui computer Dell.

La numerazione delle unità è indicata sul telaio accanto agli alloggiamenti dei dischi rigidi.

Rimozione di un disco rigido (alloggiamenti dei dischi rigidi 1-4)

- ⚠ **ATTENZIONE:** prima di eseguire le procedure descritte in questa sezione, leggere le istruzioni di sicurezza riportate nella *Guida alle informazioni sul prodotto*.

⚠ ATTENZIONE: per evitare il rischio di scariche elettriche, scollegare sempre il computer dalla presa elettrica prima di rimuovere il coperchio.

1. Se si sostituisce un disco rigido contenente dati che si desidera conservare, eseguire il backup dei file prima di iniziare la procedura.
2. Seguire le procedure descritte in [Operazioni preliminari](#).

⚠ ATTENZIONE: il computer è pesante (almeno 25 kg circa) e spostarlo può risultare difficile. Non eseguire da soli alcuna operazione di sollevamento, spostamento o inclinazione del computer. Il sollevamento richiede due persone. Per evitare lesioni, sollevare il computer eseguendo i movimenti corretti. Non sollevare il computer piegandosi in avanti. Per ulteriori importanti istruzioni di sicurezza, consultare la *Guida alle informazioni sul prodotto*.

⚠ ATTENZIONE: il piedistallo del computer deve essere sempre installato per garantire la massima stabilità del sistema. In caso contrario il computer potrebbe ribaltarsi con il rischio di danni o lesioni fisiche.

3. Rimuovere il coperchio del computer (vedere [Rimozione del coperchio del computer](#)).
4. Scollegare il cavo di alimentazione dal disco rigido e dal connettore di alimentazione sulla scheda di sistema.
5. Scollegare il cavo dati dal disco rigido.
6. Se si utilizza una scheda controller SAS, verificare che il cavo dati passi all'interno dei fermagli, se presenti nel computer, per impedirne un eventuale danneggiamento.
In caso contrario, rimuovere l'altra estremità del cavo dati dalla scheda di sistema.

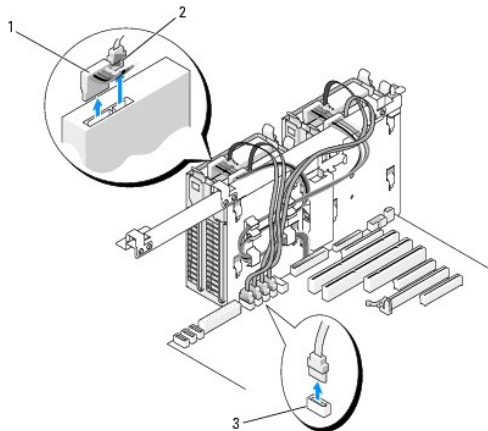

1	Cavo di alimentazione
2	Cavo dati
3	Connettore disco rigido SAS/SATA

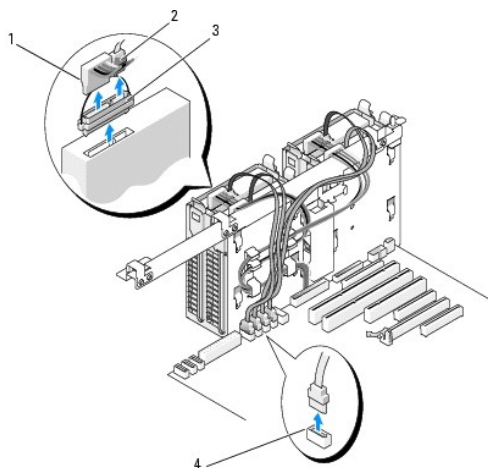

1	Cavo di alimentazione
---	-----------------------

2	Cavo dati
3	Connettore intermedio SAS
4	Connettore disco rigido SAS/SATA

7. Premere l'una verso l'altra le linguette blu ai lati del supporto del disco rigido ed estrarre l'unità dall'alloggiamento tirandola verso l'alto.

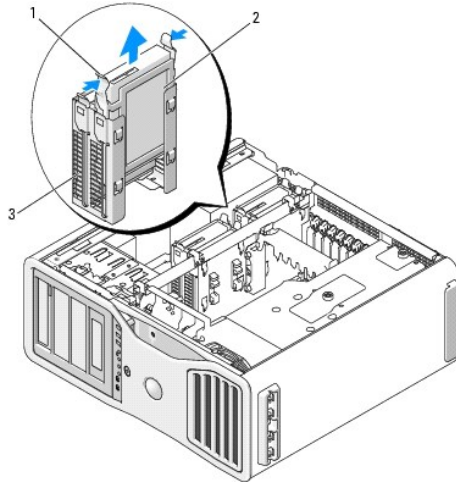

1	Linguette blu (2)
2	Disco rigido
3	Alloggiamento del disco rigido

8. Verificare che tutti i connettori siano correttamente e saldamente collegati.
 9. Riposizionare il coperchio del computer (vedere [Riposizionamento del coperchio del computer](#)).
- ➡ **AVVISO:** per collegare un cavo di rete, inserirlo prima nella periferica o porta di rete, quindi collegarlo al computer.
10. Collegare il computer e le periferiche alle prese elettriche e accenderli.

Installazione di un disco rigido (alloggiamenti dei dischi rigidi 1-4)

⚠ ATTENZIONE: prima di eseguire le procedure descritte in questa sezione, leggere le istruzioni di sicurezza riportate nella *Guida alle informazioni sul prodotto*.

⚠ ATTENZIONE: per evitare il rischio di scariche elettriche, scollegare sempre il computer dalla presa elettrica prima di rimuovere il coperchio.

1. Togliere dalla confezione il disco rigido sostitutivo e prepararlo per l'installazione.
2. Consultare la documentazione del disco rigido per verificare che la sua configurazione sia idonea per il computer.

📌 NOTA: se all'interno dell'alloggiamento del disco rigido è ancora installato un supporto del disco rigido, rimuovere il supporto prima di installare il nuovo disco rigido.

3. Se il disco rigido sostitutivo non è dotato del supporto, rimuovere quello presente sull'unità da sostituire e applicarlo alla nuova unità.

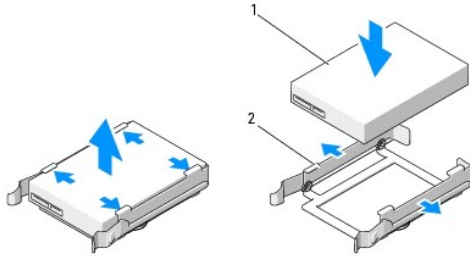

1	Unità
2	Supporto del disco rigido

4. Seguire le procedure descritte in [Operazioni preliminari](#).

⚠ ATTENZIONE: il computer è pesante (almeno 25 kg circa) e spostarlo può risultare difficile. Non eseguire da soli alcuna operazione di sollevamento, spostamento o inclinazione del computer. Il sollevamento richiede due persone. Per evitare lesioni, sollevare il computer eseguendo i movimenti corretti. Non sollevare il computer piegandosi in avanti. Per ulteriori importanti istruzioni di sicurezza, consultare la *Guida alle informazioni sul prodotto*.

⚠ ATTENZIONE: il piedistallo del computer deve essere sempre installato per garantire la massima stabilità del sistema. In caso contrario il computer potrebbe ribaltarsi con il rischio di danni o lesioni fisiche.

5. Rimuovere il coperchio del computer (vedere [Rimozione del coperchio del computer](#)).

6. Verificare che l'alloggiamento del disco rigido sia vuoto. Se è presente un supporto per disco rigido, rimuoverlo premendo le linguette l'una verso l'altra ed estraendolo dall'alloggiamento. Se nell'alloggiamento è installata un'unità, rimuoverla. Vedere [Rimozione di un disco rigido \(alloggiamenti dei dischi rigidi 1-4\)](#).

7. Far scorrere il disco rigido nel relativo alloggiamento fino a quando scatta in posizione.

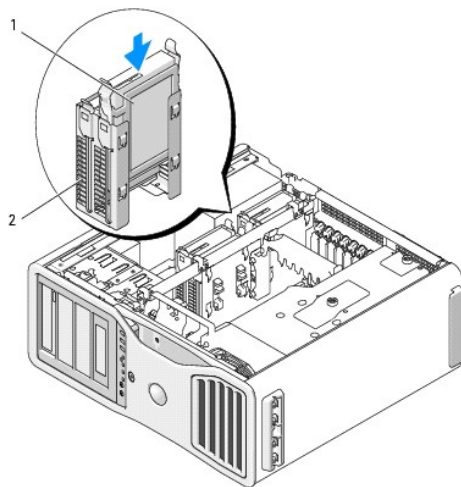

1	Disco rigido
2	Alloggiamento del disco rigido

8. Collegare il cavo di alimentazione all'unità.

9. Collegare un'estremità del cavo dati al disco rigido.

⚠ AVVISO: non collegare mai un'unità SAS a un connettore SATA sulla scheda di sistema. I connettori dati dei dischi rigidi SAS e SATA devono essere collegati ai connettori contrassegnati come "HDD" sulla scheda di sistema.

10. Se si utilizza una scheda controller SAS, l'altra estremità del cavo dati è collegata alla scheda controller SAS. In caso contrario, collegare il cavo dati a un connettore HDD sulla scheda di sistema.

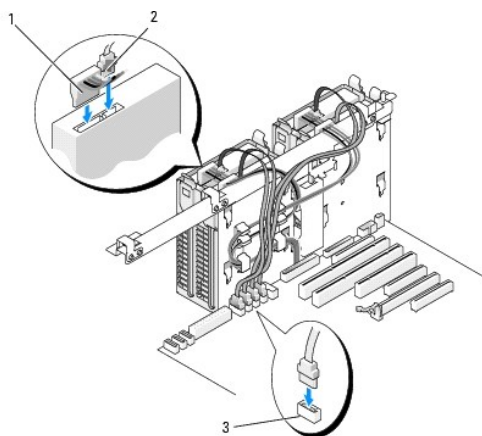

1	Cavo di alimentazione
2	Cavo dati
3	Connettore HDD

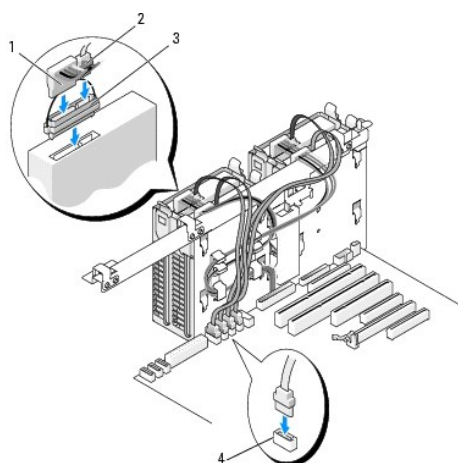

1	Cavo di alimentazione
2	Cavo dati
3	Connettore intermedio SAS
4	Connettore HDD

11. Verificare che tutti i connettori siano correttamente e saldamente collegati.

12. Riposizionare il coperchio del computer (vedere [Riposizionamento del coperchio del computer](#)).

➡ **AVVISO:** per collegare un cavo di rete, inserirlo prima nella periferica o porta di rete, quindi collegarlo al computer.

13. Collegare il computer e le periferiche alle prese elettriche e accenderli.

Per istruzioni sull'installazione del software richiesto per il funzionamento dell'unità, consultare la documentazione fornita con l'unità.

14. Se l'unità appena installata è quella primaria, inserire un supporto avviabile nell'unità A.

15. Accendere il computer.

16. Accedere al programma di configurazione del sistema e aggiornare l'opzione **Drive (Unità)** corretta (vedere [Configurazione del sistema](#)).

17. Uscire dal programma di configurazione del sistema e riavviare il computer.

18. Creare le partizioni sull'unità e formattarle prima di procedere al punto successivo.

Per istruzioni, consultare la documentazione del sistema operativo.

19. Verificare il funzionamento del disco rigido eseguendo il programma Dell Diagnostics. Vedere [Dell Diagnostics](#).
20. Se l'unità appena installata è quella primaria, installare il sistema operativo sul disco rigido.

Rimozione di un quinto disco rigido SATA (opzionale)

⚠ ATTENZIONE: prima di eseguire le procedure descritte in questa sezione, leggere le istruzioni di sicurezza riportate nella *Guida alle informazioni sul prodotto*.

⚠ ATTENZIONE: per evitare il rischio di scariche elettriche, scollegare sempre il computer dalla presa elettrica prima di rimuovere il coperchio.

1. Seguire le procedure descritte in [Operazioni preliminari](#).

⚠ ATTENZIONE: il computer è pesante (almeno 25 kg circa) e spostarlo può risultare difficile. Non eseguire da soli alcuna operazione di sollevamento, spostamento o inclinazione del computer. Il sollevamento richiede due persone. Per evitare lesioni, sollevare il computer eseguendo i movimenti corretti. Non sollevare il computer piegandosi in avanti. Per ulteriori importanti istruzioni di sicurezza, consultare la *Guida alle informazioni sul prodotto*.

⚠ ATTENZIONE: il piedistallo del computer deve essere sempre installato per garantire la massima stabilità del sistema. In caso contrario il computer potrebbe ribaltarsi con il rischio di danni o lesioni fisiche.

2. Rimuovere il coperchio del computer (vedere [Rimozione del coperchio del computer](#)).
3. Rimuovere il pannello delle unità (vedere [Rimozione del pannello delle unità](#)).
4. Scollegare il cavo di alimentazione dal retro del disco rigido.
5. Scollegare il cavo dati dal retro del disco rigido e dal connettore sulla scheda di sistema.

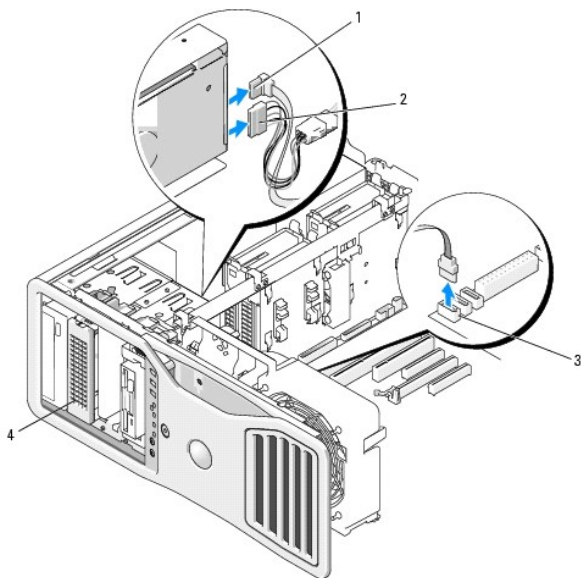

1	Cavo di alimentazione
2	Cavo di alimentazione
3	Connettori sulla scheda di sistema
4	Disco rigido SATA opzionale
il quinto disco rigido SATA opzionale può essere installato in qualsiasi alloggiamento per unità da 5,25 pollici.	

6. Spostare la leva della piastra scorrevole per rilasciare la vite a doppio diametro ed estrarre il portante del disco rigido dall'alloggiamento per unità da 5,25 pollici.

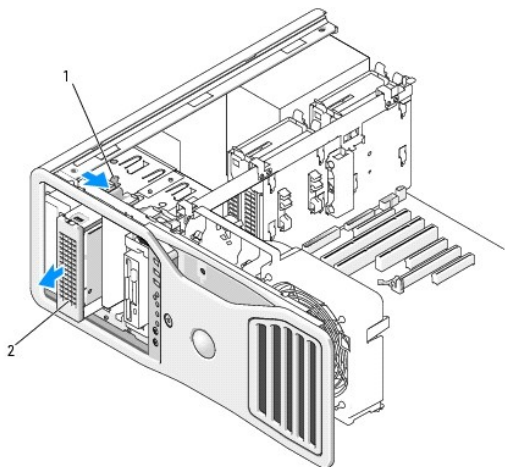

1	Leva della piastra scorrevole
2	Quinto disco rigido opzionale
NOTA: il quinto disco rigido SATA opzionale può essere installato in qualsiasi alloggiamento per unità da 5,25 pollici.	

7. Premere l'una verso l'altra le linguette blu ai lati del supporto del disco rigido ed estrarre l'unità dal portante tirandola verso l'alto.
 8. Riporre l'unità e il portante in un luogo sicuro.
 9. Verificare che tutti i connettori siano correttamente e saldamente collegati.
 10. Se non si intende installare un'altra unità nell'alloggiamento, installare un inserto del pannello delle unità (vedere [Riposizionamento di un inserto del pannello delle unità](#)).
 11. Reinstallare il pannello delle unità (vedere [Riposizionamento del pannello delle unità](#)).
 12. Riposizionare il coperchio del computer (vedere [Riposizionamento del coperchio del computer](#)).
- ➡ **AVVISO:** per collegare un cavo di rete, inserirlo prima nella periferica o porta di rete, quindi collegarlo al computer.
13. Collegare il computer e le periferiche alle prese elettriche e accenderli.

Installazione di un quinto disco rigido SATA (opzionale)

- ⚠ **ATTENZIONE:** prima di eseguire le procedure descritte in questa sezione, leggere le istruzioni di sicurezza riportate nella *Guida alle informazioni sul prodotto*.
 - ⚠ **ATTENZIONE:** per evitare il rischio di scariche elettriche, scollegare sempre il computer dalla presa elettrica prima di rimuovere il coperchio.
 - ➡ **AVVISO:** per poter essere installato in un alloggiamento da 5,25 pollici, il quinto disco rigido SATA deve essere inserito nel portante per disco rigido fornito.
1. Per installare una nuova unità, rimuoverla dalla confezione e prepararla per l'installazione.
Consultare la documentazione dell'unità per verificare che la sua configurazione sia idonea per il computer.
 2. Seguire le procedure descritte in [Operazioni preliminari](#).
- ⚠ **ATTENZIONE:** il computer è pesante (almeno 25 kg circa) e spostarlo può risultare difficile. Non eseguire da soli alcuna operazione di sollevamento, spostamento o inclinazione del computer. Il sollevamento richiede due persone. Per evitare lesioni, sollevare il computer eseguendo i movimenti corretti. Non sollevare il computer piegandosi in avanti. Per ulteriori importanti istruzioni di sicurezza, consultare la *Guida alle informazioni sul prodotto*.
 - ⚠ **ATTENZIONE:** il piedistallo del computer deve essere sempre installato per garantire la massima stabilità del sistema. In caso contrario il computer potrebbe ribaltarsi con il rischio di danni o lesioni fisiche.

3. Rimuovere il coperchio del computer (vedere [Rimozione del coperchio del computer](#)).
4. Rimuovere il pannello delle unità (vedere [Rimozione del pannello delle unità](#)).
5. *Se si installa una nuova unità*, rimuovere l'inserto del pannello delle unità da un alloggiamento per unità da 5,25 pollici (vedere [Rimozione di un inserto del pannello delle unità](#)).
- Se nell'alloggiamento è già presente un'unità*, rimuovere l'unità ottica o il disco rigido. Attenersi alle relative istruzioni.
6. Inserire il disco rigido SATA nel relativo supporto e premere l'unità fino a quando scatta in posizione.

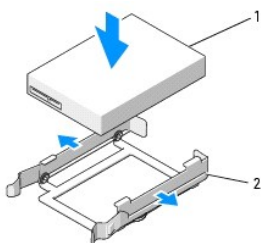

1	Disco rigido
2	Supporto del disco rigido

7. Far scorrere il disco rigido con il supporto all'interno del portante del disco rigido.

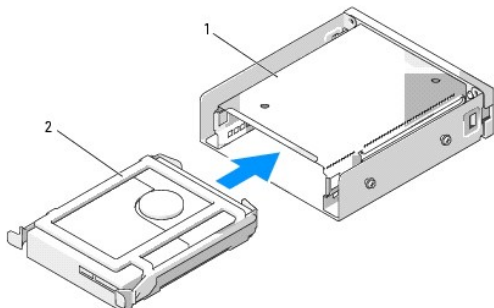

1	Portante del disco rigido
2	Disco rigido nel relativo supporto

8. Far scorrere il portante del disco rigido nell'alloggiamento dell'unità da 5,25 pollici fino a quando si blocca saldamente in posizione.

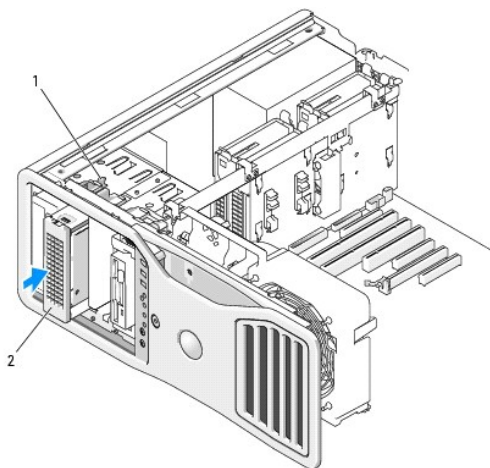

1	Leva della piastra scorrevole
2	Portante del disco rigido con disco rigido
NOTA: il quinto disco rigido SATA opzionale può essere installato in qualsiasi alloggiamento per unità da 5,25 pollici.	

9. Collegare un cavo di alimentazione al disco rigido.
10. Collegare il cavo dati al retro dell'unità e al connettore sulla scheda di sistema.

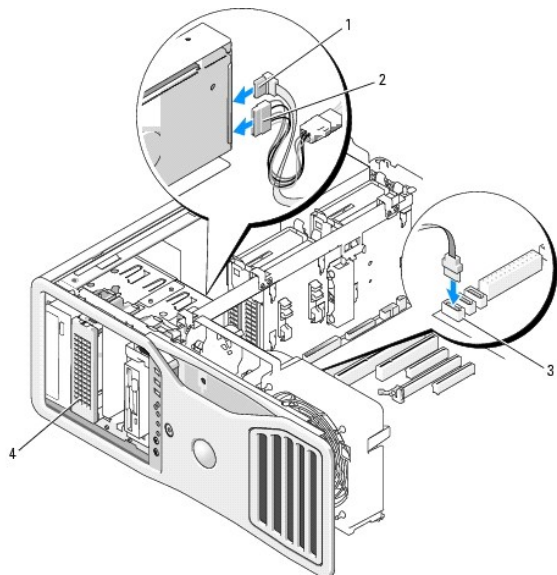

1	Cavo dati
2	Cavo di alimentazione
3	Connettore SATA2

11. Verificare che tutti i connettori siano correttamente e saldamente collegati.
 12. Reinstallare il pannello delle unità (vedere [Riposizionamento del pannello delle unità](#)).
 13. Riposizionare il coperchio del computer (vedere [Riposizionamento del coperchio del computer](#)).
- ➡ **AVVISO:** per collegare un cavo di rete, inserirlo prima nella periferica o porta di rete, quindi collegarlo al computer.

14. Collegare il computer e le periferiche alle prese elettriche e accenderli.
Per istruzioni sull'installazione del software richiesto per il funzionamento dell'unità, consultare la documentazione fornita con l'unità.
15. Se l'unità appena installata è quella primaria, inserire un supporto avviabile nell'unità A.
16. Accendere il computer.
17. Accedere al programma di configurazione del sistema e aggiornare l'opzione **Drive (Unità)** corretta (vedere [Configurazione del sistema](#)).
18. Uscire dal programma di configurazione del sistema e riavviare il computer.
19. Creare le partizioni sull'unità e formattarle prima di procedere al punto successivo.
20. Per istruzioni, consultare la documentazione del sistema operativo.

Pannelli delle unità

⚠ ATTENZIONE: prima di eseguire le procedure descritte in questa sezione, leggere le istruzioni di sicurezza riportate nella *Guida alle informazioni sul prodotto*.

⚠ ATTENZIONE: per evitare il rischio di scariche elettriche, scollegare sempre il computer dalla presa elettrica prima di rimuovere il coperchio.

Rimozione del pannello delle unità

1. Seguire le procedure descritte in [Operazioni preliminari](#).

⚠ ATTENZIONE: il computer è pesante (almeno 25 kg circa) e spostarlo può risultare difficile. Non eseguire da soli alcuna operazione di sollevamento, spostamento o inclinazione del computer. Il sollevamento richiede due persone. Per evitare lesioni, sollevare il computer eseguendo i movimenti corretti. Non sollevare il computer piegandosi in avanti. Per ulteriori importanti istruzioni di sicurezza, consultare la *Guida alle informazioni sul prodotto*.

⚠ ATTENZIONE: il piedistallo del computer deve essere sempre installato per garantire la massima stabilità del sistema. In caso contrario il computer potrebbe ribaltarsi con il rischio di danni o lesioni fisiche.

2. Rimuovere il coperchio del computer (vedere [Rimozione del coperchio del computer](#)).

3. Afferrare la leva della piastra scorrevole e spingerla verso la base del computer fino a quando il pannello delle unità si apre.

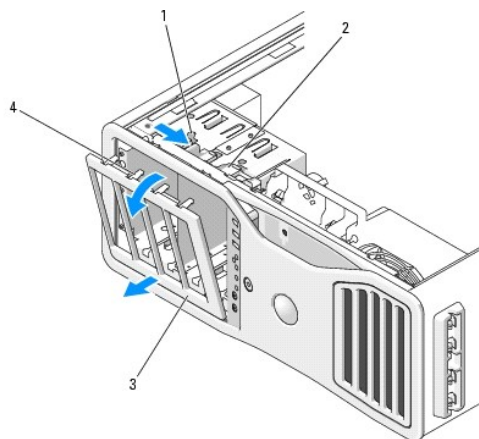

1	Leva della piastra scorrevole
2	Piastra scorrevole
3	Pannello delle unità
4	Linguette del pannello delle unità

4. Estrarre il pannello delle unità dalle cerniere laterali facendolo ruotare verso l'esterno.

5. Riporlo in un luogo sicuro.

Rimozione di un inserto del pannello delle unità

⚠ AVVISO: all'interno degli inserti del pannello delle unità possono essere presenti viti, utilizzabili con le nuove unità che non dispongono di viti.

1. Rimuovere il pannello delle unità (vedere [Rimozione del pannello delle unità](#)).

⚠ AVVISO: per non rompere la linguetta dell'inserto del pannello delle unità, non estrarre l'inserto di oltre 1 cm dal pannello prima di aver tolto la linguetta dallo slot.

2. Premere le linguette di scatto del pannello delle unità e far ruotare l'inserto fino a sganciare le linguette.

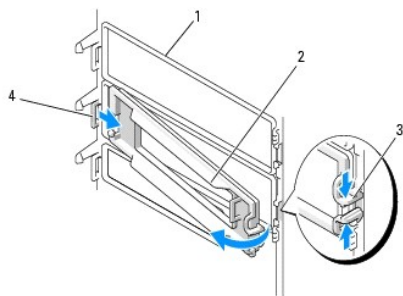

1	Pannello delle unità
2	Inserto del pannello delle unità
3	Linguette di scatto dell'inserto del pannello delle unità (2)
4	Linguetta dell'inserto del pannello delle unità nello slot della linguetta

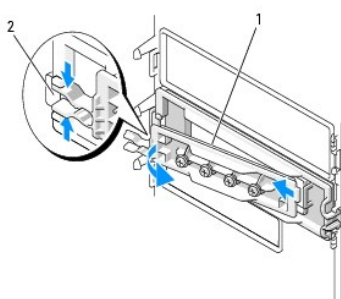

1	Frontalino dell'inserto del pannello delle unità
2	Linguette di scatto dell'inserto del pannello delle unità (2)

3. Estrarre la linguetta dell'inserto del pannello delle unità dal relativo slot
4. Riporre l'inserto del pannello delle unità in un luogo sicuro.

Riposizionamento di un inserto del pannello delle unità

1. Inserire la linguetta dell'inserto del pannello delle unità dal relativo slot.

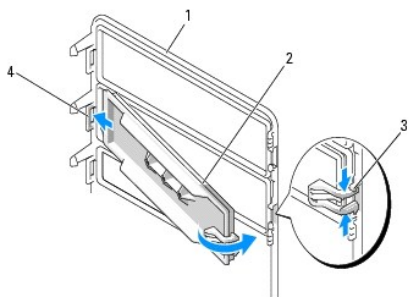

1	Pannello delle unità
2	Inserto del pannello delle unità
3	Linguette di scatto dell'inserto del pannello delle unità (2)
4	Linguetta dell'inserto del pannello delle unità nello slot della linguetta

2. Premere le linguette di scatto del pannello delle unità e far ruotare l'inserto fino a inserirla in posizione.
3. Controllare che l'inserto del pannello delle unità si trovi nella posizione corretta all'interno del pannello.

Riposizionamento del pannello delle unità

1. Seguire le procedure descritte in [Operazioni preliminari](#).

⚠ ATTENZIONE: il computer è pesante (almeno 25 kg circa) e spostarlo può risultare difficile. Non eseguire da soli alcuna operazione di sollevamento, spostamento o inclinazione del computer. Il sollevamento richiede due persone. Per evitare lesioni, sollevare il computer eseguendo i movimenti corretti. Non sollevare il computer piegandosi in avanti. Per ulteriori importanti istruzioni di sicurezza, consultare la *Guida alle informazioni sul prodotto*.

⚠ ATTENZIONE: il piedistallo del computer deve essere sempre installato per garantire la massima stabilità del sistema. In caso contrario il computer potrebbe ribaltarsi con il rischio di danni o lesioni fisiche.

2. Allineare le linguette del pannello delle unità alle cerniere laterali dello sportello.

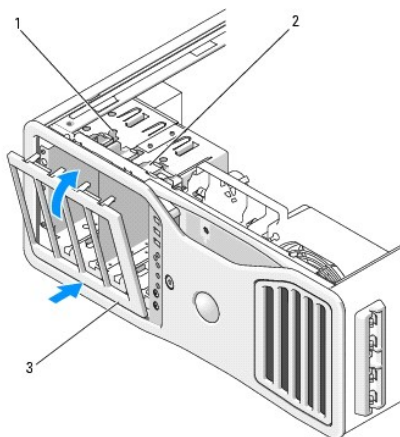

1	Leva della piastra scorrevole
2	Piastra scorrevole
3	Pannello delle unità

3. Far ruotare il pannello delle unità verso il computer fino a quando scatta in posizione sul pannello delle unità.

4. Riposizionare il coperchio del computer (vedere [Riposizionamento del coperchio del computer](#)).

Per istruzioni sull'installazione del software richiesto per il funzionamento dell'unità, consultare la documentazione fornita con l'unità.

Unità disco floppy

⚠ ATTENZIONE: prima di eseguire le procedure descritte in questa sezione, seguire le istruzioni riportate nella *Guida alle informazioni sul prodotto*.

⚠ ATTENZIONE: per evitare il rischio di scariche elettriche, scollegare sempre il computer dalla presa elettrica prima di aprire il coperchio.

⚡ AVVISO: per evitare possibili danni ai componenti interni del computer, scaricare l'elettricità statica del corpo prima di toccare qualsiasi componente elettronico del computer. A tale scopo, toccare una superficie metallica non verniciata sul telaio del computer.

📌 NOTA: per rendere possibile l'installazione in un alloggiamento per unità, è necessario inserire il lettore di schede flash o l'unità disco floppy in un portante per unità da 3,5 pollici.

Rimozione di un'unità disco floppy

1. Seguire le procedure descritte in [Operazioni preliminari](#).

⚠ ATTENZIONE: il computer è pesante (almeno 25 kg circa) e spostarlo può risultare difficile. Non eseguire da soli alcuna operazione di sollevamento, spostamento o inclinazione del computer. Il sollevamento richiede due persone. Per evitare lesioni, sollevare il computer eseguendo i movimenti corretti. Non sollevare il computer piegandosi in avanti. Per ulteriori importanti istruzioni di sicurezza, consultare la *Guida alle informazioni sul prodotto*.

⚠ ATTENZIONE: il piedistallo del computer deve essere sempre installato per garantire la massima stabilità del sistema. In caso contrario il computer potrebbe ribaltarsi con il rischio di danni o lesioni fisiche.

2. Rimuovere il coperchio del computer (vedere [Rimozione del coperchio del computer](#)).
3. Rimuovere il pannello delle unità (vedere [Rimozione del pannello delle unità](#)).
4. Scollegare il cavo di alimentazione e il cavo dati dal retro dell'unità disco floppy.
5. Scollegare l'altra estremità del cavo dell'unità dal connettore della scheda di sistema contrassegnato come "DSKT". Per individuare i connettori sulla scheda di sistema, vedere [Componenti della scheda di sistema](#).

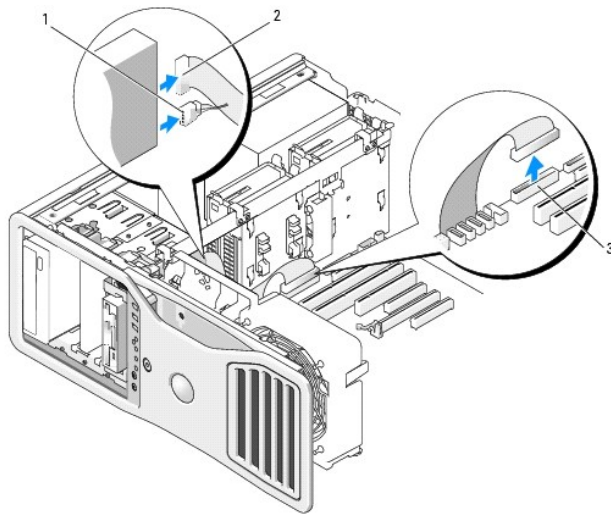

1	Cavo di alimentazione
2	Cavo dati
3	Connettore dell'unità disco floppy (DSKT)

6. Spostare la leva della piastra scorrevole verso destra per rilasciare la vite a doppio diametro ed estrarre il portante per unità dall'alloggiamento dell'unità.

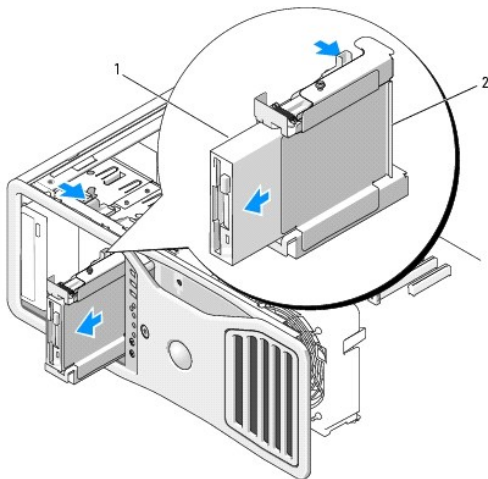

1	Unità disco floppy
2	Portante dell'unità disco floppy

7. Premere la leva di sblocco sul lato del portante dell'unità ed estrarre l'unità.
8. Se non si intende installare un'altra unità nell'alloggiamento:

- a. Reinstallare il portante dell'unità vuoto facendolo scorrere nell'alloggiamento fino a quando scatta in posizione. Se in seguito si decide di installare un'altra unità disco floppy o un altro lettore di schede flash nell'alloggiamento, sarà possibile farlo scorrere nel portante dell'unità senza rimuovere il portante dall'alloggiamento.
 - b. Installare un inserto del pannello delle unità (vedere [Riposizionamento di un inserto del pannello delle unità](#)).
9. Se si intende installare un'altra unità nell'alloggiamento, attenersi alle relative istruzioni.
 10. Reinstallare il pannello delle unità (vedere [Riposizionamento del pannello delle unità](#)).
 11. Riposizionare il coperchio del computer (vedere [Riposizionamento del coperchio del computer](#)).
- ➡ **AVVISO:** per collegare un cavo di rete, inserirlo prima nella periferica o porta di rete, quindi collegarlo al computer.
12. Collegare il computer e le periferiche alle prese elettriche e accenderli.

Installazione di un'unità disco floppy

1. Seguire le procedure descritte in [Operazioni preliminari](#).

⚠ ATTENZIONE: il computer è pesante (almeno 25 kg circa) e spostarlo può risultare difficile. Non eseguire da soli alcuna operazione di sollevamento, spostamento o inclinazione del computer. Il sollevamento richiede due persone. Per evitare lesioni, sollevare il computer eseguendo i movimenti corretti. Non sollevare il computer piegandosi in avanti. Per ulteriori importanti istruzioni di sicurezza, consultare la *Guida alle informazioni sul prodotto*.

⚠ ATTENZIONE: il piedistallo del computer deve essere sempre installato per garantire la massima stabilità del sistema. In caso contrario il computer potrebbe ribaltarsi con il rischio di danni o lesioni fisiche.

2. Rimuovere il coperchio del computer (vedere [Rimozione del coperchio del computer](#)).
 3. Rimuovere il pannello delle unità (vedere [Rimozione del pannello delle unità](#)).
 4. Se è installato, rimuovere l'inserto del pannello delle unità da 3,5 pollici (vedere [Rimozione di un inserto del pannello delle unità](#)).
- Controllare che la piastra del pannello dell'unità da 3,5 pollici sia installata.
5. Se nell'alloggiamento è installata un'altra unità, rimuoverla attenendosi alle relative istruzioni.
 6. Utilizzare le viti a doppio diametro presenti all'interno del pannello delle unità se non sono presenti viti sull'unità e inserirle nella nuova unità.

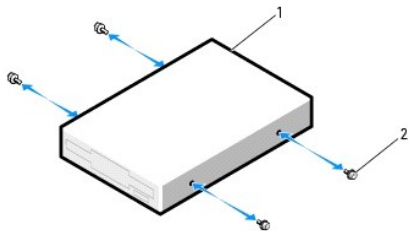

1	Unità disco floppy
2	Viti (4)

7. Se nell'alloggiamento dell'unità è presente un portante per unità da 3,5 pollici, far scorrere l'unità disco floppy nel portante fino a quando scatta in posizione.
In caso contrario:
 - a. Far scorrere l'unità disco floppy nel relativo portante da 3,5 pollici fino a quando scatta in posizione.
 - b. Quindi, premendo la leva di sblocco sul lato del portante dell'unità, inserire il portante nell'alloggiamento dell'unità fino a quando scatta in posizione.

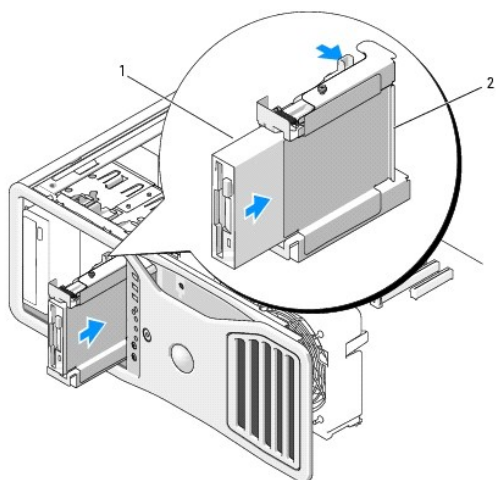

1	Unità disco floppy
2	Portante dell'unità disco floppy

8. Collegare il cavo di alimentazione e il cavo dati all'unità disco floppy.
9. Collegare l'altra estremità del cavo dati al connettore della scheda di sistema contrassegnato come "DSKT". Per individuare il connettore sulla scheda di sistema, vedere [Componenti della scheda di sistema](#).

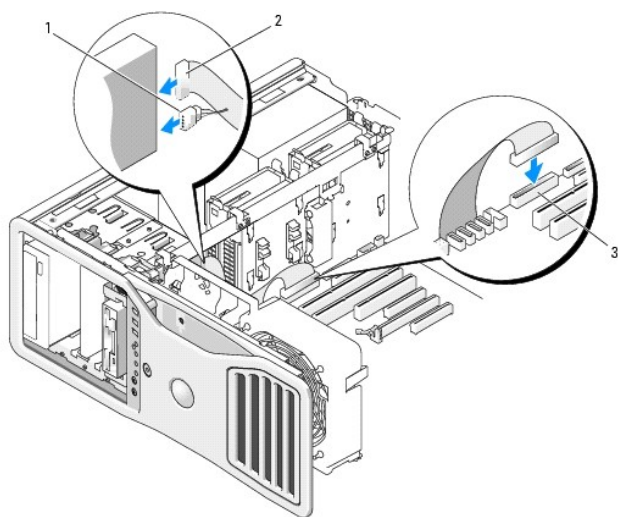

1	Cavo di alimentazione
2	Cavo dati
3	Connettore dell'unità disco floppy (DSKT)

10. Controllare tutte le connessioni dei cavi, disponendoli in modo che non ostruiscano il flusso dell'aria della ventola e delle prese d'aria.
11. Reinstallare il pannello delle unità (vedere [Riposizionamento del pannello delle unità](#)).
12. Riposizionare il coperchio del computer (vedere [Riposizionamento del coperchio del computer](#)).

➡ **AVVISO:** per collegare un cavo di rete, inserirlo prima nella periferica o porta di rete, quindi collegarlo al computer.

13. Collegare il computer e le periferiche alle prese elettriche e accenderli.

Per istruzioni sull'installazione del software richiesto per il funzionamento dell'unità, consultare la documentazione fornita con l'unità.

14. Accedere al programma di configurazione del sistema e selezionare l'opzione **Diskette Drive** (Unità disco floppy) corretta (vedere [Configurazione del sistema](#)).
15. Verificare il corretto funzionamento del computer eseguendo il programma Dell Diagnostics. Vedere [Dell Diagnostics](#).

Lettores di schede flash

- ATTENZIONE:** prima di eseguire le procedure descritte in questa sezione, seguire le istruzioni riportate nella *Guida alle informazioni sul prodotto*.
- ATTENZIONE:** per evitare il rischio di scariche elettriche, scollegare sempre il computer dalla presa elettrica prima di aprire il coperchio.
- AVVISO:** per evitare possibili danni ai componenti interni del computer, scaricare l'elettricità statica del corpo prima di toccare qualsiasi componente elettronico del computer. A tale scopo, toccare una superficie metallica non verniciata sul telaio del computer.
- NOTA:** per rendere possibile l'installazione in un alloggiamento per unità, è necessario inserire il lettore di schede flash o l'unità disco floppy in un portante per unità da 3,5 pollici.

Rimozione di un lettore di schede flash

1. Seguire le procedure descritte in [Operazioni preliminari](#).
- ATTENZIONE:** il computer è pesante (almeno 25 kg circa) e spostarlo può risultare difficile. Non eseguire da soli alcuna operazione di sollevamento, spostamento o inclinazione del computer. Il sollevamento richiede due persone. Per evitare lesioni, sollevare il computer eseguendo i movimenti corretti. Non sollevare il computer piegandosi in avanti. Per ulteriori importanti istruzioni di sicurezza, consultare la *Guida alle informazioni sul prodotto*.
- ATTENZIONE:** il piedistallo del computer deve essere sempre installato per garantire la massima stabilità del sistema. In caso contrario il computer potrebbe ribaltarsi con il rischio di danni o lesioni fisiche.
2. Rimuovere il coperchio del computer (vedere [Rimozione del coperchio del computer](#)).
3. Rimuovere il pannello delle unità (vedere [Rimozione del pannello delle unità](#)).
4. Scollegare il cavo di interfaccia dal retro del lettore di schede flash.
5. Scollegare l'altra estremità del cavo di interfaccia dal connettore della scheda di sistema contrassegnato come "USB". Per individuare i connettori sulla scheda di sistema, vedere [Componenti della scheda di sistema](#).

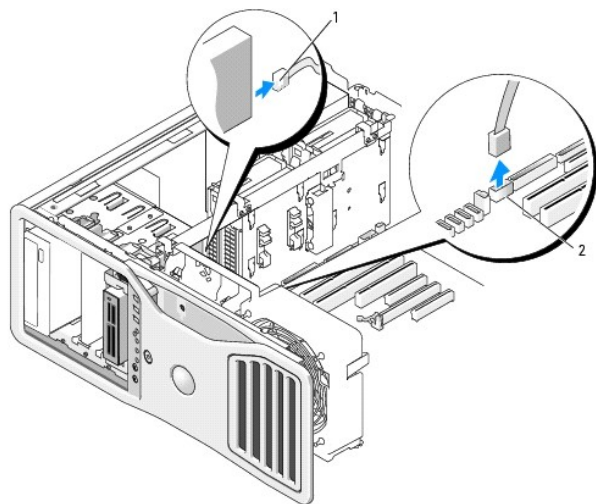

1	Cavo di interfaccia
2	Connettore del lettore di schede flash (USB)

6. Spostare la leva della piastra scorrevole verso destra per rilasciare la vite a doppio diametro ed estrarre il portante per unità dall'alloggiamento dell'unità.

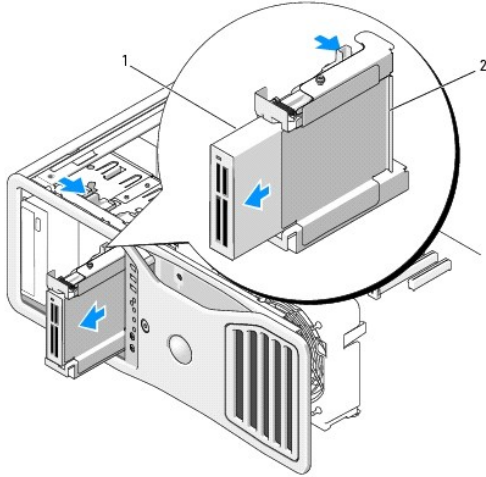

1	Lettoce di schede flash
2	Portante dell'unità disco floppy/lettore di schede flash

7. Premere la leva di sblocco sul lato del portante dell'unità ed estrarre il lettore di schede flash.
 8. Se non si intende installare un'altra unità nell'alloggiamento:
 - a. Reinstallare il portante dell'unità vuoto facendolo scorrere nell'alloggiamento fino a quando scatta in posizione. Se in seguito si decide di installare un'altra unità disco floppy o un altro lettore di schede flash nell'alloggiamento, sarà possibile farlo scorrere nel portante dell'unità senza rimuovere il portante dall'alloggiamento.
 - b. Installare un inserto del pannello delle unità (vedere [Riposizionamento di un inserto del pannello delle unità](#)).
 9. Se si intende installare un'altra unità nell'alloggiamento, attenersi alle relative istruzioni.
 10. Reinstallare il pannello delle unità (vedere [Riposizionamento del pannello delle unità](#)).
 11. Riposizionare il coperchio del computer (vedere [Riposizionamento del coperchio del computer](#)).
- ➡ **AVVISO:** per collegare un cavo di rete, inserirlo prima nella periferica o porta di rete, quindi collegarlo al computer.
12. Collegare il computer e le periferiche alle prese elettriche e accenderli.

Installazione di un lettore di schede flash

1. Seguire le procedure descritte in [Operazioni preliminari](#).
- ⚠ ATTENZIONE:** il computer è pesante (almeno 25 kg circa) e spostarlo può risultare difficile. Non eseguire da soli alcuna operazione di sollevamento, spostamento o inclinazione del computer. Il sollevamento richiede due persone. Per evitare lesioni, sollevare il computer eseguendo i movimenti corretti. Non sollevare il computer piegandosi in avanti. Per ulteriori importanti istruzioni di sicurezza, consultare la *Guida alle informazioni sul prodotto*.
- ⚠ ATTENZIONE:** il piedistallo del computer deve essere sempre installato per garantire la massima stabilità del sistema. In caso contrario il computer potrebbe ribaltarsi con il rischio di danni o lesioni fisiche.
2. Rimuovere il coperchio del computer (vedere [Rimozione del coperchio del computer](#)).
 3. Rimuovere il pannello delle unità (vedere [Rimozione del pannello delle unità](#)).
 4. Se è installata, rimuovere l'inserto del pannello dell'unità da 3,5 pollici (vedere [Rimozione di un inserto del pannello dell'unità](#)). In caso contrario, verificare che sia installata la piastra del pannello dell'unità da 3,5 pollici.
 5. Se nell'alloggiamento è installata un'altra unità, rimuoverla attenendosi alle relative istruzioni.
 6. Utilizzare le viti a doppio diametro presenti all'interno del pannello delle unità se non sono presenti viti sul lettore di schede flash e inserirle nel nuovo lettore.

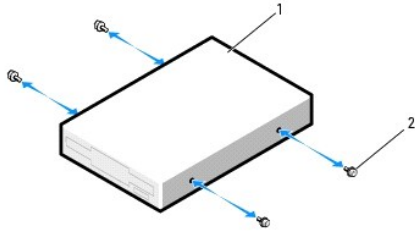

1	Lettore di schede flash
2	Viti (4)

7. Se nell'alloggiamento dell'unità è presente un portante per unità da 3,5 pollici, far scorrere il lettore di schede flash nel portante fino a quando scatta in posizione.

In caso contrario:

- a. Far scorrere il lettore di schede flash nel relativo portante da 3,5 pollici fino a quando scatta in posizione.
- b. Quindi, premendo la leva di sblocco sul lato del portante dell'unità, inserire il portante nell'alloggiamento dell'unità fino a quando scatta in posizione.

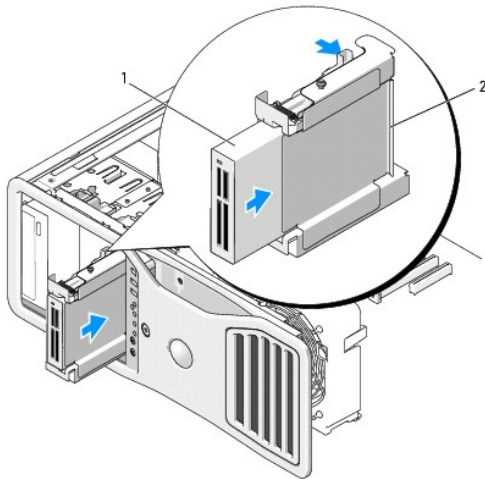

1	Lettore di schede flash
2	Portante dell'unità disco floppy/lettore di schede flash

8. Collegare il cavo di interfaccia al lettore di schede flash.

9. Collegare l'altra estremità del cavo di interfaccia al connettore della scheda di sistema contrassegnato come "USB". Per individuare il connettore sulla scheda di sistema, vedere [Componenti della scheda di sistema](#).

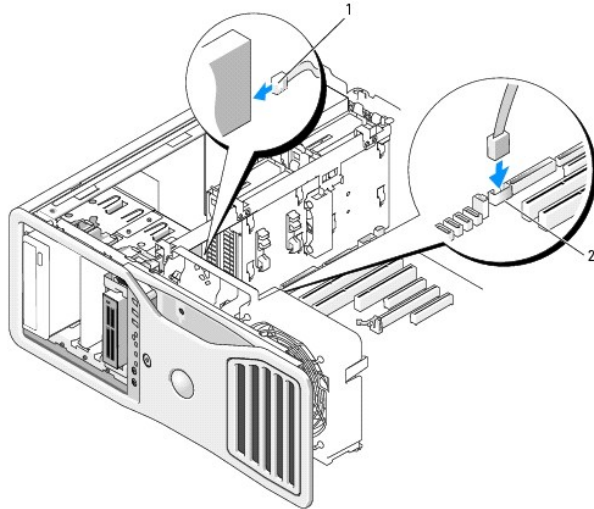

1	Cavo di interfaccia
2	Connettore del lettore di schede flash (USB)

10. Controllare tutte le connessioni dei cavi, disponendoli in modo che non ostruiscano il flusso dell'aria della ventola e delle prese d'aria.

11. Reinstallare il pannello delle unità (vedere [Riposizionamento del pannello delle unità](#)).

12. Riposizionare il coperchio del computer (vedere [Riposizionamento del coperchio del computer](#)).

➡ **AVVISO:** per collegare un cavo di rete, inserirlo prima nella periferica o porta di rete, quindi collegarlo al computer.

13. Collegare il computer e le periferiche alle prese elettriche e accenderli.

Per istruzioni sull'installazione del software richiesto per il funzionamento dell'unità, consultare la documentazione fornita con l'unità.

14. Accedere al programma di configurazione del sistema e selezionare l'opzione **USB for FlexBay** (USB per FlexBay) corretta (vedere [Configurazione del sistema](#)).

15. Verificare il corretto funzionamento del computer eseguendo il programma Dell Diagnostics. Vedere [Dell Diagnostics](#).

Unità CD/DVD

⚠ **ATTENZIONE:** prima di eseguire le procedure descritte in questa sezione, seguire le istruzioni riportate nella *Guida alle informazioni sul prodotto*.

⚠ **ATTENZIONE:** per evitare il rischio di scariche elettriche, scollegare sempre il computer dalla presa elettrica prima di aprire il coperchio.

➡ **AVVISO:** per evitare possibili danni ai componenti interni del computer, scaricare l'elettricità statica del corpo prima di toccare qualsiasi componente elettronico del computer. A tale scopo, toccare una superficie metallica non verniciata sul telaio del computer.

Rimozione di un'unità CD/DVD

1. Seguire le procedure descritte in [Operazioni preliminari](#).

⚠ **ATTENZIONE:** il computer è pesante (almeno 25 kg circa) e spostarlo può risultare difficile. Non eseguire da soli alcuna operazione di sollevamento, spostamento o inclinazione del computer. Il sollevamento richiede due persone. Per evitare lesioni, sollevare il computer eseguendo i movimenti corretti. Non sollevare il computer piegandosi in avanti. Per ulteriori importanti istruzioni di sicurezza, consultare la *Guida alle informazioni sul prodotto*.

⚠ **ATTENZIONE:** il piedistallo del computer deve essere sempre installato per garantire la massima stabilità del sistema. In caso contrario il computer potrebbe ribaltarsi con il rischio di danni o lesioni fisiche.

2. Rimuovere il coperchio del computer (vedere [Rimozione del coperchio del computer](#)).

3. Rimuovere il pannello delle unità (vedere [Rimozione del pannello delle unità](#)).
4. Scollegare il cavo di alimentazione e il cavo dati dal retro dell'unità.
5. Se si disinstalla l'unica unità CD/DVD IDE installata e non si intende sostituirla, scollegare il cavo dati dalla scheda di sistema e riporlo in un luogo sicuro. Se si disinstalla un'unità ottica SATA e non si intende sostituirla, scollegare il cavo dati SATA dalla scheda di sistema.

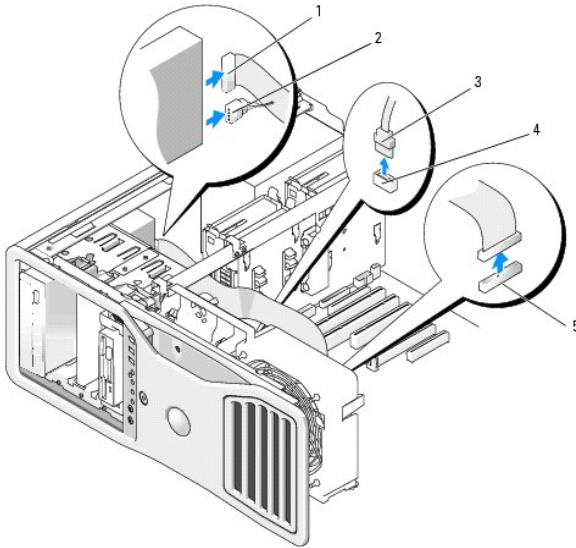

1	Cavo dati IDE
2	Cavo di alimentazione
3	Cavo dati SATA
4	Connettore ottico SATA sulla scheda di sistema (contrassegnato come SATA sulla scheda di sistema)
5	Connettore IDE sulla scheda di sistema

6. Spostare la leva della piastra scorrevole verso destra per rilasciare la vite a doppio diametro ed estrarre l'unità dall'alloggiamento.

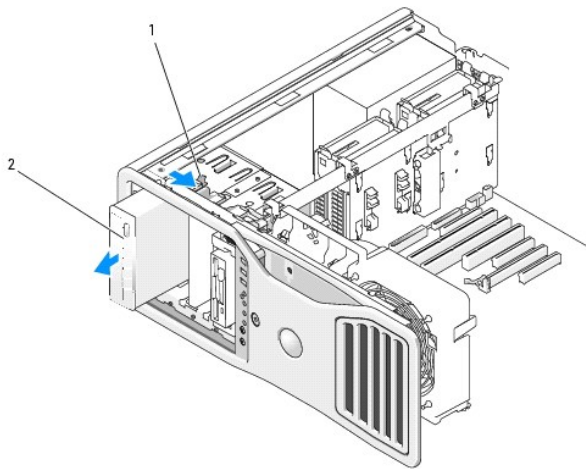

1	Leva della piastra scorrevole
2	Unità CD/DVD

7. Se non si intende installare un'altra unità nell'alloggiamento per CD/DVD, installare un inserto del pannello delle unità (vedere [Riposizionamento di un inserto del pannello delle unità](#)).
8. Se si intende installare un'altra unità nell'alloggiamento per CD/DVD, attenersi alle relative istruzioni riportate in questa sezione.
9. Reinstallare il pannello delle unità (vedere [Riposizionamento del pannello delle unità](#)).

10. Riposizionare il coperchio del computer (vedere [Riposizionamento del coperchio del computer](#)).

⚠ **AVVISO:** per collegare un cavo di rete, inserirlo prima nella periferica o porta di rete, quindi collegarlo al computer.

11. Collegare il computer e le periferiche alle prese elettriche e accenderli.

Installazione di un'unità CD/DVD

1. Seguire le procedure descritte in [Operazioni preliminari](#).

⚠ **ATTENZIONE:** il computer è pesante (almeno 25 kg circa) e spostarlo può risultare difficile. Non eseguire da soli alcuna operazione di sollevamento, spostamento o inclinazione del computer. Il sollevamento richiede due persone. Per evitare lesioni, sollevare il computer eseguendo i movimenti corretti. Non sollevare il computer piegandosi in avanti. Per ulteriori importanti istruzioni di sicurezza, consultare la *Guida alle informazioni sul prodotto*.

⚠ **ATTENZIONE:** il piedistallo del computer deve essere sempre installato per garantire la massima stabilità del sistema. In caso contrario il computer potrebbe ribaltarsi con il rischio di danni o lesioni fisiche.

2. Per installare una nuova unità, rimuoverla dalla confezione e prepararla per l'installazione.

Consultare la documentazione dell'unità per verificare che la sua configurazione sia idonea per il computer. Se si installa un'unità IDE, configurare l'unità per la selezione tramite cavo.

3. Rimuovere il coperchio del computer (vedere [Rimozione del coperchio del computer](#)).

4. Rimuovere il pannello delle unità (vedere [Rimozione del pannello delle unità](#)).

5. Se nell'alloggiamento dell'unità CD/DVD è installata un'altra unità, rimuoverla attenendosi alle relative istruzioni presenti in questa sezione.

6. Se l'alloggiamento dell'unità CD/DVD è vuoto, rimuovere l'insero del pannello delle unità (vedere [Rimozione di un inserto del pannello delle unità](#)).

7. Utilizzare le viti presenti all'interno dell'inserto dell'unità se non sono presenti viti sull'unità. Inserirle nella nuova unità.

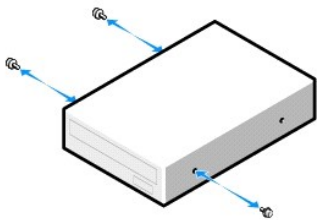

8. Far scorrere delicatamente l'unità fino a che non scatta in posizione o non risulta saldamente installata.

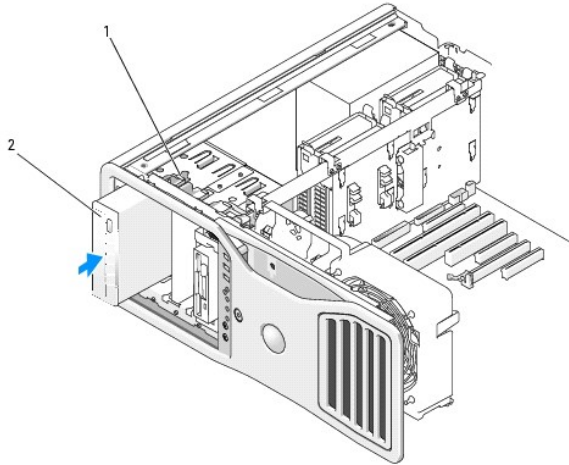

1	Leva della piastra scorrevole
2	Unità CD/DVD

9. Collegare il cavo di alimentazione e il cavo dati all'unità CD/DVD.

AVVISO: non collegare un'unità ottica SATA a un connettore HDD sulla scheda di sistema perché non funzionerà. Le unità ottiche SATA devono essere collegate ai connettori contrassegnati come SATA sulla scheda di sistema.

10. Se si installa un'unità IDE, allo stesso cavo dati potrebbe essere collegata un'altra unità CD/DVD in un altro connettore. Collegare l'altra estremità del cavo dati al connettore della scheda di sistema contrassegnato come "IDE". Per individuare il connettore sulla scheda di sistema, vedere [Componenti della scheda di sistema](#).

Se si installa un'unità SATA, collegare l'altra estremità del cavo dati a un connettore SATA sulla scheda di sistema.

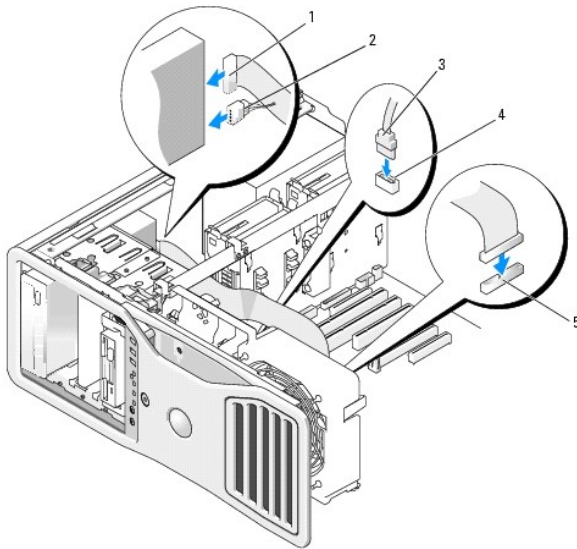

1	Cavo dati IDE
2	Cavo di alimentazione
3	Cavo dati SATA
4	Connettore ottico SATA sulla scheda di sistema (contrassegnato come SATA sulla scheda di sistema)
5	Connettore IDE sulla scheda di sistema

11. Controllare tutte le connessioni dei cavi, disponendoli in modo che non ostruiscano il flusso dell'aria della ventola e delle prese d'aria.

12. Reinstallare il pannello delle unità (vedere [Riposizionamento del pannello delle unità](#)).

13. Riposizionare il coperchio del computer (vedere [Riposizionamento del coperchio del computer](#)).

 **AVVISO:** per collegare un cavo di rete, inserirlo prima nella periferica o porta di rete, quindi collegarlo al computer.

14. Collegare il computer e le periferiche alle prese elettriche e accenderli.

Per istruzioni sull'installazione del software richiesto per il funzionamento dell'unità, consultare la documentazione fornita con l'unità.

15. Accedere al programma di configurazione del sistema (vedere [Configurazione del sistema](#)) e selezionare l'opzione Drive (Unità) corretta.

16. Verificare il corretto funzionamento del computer eseguendo il programma Dell Diagnostics. Vedere [Dell Diagnostics](#).

[Torna al Sommario](#)

[Torna al Sommario](#)

Informativa FCC (limitatamente agli Stati Uniti)

Guida dell'utente per Dell Precision™ Workstation 690

FCC Classe B

La presente apparecchiatura genera, usa e può irradiare energia in frequenza radio e, se non installata e usata in conformità alle istruzioni del fabbricante, può causare interferenze con la ricezione radio e televisiva. La presente apparecchiatura è stata collaudata e dichiarata conforme ai limiti imposti ai dispositivi digitali di Classe B, ai sensi della Parte 15 delle normative della Federal Communications Commission (FCC).

Questo dispositivo è conforme ai sensi della Parte 15 delle normative della FCC. Il funzionamento è soggetto alle due condizioni riportate di seguito.

1. Questo dispositivo non genera interferenze dannose.
2. Questo dispositivo non scherma le interferenze provenienti dall'esterno, comprese le interferenze che potrebbero comprometterne il funzionamento.

 **AVVISO:** le normative FCC stabiliscono che eventuali modifiche o variazioni non espressamente approvate da Dell Inc. potrebbero annullare il diritto dell'utente a utilizzare l'apparecchiatura.

Tali limiti sono stabiliti per fornire una protezione adeguata contro le interferenze dannose in un'area residenziale. Non esiste tuttavia alcuna garanzia che tali interferenze non si verifichino in una particolare situazione. Qualora la presente apparecchiatura provocasse interferenze dannose con segnali radiofonici o televisivi, verificabili accendendo e spegnendo l'apparecchio stesso, si consiglia di cercare di rimediare all'inconveniente mediante una o più delle seguenti misure:

- 1 cambiare l'orientamento dell'antenna di ricezione
- 1 cambiare l'orientamento del sistema rispetto al ricevitore
- 1 allontanare il sistema dal ricevitore
- 1 collegare il sistema a una presa elettrica diversa affinché il sistema e il ricevitore si trovino in circuiti diversi.

Se necessario, rivolgersi a un rappresentante di Dell Inc. o a un radiotecnico esperto per ulteriori suggerimenti.

Le seguenti informazioni riguardano l'apparecchiatura o le apparecchiature trattate in questo documento in conformità alle normative FCC:

- 1 Nome del prodotto: Dell Precision Workstation 690
 - 1 Numero di modello: DCDO
 - 1 **Nome società:**
Dell Inc.
Worldwide Regulatory Compliance & Environmental Affairs
One Dell Way
Round Rock, TX 78682 USA
512-338-4400
-

[Torna al Sommario](#)

[Torna alla pagina Sommario](#)

Informazioni sul computer



Guida dell'utente per Dell Precision™ Workstation 690

- [Ricerca di informazioni](#)
- [Specifiche](#)

Ricerca di informazioni

 **NOTA:** è possibile che alcune funzionalità o alcuni supporti non siano disponibili per il computer in uso o in determinati paesi.

 **NOTA:** insieme al computer potrebbero essere fornite informazioni aggiuntive.

Cosa si sta cercando?	Dove cercare
<ul style="list-style-type: none">1 Un programma di diagnostica per il computer1 Driver per il computer1 Documentazione per il computer1 Documentazione per le periferiche1 Desktop System Software (DSS)	<p>CD Drivers and Utilities (detto anche ResourceCD)</p> <p>La documentazione e i driver sono già installati sul computer. È possibile utilizzare il CD per reinstallare i driver (vedere Reinstallazione di driver e utilità), eseguire Dell Diagnostics o accedere alla documentazione.</p>  <p>I file "Leggimi" inclusi nel CD contengono gli aggiornamenti più recenti relativi a modifiche tecniche apportate al computer o materiale tecnico di riferimento avanzato destinato a tecnici o utenti avanzati.</p> <p>NOTA: driver aggiornati e aggiornamenti alla documentazione sono disponibili all'indirizzo support.dell.com.</p>
<ul style="list-style-type: none">1 Procedure di installazione del computer1 Come prendersi cura del computer1 Informazioni di base per la risoluzione dei problemi1 Come eseguire il programma Dell Diagnostics1 Codici di errore e indicatori di diagnostica1 Procedure di rimozione e installazione dei componenti1 Procedura di apertura del coperchio del computer	<p>Guida di consultazione rapida</p> <p>NOTA: è possibile che questo documento non sia fornito con il computer in uso.</p>  <p>NOTA: il presente documento è disponibile in formato PDF sul sito support.dell.com.</p>
<ul style="list-style-type: none">1 Informazioni sulla garanzia1 Termini e condizioni (limitatamente agli Stati Uniti)1 Istruzioni di sicurezza1 Informazioni sulle normative1 Informazioni sull'ergonomia1 Contratto di Licenza con l'utente finale	<p>Guida alle informazioni sul prodotto Dell™</p> 

<ul style="list-style-type: none"> 1 Numero di servizio e codice del servizio espresso 1 Etichetta della licenza di Microsoft Windows 	<p>Numero di servizio e licenza di Microsoft Windows</p> <p>Queste etichette sono apposte sul computer.</p>  <ul style="list-style-type: none"> 1 Usare il numero di servizio per identificare il computer quando si accede a support.dell.com o si contatta il supporto tecnico. 1 Digitare il codice del servizio espresso per indirizzare la chiamata quando si contatta il supporto tecnico.
<ul style="list-style-type: none"> 1 Soluzioni: consigli e suggerimenti relativi alla risoluzione dei problemi, articoli tecnici, corsi in linea e domande frequenti 1 Forum clienti: discussione in linea con altri clienti Dell 1 Aggiornamenti: informazioni di aggiornamento per componenti quali memoria, disco rigido e sistema operativo 1 Servizio clienti: recapiti, informazioni sullo stato delle chiamate di servizio e dell'ordine, informazioni sulla garanzia e sulle riparazioni 1 Servizio e supporto: stato delle chiamate di servizio e cronologia dell'assistenza, contratto di manutenzione, discussioni in linea con personale del supporto tecnico 1 Riferimenti: documentazione del computer, dettagli sulla configurazione del computer, specifiche dei prodotti e white paper 1 Download: driver certificati, patch e aggiornamenti software 1 Desktop System Software (Software di sistema per desktop, DSS): se si reinstalla il sistema operativo del computer, è necessario reinstallare anche l'utilità DSS prima di installare eventuali driver. DSS garantisce aggiornamenti critici per il sistema operativo e supporto per le unità disco floppy USB da 3,5 pollici di Dell™, le unità ottiche e le periferiche USB. L'utilità DSS è necessaria per il corretto funzionamento del computer. Il software rileva automaticamente il tipo di computer e il sistema operativo e installa gli aggiornamenti appropriati per la configurazione in uso 	<p>Sito Web del supporto tecnico di Dell: support.dell.com</p> <p>NOTA: selezionare il paese per visualizzare il sito del supporto appropriato.</p> <p>NOTA: le aziende, gli enti governativi e le istituzioni scolastiche possono inoltre utilizzare il sito Web Dell Premier Support personalizzato all'indirizzo premier.support.dell.com.</p> <p>Per scaricare Desktop System Software, visitare il sito support.dell.com.</p>
<ul style="list-style-type: none"> 1 Stato delle chiamate di servizio e cronologia dell'assistenza 1 Problemi tecnici più frequenti del computer 1 Domande frequenti 1 Download di file 1 Dettagli sulla configurazione del computer 1 Contratto di manutenzione per il computer 	<p>Sito Web Dell Premier Support: premier.support.dell.com</p> <p>Il sito Web Dell Premier Support è una risorsa in linea espressamente studiata per grandi aziende, enti governativi e istituzioni scolastiche. In alcuni paesi il sito Web potrebbe non essere disponibile.</p>
<ul style="list-style-type: none"> 1 Informazioni sull'uso di Windows XP 1 Informazioni su come lavorare con programmi e file 1 Informazioni sulla personalizzazione del desktop 	<p>Guida in linea e supporto tecnico di Windows</p> <ol style="list-style-type: none"> 1. Fare clic sul pulsante Start, quindi scegliere Guida in linea e supporto tecnico. 2. Digitare una parola o una frase per descrivere il problema, quindi fare clic sull'icona a forma di freccia. 3. Fare clic sull'argomento che descrive il problema. 4. Seguire le istruzioni visualizzate.
<ul style="list-style-type: none"> 1 Procedure per la reinstallazione del sistema operativo 	<p>CD del sistema operativo</p> <p>NOTA: è possibile che il CD del <i>sistema operativo</i> non sia fornito con il computer in uso.</p> <p>Il computer è preconfigurato con il sistema operativo già installato. Per reinstallarlo, utilizzare il CD del <i>sistema operativo</i>. Vedere Reinstallazione di Windows XP.</p> <p>Dopo aver reinstallato il sistema operativo, utilizzare il CD <i>Drivers and Utilities (ResourceCD)</i> per reinstallare i driver per le periferiche fornite con il computer (vedere Uso del CD Drivers and Utilities).</p>



L'etichetta con il codice "Product Key" del sistema operativo si trova sul computer (vedere [Numero di servizio e licenza di Microsoft® Windows®](#)).

NOTA: il colore del CD dipende dal sistema operativo ordinato.

- 1 Informazioni sull'uso di Linux
- 1 Discussioni tramite posta elettronica con utenti di prodotti Dell Precision™ e del sistema operativo Linux
- 1 Informazioni aggiuntive relative a Linux e al computer Dell Precision

Siti Linux supportati da Dell

- 1 Linux.dell.com
- 1 Lists.us.dell.com/mailman/listinfo/linux-precision

Specifiche

Microprocessore	
Tipo di microprocessore	Processore dual-core Intel® Xeon® serie 5xxx
Cache interna	4 MB

Memoria	
Tipo	AVVISO: per qualunque memoria di una scheda di montaggio e per i DIMM da 667 MHz sono richiesti dei dissipatori di calore a lunghezza intera FLHS (Full-Length Heat Spreaders). SDRAM DDR2 a 533 o 667 MHz con buffer completo (FBD - Fully Buffered DIMM)
Connettori della memoria	8
Capacità di memoria	512 MB o 1, 2, 4 GB ECC
Memoria minima	1 GB
Memoria massima	AVVISO: per qualunque memoria di una scheda di montaggio e per i DIMM da 667 MHz sono richiesti dei dissipatori di calore a lunghezza intera FLHS (Full-Length Heat Spreaders). 32 o 64 GB (con schede di montaggio memoria opzionali)
Indirizzo del BIOS	F0000h

Informazioni sul computer	
Chipset	Intel 5000X
Larghezza del bus di dati	64 bit
Larghezza del bus dell'indirizzo	36 bit
Canali DMA	8
Livelli di interrupt	24
Chip del BIOS (NVRAM)	8 MB
Controller di rete	Interfaccia di rete integrata con supporto ASF 2.0 conforme a DMTF Supporta comunicazioni a 10/100/1000 Mbps
Clock di sistema	Velocità dati 667, 1066 o 1333 MHz

--	--

Video	
Tipo	PCIe x16 (supporto fino a 150 MHz)

Audio	
Tipo	CODEC Sigmatel STAC9200 High Definition Audio e controller digitale ad alta definizione Azalia
Conversione stereo	24 bit analogico-digitale e 24 bit digitale-analogico

Controller	
Disco rigido	SAS integrato con RAID 0/1 SATA integrato SAS PCI Express opzionale con RAID

Bus di espansione	
Tipo di bus	PCI 2.3 PCI Express 1.0A PCI-X 2.0A USB 2.0
Velocità del bus	PCI: 133 MB/s PCI-X: 800 MB/s PCI Express: velocità bidirezionale slot x4/ x8 - 2 GB/s velocità bidirezionale slot x16 - 8 GB/s
Slot per schede	I cinque connettori centrali supportano schede a tutta lunghezza, mentre i connettori sui due lati (uno slot PCI Express x8 (cablato come x4) e una scheda PCI-X) supportano schede a metà lunghezza.
PCI	
Connettore	Uno
Dimensioni del connettore	120 piedini
Larghezza dati del connettore (massima)	32 bit
PCI-X	
Connettori	Due
Dimensioni del connettore	188 piedini
Larghezza dati del connettore (massima)	64 bit
PCI Express x8 (cablato come x4)	
Connettori	Tre x8 (supporta modalità/schede x8, x4 e x1)
Dimensioni del connettore	98 piedini
Larghezza dati del connettore (massima)	4 canali PCI Express
PCI Express x16	
Connettore	Uno slot x16 (supporta modalità/schede x16, x8, x4 e x1)
Dimensioni del connettore	164 piedini
Larghezza dati del connettore (massima)	16 canali PCI Express

Unità	
Accessibili esternamente:	Quattro alloggiamenti da 5,25 pollici
Accessibili internamente:	Quattro alloggiamenti per disco rigido da 3,5 pollici

Connettori	
Connettori esterni:	
Seriale	Due connettori a 9 piedini; compatibile 16550C
Parallelo	Connettore a 25 fori (bidirezionale)
IEEE 1394	Due connettori a 6 piedini (uno sul pannello anteriore e uno sul pannello posteriore)
Adattatore di rete	Connettore RJ45
PS/2 (tastiera e mouse)	Due mini DIN a 6 piedini

USB	Due connettori conformi a USB 2.0 sul pannello anteriore e cinque sul pannello posteriore
Audio	Due connettori sul pannello anteriore per microfono e cuffie; due connettori sul pannello posteriore per linea di ingresso e linea di uscita/cuffie
Connettori sulla scheda di sistema:	
Unità IDE	Connettore a 40 piedini
Unità disco floppy	Connettore a 34 piedini
SAS/SATA	Quattro connettori a 7 piedini
SATA	Tre connettori a 7 piedini

Combinazioni di tasti	
<F2>	Avvia il programma di configurazione del sistema incorporato (disponibile solo all'avvio)
<F12> o <Ctrl><Alt><F8>	Avvia il menu Boot Device (Unità di avvio) (disponibile solo all'avvio)
<Ctrl><Alt><F10>	Avvia l'utilità di partizionamento (se installata) durante l'avvio del computer

Controlli e indicatori	
Alimentazione	Pulsante
Indicatore di alimentazione	Indicatore verde: verde lampeggiante in stato di sospensione, verde fisso in stato di accensione Indicatore color ambra: ambra lampeggiante per possibili problemi di alimentazione interni, ambra fisso per problemi di funzionamento o installazione delle periferiche (vedere Problemi di alimentazione).
Indicatore di accesso al disco rigido	Verde
Indicatore di integrità della connessione	Pannello posteriore: Indicatore verde per attività a 10 Mb; indicatore arancione per attività a 100 Mb; indicatore giallo per attività a 1000 Mb (1 Gb) Pannello anteriore: Indicatore verde fisso quando è presente una connessione con una rete  NOTA: se è presente una connessione di rete attiva, l'indicatore rimane acceso anche se il controller LAN integrato è stato disattivato nel programma di configurazione del sistema. L'indicatore è spento solo quando il computer funziona in modalità di basso consumo.
Indicatore di attività	Indicatore giallo lampeggiante sul pannello posteriore quando è presente attività di rete
Indicatori di diagnostica	Quattro indicatori sul pannello anteriore
Indicatore di alimentazione della modalità standby	AUX_PWR sulla scheda di sistema

Alimentazione	
Alimentatore c.c.:	
Potenza fornita	750 W o 1 KW
Dissipazione di calore	750 W: 2559 BTU/ora 1 KW: 3412 BTU/ora Nota: Dissipazione di calore calcolata sulla base della potenza fornita.
Tensione	Alimentatore a regolazione automatica: da 90 V a 265 V a 50/60 Hz
Pila di riserva	Batteria pulsante al litio CR2032 da 3 V

Dimensioni	
Altezza	56,6 cm
Larghezza	Con piedistallo: 32.5 cm Senza piedistallo: 21.6 cm
Profondità	53,8 cm

Peso minimo approssimativo	24,9 kg
	<p>⚠ ATTENZIONE: il computer è pesante e spostarlo può risultare difficile. Non eseguire da soli alcuna operazione di sollevamento, spostamento o inclinazione del computer. Il sollevamento richiede due persone. Per evitare lesioni, sollevare il computer eseguendo i movimenti corretti. Non sollevare il computer piegandosi in avanti. Per ulteriori importanti istruzioni di sicurezza, consultare la Guida alle informazioni sul prodotto.</p>

Specifiche ambientali	
Temperatura:	
Funzionamento	da 10° a 35°C
Stoccaggio	Da -40° a 65°C
Umidità relativa	
	Dal 20% all'80% (senza condensa)
Vibrazione massima:	
Funzionamento	Da 5 a 350 Hz a 0,0002 G ² /Hz
Stoccaggio	Da 5 a 500 Hz a 0,001 a 0,01 G ² /Hz
Urto massimo:	
Funzionamento	40 G +/- 5% con durata impulso pari a 2 msec +/- 10% (equivalente a 51 cm/sec)
Stoccaggio	105 G +/- 5% con durata impulso pari a 2 msec +/- 10% (equivalente a 127 cm/sec)
Altitudine:	
Funzionamento	Da -15,2 a 3.048 m (da -50 a 10.000 piedi)
Stoccaggio	Da -15,2 a 10.668 m

[Torna alla pagina Sommario](#)

[Torna al Sommario](#)

Assistenza

Guida dell'utente per Dell Precision™ Workstation 690

- [Assistenza tecnica](#)
 - [Problemi relativi a un ordine](#)
 - [Informazioni sui prodotti](#)
 - [Restituzione di prodotti per riparazione o rimborso durante il periodo di garanzia](#)
 - [Prima di contattare Dell](#)
 - [Come contattare Dell](#)
-

Assistenza tecnica

Dell mette a disposizione diversi servizi per fornire assistenza in merito a un problema tecnico.

 **ATTENZIONE:** se è necessario rimuovere il coperchio del computer, scollegare prima il cavo di alimentazione del computer e del modem dalle prese elettriche.

1. Eseguire le procedure descritte per la risoluzione dei problemi (vedere [Risoluzione dei problemi](#)).
2. Eseguire Dell Diagnostics (vedere [Dell Diagnostics](#)).
3. Eseguire una copia dell'elenco di controllo della diagnostica e compilarlo (vedere [Elenco di controllo della diagnostica](#)).
4. Avvalersi della gamma completa di servizi in linea disponibili sul sito Web del supporto tecnico di Dell (support.dell.com) per ottenere assistenza relativamente alle procedure di installazione e di risoluzione dei problemi.
5. Se il problema non può essere risolto seguendo le indicazioni riportate, contattare Dell.

NOTA: telefonare al supporto tecnico rimanendo vicino o davanti al computer in modo da poter eseguire le procedure necessarie suggerite dal personale addetto.

NOTA: il sistema di codici del servizio espresso di Dell potrebbe non essere disponibile in tutti i paesi.

Quando richiesto dal sistema telefonico automatizzato di Dell, inserire il codice del servizio espresso per inoltrare la chiamata al personale del supporto idoneo. Se il codice del servizio espresso non è disponibile, aprire la cartella **Dell Accessories** (Accessori Dell), fare doppio clic sull'icona **Express Service Code** (Codice del servizio espresso) e seguire le istruzioni.

Per istruzioni sull'uso del servizio di supporto tecnico, vedere [Servizio di supporto tecnico](#).

NOTA: alcuni dei servizi descritti possono non essere disponibili in tutti i paesi al di fuori degli Stati Uniti. Per informazioni sulla disponibilità di tali servizi contattare il rappresentante Dell locale.

Servizi in linea

È possibile accedere al sito Web del supporto tecnico di Dell all'indirizzo support.dell.com. Selezionare la propria area geografica nella pagina **WELCOME TO DELL SUPPORT** e immettere i dettagli richiesti per accedere alle informazioni e agli strumenti di supporto.

Per contattare Dell elettronicamente, utilizzare i seguenti indirizzi:

- 1 World Wide Web

www.dell.com/

www.dell.com/ap/ (solo paesi asiatici o dell'area del Pacifico)

www.dell.com/jp (solo Giappone)

www.euro.dell.com (solo Europa)

www.dell.com/la/ (solo paesi dell'America Latina)

www.dell.ca (solo Canada)

- 1 Protocollo di trasferimento dei file (FTP) anonimo

ftp.dell.com/

Collegarsi come utente `anonymous` e usare il proprio indirizzo di posta elettronica come password.

- 1 Servizio di supporto elettronico

mobile_support@us.dell.com

support@us.dell.com

apsupport@dell.com (solo paesi asiatici o dell'area del Pacifico)

support.jp.dell.com (solo Giappone)

support.euro.dell.com (solo Europa)

- 1 Richiesta di preventivo in formato elettronico

sales@dell.com

apmarketing@dell.com (solo paesi asiatici o dell'area del Pacifico)

sales_canada@dell.com (solo Canada)

- 1 Servizio informazioni elettronico

info@dell.com

Servizio AutoTech

Il servizio di supporto tecnico automatizzato AutoTech messo a disposizione da Dell fornisce risposte alle domande più frequenti poste dai clienti sui sistemi portatili e sui computer desktop.

Quando si contatta il servizio AutoTech viene richiesto di selezionare l'argomento relativo alla domanda usando i tasti del telefono a toni.

Il servizio AutoTech è attivo 24 ore al giorno, sette giorni su sette. È possibile accedere a questo servizio anche attraverso il servizio di supporto tecnico. Per ottenere il numero di telefono da chiamare, consultare i recapiti telefonici per la propria area geografica (in [Come contattare Dell](#)).

Sistema automatizzato di controllo dello stato dell'ordine

Per controllare lo stato di un prodotto Dell™ ordinato, accedere al sito Web [support.dell.com](#) o telefonare al servizio automatizzato di controllo dello stato dell'ordine. Una voce registrata chiederà le informazioni necessarie per identificare l'ordine e fornirà le informazioni relative. Per ottenere il numero di telefono da chiamare, consultare i recapiti telefonici per la propria area geografica (in [Come contattare Dell](#)).

Servizio di supporto tecnico

Il servizio di supporto tecnico per i problemi relativi all'hardware messo a disposizione da Dell è disponibile 24 ore al giorno, sette giorni su sette, per rispondere a qualsiasi domanda relativa ai prodotti hardware Dell. Il personale del supporto tecnico si serve di strumenti di diagnostica computerizzata per fornire risposte accurate e veloci.

Per contattare il servizio di supporto tecnico di Dell, vedere [Assistenza tecnica](#), quindi chiamare il numero di telefono relativo al proprio paese riportato in [Come contattare Dell](#).

Problemi relativi a un ordine

In caso di problemi relativi a un ordine, ad esempio parti mancanti o non corrette o fatturazione imprecisa, contattare il servizio di assistenza clienti Dell. Prima di chiamare, assicurarsi di avere a disposizione la fattura o il documento di trasporto. Per ottenere il numero di telefono da chiamare, consultare i recapiti telefonici per la propria area geografica (in [Come contattare Dell](#)).

Informazioni sui prodotti

Per ottenere informazioni su altri prodotti forniti da Dell o eseguire un ordine, visitare il sito Web di Dell all'indirizzo [www.dell.com](#). Per ottenere il numero di telefono da chiamare per parlare con uno specialista del reparto vendite, vedere i recapiti telefonici relativi alla propria area geografica (in [Come contattare Dell](#)).

Restituzione di prodotti per riparazione o rimborso durante il periodo di garanzia

Preparare gli oggetti da restituire, per riparazione o rimborso, seguendo la procedura descritta.

1. Contattare Dell per ottenere un numero RMA (Return Material Authorization) di autorizzazione per la restituzione di materiali che dovrà essere riportato in modo ben visibile sulla parte esterna dell'imballo.

Per ottenere il numero di telefono da chiamare, consultare i recapiti telefonici per la propria area geografica (in [Come contattare Dell](#)).

2. Allegare una copia della fattura e una lettera in cui si riportano i motivi della restituzione.
3. Inserire anche una copia dell'[elenco di controllo della diagnostica](#) in cui vengono indicati le verifiche effettuate e i messaggi di errore riportati da Dell Diagnostics.
4. Se il prodotto viene restituito per ottenere un rimborso, allegare tutti gli accessori correlati (cavi di alimentazione, dischi floppy del software, documentazione, ecc.).
5. Imballare il prodotto da restituire nella confezione originale o in una analoga.

Le spese di spedizione sono a carico del cliente. Il cliente dovrà inoltre provvedere personalmente ad assicurare il prodotto restituito e si assume ogni responsabilità in caso di smarrimento durante la spedizione. Non verranno accettati pacchi in contrassegno.

I prodotti restituiti che non soddisfano tutti i precedenti requisiti saranno rifiutati dall'ufficio ricezione merci di Dell e rispediti al mittente.

Prima di contattare Dell

NOTA: prima di chiamare, assicurarsi di avere a disposizione il codice del servizio espresso, che consente al servizio di assistenza telefonica automatizzato di Dell di smistare la chiamata in modo più efficiente.

Ricordarsi di compilare l'[elenco di controllo della diagnostica](#). Se possibile, prima di contattare Dell per richiedere assistenza tecnica, accendere il computer e chiamare da un telefono vicino al computer. Potrebbe essere richiesto di digitare alcuni comandi sulla tastiera, riferire informazioni dettagliate durante le operazioni o tentare di seguire procedure per la risoluzione dei problemi la cui esecuzione è possibile solo sul computer. Accertarsi che la documentazione del computer sia disponibile.

 **ATTENZIONE:** prima di effettuare interventi sui componenti interni del computer, leggere le istruzioni di sicurezza riportate nella *Guida alle informazioni sul prodotto*.

Elenco di controllo della diagnostica
Nome:
Data:
Indirizzo:
Numero di telefono:
Numero di servizio (codice a barre posto sul retro del computer):
Codice del servizio espresso:
Numero RMA di autorizzazione per la restituzione di materiali (se fornito dal supporto tecnico di Dell):
Sistema operativo e versione:
Periferiche:
Schede di espansione:
Il computer è collegato a una rete? Sì No
Rete, versione e adattatore di rete:
Programmi e versioni:
Consultare la documentazione del sistema operativo per determinare il contenuto dei file di avvio del sistema. Se si dispone di una stampante, stampare ognuno dei file, altrimenti annotarne il contenuto prima di contattare Dell.
Messaggio di errore, codice bip o codice di diagnostica:
Descrizione del problema e procedure di risoluzione eseguite:

Come contattare Dell

Per contattare Dell elettronicamente, visitare i seguenti siti Web:

- 1 www.dell.com
- 1 support.dell.com (supporto tecnico)

Per ottenere gli indirizzi dei siti Web specifici per il proprio paese, individuare la sezione appropriata nella tabella riportata di seguito.

 **NOTA:** i numeri verdi sono utilizzabili nel paese a cui si riferiscono.

 **NOTA:** in alcuni paesi il supporto per i computer portatili Dell™ XPS™ è disponibile tramite un numero di telefono separato, elencato per i paesi in questione. Se il numero di telefono riportato non è specifico per i computer XPS, è sempre possibile contattare Dell al numero del supporto tecnico elencato e la chiamata verrà indirizzata in modo appropriato.

Per contattare Dell, usare i numeri di telefono e relativi prefissi e gli indirizzi di posta elettronica riportati nella seguente tabella. Per ulteriori informazioni sui prefissi da usare, contattare un operatore locale o internazionale.

 **NOTA:** la correttezza delle informazioni di contatto fornite è stata verificata al momento di andare in stampa. Le informazioni possono tuttavia essere soggette a modifica.

Paese (città) Prefisso internazionale Indicativo paese Prefisso teleselettivo	Nome reparto o area di servizio, sito Web e indirizzo di posta elettronica	Indicativi di località, numeri locali e numeri verdi
America Latina	Supporto tecnico clienti (Austin, Texas, U.S.A.)	512 728-4093
	Assistenza tecnica clienti (Austin, Texas, U.S.A.)	512 728-3619
	Fax (supporto tecnico e assistenza tecnica clienti) (Austin, Texas, U.S.A.)	512 728-3883
	Vendite (Austin, Texas, U.S.A.)	512 728-4397
	Vendite via fax (Austin, Texas, U.S.A.)	512 728-4600 o 512 728-3772
Anguilla	Sito Web: www.dell.com.ai	
	Posta elettronica: la-techsupport@dell.com	
	Supporto generale	Numero verde: 800-335-0031
Antigua e Barbuda	Sito Web: www.dell.com.ag	
	Posta elettronica: la-techsupport@dell.com	
	Supporto generale	1-800-805-5924
Antille Olandesi	Posta elettronica: la-techsupport@dell.com	
	Supporto generale	001-800-882-1519
Argentina (Buenos Aires) Prefisso internazionale: 00 Indicativo del paese: 54 Prefisso teleselettivo: 11	Sito Web: www.dell.com.ar	
	Posta elettronica: la-techsupport@dell.com	
	Posta elettronica per computer desktop e portatili: la-techsupport@dell.com	
	Posta elettronica per prodotti server e EMC@: la_enterprise@dell.com	
	Servizio clienti	Numero verde: 0-800-444-0730
	Supporto tecnico	Numero verde: 0-800-444-0733
	Servizi di supporto tecnico	Numero verde: 0-800-444-0724
Vendite	0-810-444-3355	
Aruba	Sito Web: www.dell.com.aw	
	Posta elettronica: la-techsupport@dell.com	
	Supporto generale	Numero verde: 800 -1578
Australia (Sydney) Prefisso internazionale: 0011 Indicativo del paese: 61 Prefisso teleselettivo: 2	Sito Web: support.ap.dell.com	
	Posta elettronica: support.ap.dell.com/contactus	
	Supporto generale	13DELL-133355
Austria (Vienna) Prefisso internazionale: 900 Indicativo del paese: 43 Prefisso teleselettivo: 1	Sito Web: support.euro.dell.com	
	Posta elettronica: tech_support_central_europe@dell.com	
	Vendite a privati e piccole aziende	0820 240 530 00
	Fax privati e piccole aziende	0820 240 530 49
	Servizio clienti per privati e piccole aziende	0820 240 530 14
	Servizio clienti per grandi aziende e clienti privilegiati	0820 240 530 16
	Assistenza per XPS	0820 240 530 81
	Supporto privati e piccole aziende per tutti gli altri computer Dell	0820 240 530 17
Supporto per grandi aziende e clienti privilegiati	0820 240 530 17	
Centralino	0820 240 530 00	
Bahamas	Sito Web: www.dell.com.bs	
	Posta elettronica: la-techsupport@dell.com	
	Supporto generale	Numero verde: 1-866-278-6818
Barbados	Sito Web: www.dell.com/bb	
	Posta elettronica: la-techsupport@dell.com	
	Supporto generale	1-800-534-3142
Belgio (Bruxelles) Prefisso internazionale: 00	Sito Web: support.euro.dell.com	
	Supporto tecnico per XPS	02 481 92 96
Supporto tecnico per tutti gli altri computer Dell	02 481 92 88	

Indicativo del paese: 32 Prefisso teleselettivo: 2	Supporto tecnico via fax	02 481 92 95
	Servizio clienti	02 713 15 65
	Vendite a grandi aziende	02 481 91 00
	Fax	02 481 92 99
	Centralino	02 481 91 00
Bermuda	Sito Web: www.dell.com/bm	
	Posta elettronica: la-techsupport@dell.com	
	Supporto generale	1-877-890-0751
Bolivia	Sito Web: www.dell.com/bo	
	Posta elettronica: la-techsupport@dell.com	
	Supporto generale	Numero verde: 800-10-0238
Brasile Prefisso internazionale: 00 Indicativo del paese: 55 Prefisso teleselettivo: 51	Sito Web: www.dell.com/br	
	Posta elettronica: la-techsupport@dell.com	
	Assistenza clienti, supporto tecnico	0800 90 3355
	Supporto tecnico via fax	51 3481 5470
	Fax servizio clienti	51 3481 5480
Brunei Indicativo del paese: 673	Supporto tecnico (Penang, Malesia)	604 633 4966
	Servizio clienti (Penang, Malesia)	604 633 4888
	Operazioni di vendita (Penang, Malesia)	604 633 4955
Canada (North York, Ontario) Prefisso internazionale: 011	Controllo dello stato dell'ordine in linea: www.dell.ca/ostatus	
	AutoTech (supporto automatizzato per hardware e garanzia)	Numero verde: 1-800-247-9362
	Servizio clienti (privati e piccole aziende)	Numero verde: 1-800-847-4096
	Servizio clienti (imprese medio grandi, enti governativi)	Numero verde: 1-800-326-9463
	Servizio clienti (stampanti, proiettori, televisori, palmari, juke box digitali e senza fili)	Numero verde: 1-800-847-4096
	Supporto hardware in garanzia (privati e piccole aziende)	Numero verde: 1-800-906-3355
	Supporto hardware in garanzia (imprese medio-grandi, enti governativi)	Numero verde: 1-800-387-5757
	Supporto hardware in garanzia (stampanti, proiettori, televisori, palmari, juke box digitali e senza fili)	1-877-335-5767
	Vendite a privati e piccole aziende	Numero verde: 1-800-387-5752
	Vendite (imprese medio-grandi, enti governativi)	Numero verde: 1-800-387-5755
Cile (Santiago) Indicativo del paese: 56 Prefisso teleselettivo: 2	Sito Web: www.dell.com/cl	
	Posta elettronica: la-techsupport@dell.com	
	Supporto clienti e vendite	Numero verde: 1230-020-4823
Cina (Xiamen) Indicativo del paese: 86 Prefisso teleselettivo: 592	Sito Web del supporto tecnico: support.dell.com/cn	
	Posta elettronica del supporto tecnico: cn_support@dell.com	
	Posta elettronica del servizio clienti: customer_cn@dell.com	
	Supporto tecnico via fax	592 818 1350
	Supporto tecnico (Dell™ Dimension™ e Inspiron)	Numero verde: 800 858 2968
	Supporto tecnico (OptiPlex™, Latitude™ e Dell Precision™)	Numero verde: 800 858 0950
	Supporto tecnico (server e periferiche di archiviazione)	Numero verde: 800 858 0960
	Supporto tecnico (proiettori, PDA, commutatori, router, ecc.)	Numero verde: 800 858 2920
	Supporto tecnico (stampanti)	Numero verde: 800.858 2311
	Servizio clienti	Numero verde: 800.858 2060
	Fax servizio clienti	592 818 1308
	Privati e piccole aziende	Numero verde: 800.858 2222
	Clienti privilegiati	Numero verde: 800.858 2557
	Vendite a grandi aziende (GCP)	Numero verde: 800.858 2055
	Vendite a grandi aziende, clienti chiave	Numero verde: 800.858 2628
	Vendite a grandi aziende (zona nord)	Numero verde: 800.858 2999
	Vendite a grandi aziende, enti governativi e istituzioni scolastiche (zona nord)	Numero verde: 800.858 2955
	Vendite a grandi aziende (zona est)	Numero verde: 800.858 2020
	Vendite a grandi aziende, enti governativi e istituzioni scolastiche (zona est)	Numero verde: 800.858 2669
	Vendite a grandi aziende, team dedicato	Numero verde: 800.858 2572
Vendite a grandi aziende (zona sud)	Numero verde: 800.858 2355	
Vendite a grandi aziende (zona ovest)	Numero verde: 800.858 2811	

	Vendite a grandi aziende, pezzi di ricambio	Numero verde: 800.858 2621	
Colombia	Sito Web: www.dell.com/cl		
	Posta elettronica: la-techsupport@dell.com		
	Supporto generale	01-800-915-4755	
Corea (Seoul)	Posta elettronica: krsupport@dell.com		
	Supporto	Numero verde: 080-200-3800	
	Prefisso internazionale: 001	Supporto (Dimension, PDA, componenti elettronici e accessori)	Numero verde: 080-200-3801
	Indicativo del paese: 82	Vendite	Numero verde: 080-200-3600
	Prefisso teleselettivo: 2	Fax	2194-6202
Costa Rica	Centralino	2194-6000	
	Sito Web: www.dell.com/cr		
	Posta elettronica: la-techsupport@dell.com		
Danimarca (Copenaghen)	Supporto generale	0800-012-0231	
	Sito Web: support.euro.dell.com		
	Supporto tecnico per XPS	7010 0074	
	Supporto tecnico per tutti gli altri computer Dell	7023 0182	
	Servizio rapporti clienti	7023 0184	
	Prefisso internazionale: 00	Servizio clienti per privati e piccole aziende	3287 5505
	Indicativo del paese: 45	Centralino (rapporti clienti)	3287 1200
		Fax centralino (rapporti clienti)	3287 1201
		Centralino (privati e piccole aziende)	3287 5000
Fax centralino (privati e piccole aziende)		3287 5001	
Dominica	Sito Web: www.dell.com/dm		
	Posta elettronica: la-techsupport@dell.com		
	Supporto generale	Numero verde: 1-866-278-6821	
Ecuador	Sito Web: www.dell.com/ec		
	Posta elettronica: la-techsupport@dell.com		
	Assistenza generale (per chi chiama da Quito)	Numero verde: 999-119-877-3355	
	Assistenza generale (per chi chiama da Guayaquil)	Numero verde: 1800-999-119-877-655-3355	
El Salvador	Sito Web: www.dell.com/ec		
	Posta elettronica: la-techsupport@dell.com		
	Supporto generale	800-6132	
Finlandia (Helsinki)	Sito Web: support.euro.dell.com		
	Posta elettronica: fi_support@dell.com		
	Supporto tecnico	0207 533 555	
	Servizio clienti	0207 533 538	
	Prefisso internazionale: 990	Centralino	0207 533 533
	Indicativo del paese: 358	Vendite sotto i 500 dipendenti	0207 533 540
		Fax	0207 533 530
	Prefisso teleselettivo: 9	Vendite sopra i 500 dipendenti	0207 533 533
		Fax	0207 533 530
Francia (Parigi) (Montpellier)	Sito Web: support.euro.dell.com		
	Privati e piccole aziende		
	Supporto tecnico per XPS	0825 387 129	
	Supporto tecnico per tutti gli altri computer Dell	0825 387 270	
	Servizio clienti	0825 823 833	
	Centralino	0825 004 700	
	Centralino (chiamate dall'esterno della Francia)	04 99 75 40 00	
	Prefisso internazionale: 00	Vendite	0825 004 700
	Indicativo del paese: 33	Fax	0825 004 701
		Fax (chiamate dall'esterno della Francia)	04 99 75 40 01
	Prefissi teleselettivi: (1) (4)	Grandi aziende	
		Supporto tecnico	0825 004 719
		Servizio clienti	0825 338 339
		Centralino	01 55 94 71 00
		Vendite	01 55 94 71 00
		Fax	01 55 94 71 01
		Sito Web: support.euro.dell.com	

Germania (Francoforte) Prefisso internazionale: 00 Indicativo del paese: 49 Prefisso teleselettivo: 69	Posta elettronica: tech_support_central_europe@dell.com	
	Supporto tecnico per XPS	069 9792 7222
	Supporto tecnico per tutti gli altri computer Dell	069 9792-7200
	Servizio clienti per privati e piccole aziende	0180-5-224400
	Servizio clienti per segmenti globali	069 9792-7320
	Servizio clienti per clienti privilegiati	069 9792-7320
	Servizio clienti per grandi aziende	069 9792-7320
	Servizio clienti per clienti pubblici	069 9792-7320
Giamaica	Posta elettronica: la-techsupport@dell.com	
	Supporto generale (comporre il numero solo all'interno della Giamaica)	1-800-440-9205
Giappone (Kawasaki) Prefisso internazionale: 001 Indicativo del paese: 81 Prefisso teleselettivo: 44	Sito Web: support.jp.dell.com	
	Supporto tecnico (server)	Numero verde: 0120-198-498
	Supporto tecnico al di fuori del Giappone (server)	81-44-556-4162
	Supporto tecnico (Dimension e Inspiron)	Numero verde: 0120-198-226
	Supporto tecnico al di fuori del Giappone (Dimension e Inspiron)	81-44-520-1435
	Supporto tecnico (Dell Precision, OptiPlex e Latitude)	Numero verde: 0120-198-433
	Supporto tecnico al di fuori del Giappone (Dell Precision, OptiPlex e Latitude)	81-44-556-3894
	Supporto tecnico (PDA, proiettori, stampanti, router)	Numero verde: 0120-981-690
	Supporto tecnico al di fuori del Giappone (PDA, proiettori, stampanti, router)	81-44-556-3468
	Servizio casella fax	044-556-3490
	Servizio automatizzato sullo stato degli ordini (24 ore)	044-556-3801
	Servizio clienti	044-556-4240
	Vendite ad aziende (fino a 400 dipendenti)	044-556-1465
	Vendite a clienti privilegiati (oltre 400 dipendenti)	044-556-3433
	Vendite al settore pubblico (agenzie governative, istituzioni scolastiche e sanitarie)	044-556-5963
	Segmento globale in Giappone	044-556-3469
	Singolo utente	044-556-1760
Centralino	044-556-4300	
Grecia Prefisso internazionale: 00 Indicativo del paese: 30	Sito Web: support.euro.dell.com	
	Supporto tecnico	00800-44 14 95 18
	Supporto tecnico servizio Gold	00800-44 14 00 83
	Centralino	2108129810
	Centralino servizio Gold	2108129811
	Vendite	2108129800
	Fax	2108129812
Grenada	Posta elettronica: la-techsupport@dell.com	
	Supporto generale	Numero verde: 1-866-540-3355
Guatemala	Posta elettronica: la-techsupport@dell.com	
	Supporto generale	1-800-999-0136
Guyana	Posta elettronica: la-techsupport@dell.com	
	Supporto generale	Numero verde: 1-877-270-4609
Hong Kong Prefisso internazionale: 001 Indicativo del paese: 852	Sito Web: support.ap.dell.com	
	Posta elettronica del supporto tecnico: HK_support@Dell.com	
	Supporto tecnico (Dimension e Inspiron)	2969 3188
	Supporto tecnico (OptiPlex, Latitude e Dell Precision)	2969 3191
	Supporto tecnico (PowerApp™, PowerEdge™, PowerConnect™ e PowerVault™)	2969 3196
	Servizio clienti	3416 0910
	Vendite a grandi aziende	3416 0907
	Programmi per clienti globali	3416 0908
	Medie aziende	3416 0912
Privati e piccole aziende	2969 3105	
India	Posta elettronica: india_support_desktop@dell.com india_support_notebook@dell.com india_support_Server@dell.com	
	Supporto tecnico	1600338045 e 1600448046
	Vendite (grandi aziende)	1600 33 8044
	Vendite (privati e piccole aziende)	1600 33 8046

	Sito Web: support.euro.dell.com	
	Posta elettronica: dell_direct_support@dell.com	
	Vendite	
	Vendite - Irlanda	01 204 4444
	Dell Outlet	1850 200 778
	HelpDesk per ordini online	1850 200 778
	Servizio clienti	
Irlanda (Cherrywood)	Servizio clienti per privati	01 204 4014
	Servizio clienti per piccole aziende	01 204 4014
Prefisso internazionale: 00	Servizio clienti per grandi aziende	1850 200 982
Indicativo del paese: 353	Supporto tecnico	
Prefisso teleselettivo: 1	Supporto tecnico dedicato a computer XPS	1850 200 722
	Supporto tecnico per tutti gli altri computer Dell	1850 543 543
	Generale	
	Fax/Fax per vendite	01 204 0103
	Centralino	01 204 4444
	Servizio clienti nel Regno Unito (comporre il numero solo all'interno del Regno Unito)	0870 906 0010
	Servizio clienti per grandi aziende (comporre il numero solo all'interno del Regno Unito)	0870 907 4499
	Vendite - Regno Unito (comporre il numero solo all'interno del Regno Unito)	0870 907 4000
Isole Cayman	Posta elettronica: la-techsupport@dell.com	
	Supporto generale	1-877-262-5415
Isole Turks e Caicos	Sito Web: www.dell.com/tc	
	Posta elettronica: la-techsupport@dell.com	
	Supporto generale	Numero verde: 1-877-441-4735
Isole Vergini (Stati Uniti)	Posta elettronica: la-techsupport@dell.com	
	Supporto generale	1-877-702-4288
Isole Vergini Britanniche	Supporto generale	Numero verde: 1-866-278-6820
	Sito Web: support.euro.dell.com	
	Privati e piccole aziende	
Italia (Milano)	Supporto tecnico	02 577 826 90
	Servizio clienti	02 696 821 14
Prefisso internazionale: 00	Fax	02 696 821 13
Indicativo del paese: 39	Centralino	02 696 821 12
Prefisso teleselettivo: 02	Grandi aziende	
	Supporto tecnico	02 577 826 90
	Servizio clienti	02 577 825 55
	Fax	02 575 035 30
	Centralino	02 577 821
Lussemburgo	Sito Web: support.euro.dell.com	
	Supporto	342 08 08 075
Prefisso internazionale: 00	Vendite a privati e piccole aziende	+32 (0)2 713 15 96
Indicativo del paese: 352	Vendite a grandi aziende	26 25 77 81
	Servizio clienti	+32 (0)2 481 91 19
	Fax	26 25 77 82
Macao	Supporto tecnico	Numero verde: 0800 105
Indicativo del paese: 853	Assistenza tecnica clienti (Xiamen, Cina)	34 160 910
	Operazioni di vendita (Xiamen, Cina)	29 693 115
	Sito Web: support.ap.dell.com	
Malesia (Penang)	Supporto tecnico (Dell Precision, OptiPlex e Latitude)	Numero verde: 1.800.880.193
	Supporto tecnico (Dimension, Inspiron e componenti elettronici e accessori)	Numero verde: 1.800.881.306
Prefisso internazionale: 00	Supporto tecnico (PowerApp, PowerEdge, PowerConnect e PowerVault)	Numero verde: 1800 881.386
Indicativo del paese: 60	Servizio clienti	Numero verde: 1800 881.306 (opzione 6)
Prefisso teleselettivo: 4	Operazioni di vendita	Numero verde: 1.800.888.202
	Vendite a grandi aziende	Numero verde: 1.800.888.213
	Posta elettronica: la-techsupport@dell.com	
	Supporto tecnico clienti	001-877-384-8979 o 001-877-269-3383

Messico Prefisso internazionale: 00 Indicativo del paese: 52	Vendite	50-81-8800 o 01-800-888-3355
	Assistenza tecnica clienti	001-877-384-8979 o 001-877-269-3383
	Principale	50-81-8800 o 01-800-888-3355
Montserrat	Posta elettronica: la-techsupport@dell.com	
	Supporto generale	Numero verde: 1-866-278-6822
Nicaragua	Posta elettronica: la-techsupport@dell.com	
	Supporto generale	001-800-220-1377
Norvegia (Lysaker) Prefisso internazionale: 00 Indicativo del paese: 47	Sito Web: support.euro.dell.com	
	Supporto tecnico per XPS	815 35 043
	Supporto tecnico per tutti gli altri prodotti Dell	671 16882
	Servizio rapporti clienti	671 17575
	Servizio clienti per privati e piccole aziende	23162298
	Centralino	671 16800
Nuova Zelanda Prefisso internazionale: 00 Indicativo del paese: 64	Centralino del fax	671 16865
	Sito Web: support.ap.dell.com	
	Posta elettronica: support.ap.dell.com/contactus	
	Supporto generale	0800 441 567
Olanda (Amsterdam) Prefisso internazionale: 00 Indicativo del paese: 31 Prefisso teleselettivo: 20	Sito Web: support.euro.dell.com	
	Supporto tecnico per XPS	020 674 45 94
	Supporto tecnico per tutti gli altri computer Dell	020 674 45 00
	Supporto tecnico via fax	020 674 47 66
	Servizio clienti per privati e piccole aziende	020 674 42 00
	Servizio rapporti clienti	020 674 43 25
	Vendite a privati e piccole aziende	020 674 55 00
	Vendite a clienti	020 674 50 00
	Fax per vendite a privati e piccole aziende	020 674 47 75
	Fax per vendite a clienti	020 674 47 50
Paesi del Sudest asiatico e Pacifico	Centralino	020 674 50 00
	Fax generale	020 674 47 50
Panama	Supporto tecnico, assistenza clienti e vendite (Penang, Malesia)	604 633 4810
	Posta elettronica: la-techsupport@dell.com	
	Supporto generale	011-800-507-1264
	Posta elettronica: la-techsupport@dell.com	
Perù	Supporto generale	0800-50-669
	Sito Web: support.euro.dell.com	
Polonia (Varsavia) Prefisso internazionale: 011 Indicativo del paese: 48 Prefisso teleselettivo: 22	Posta elettronica: pl_support_tech@dell.com	
	Telefono assistenza tecnica clienti	57 95 700
	Servizio clienti	57 95 999
	Vendite	57 95 999
	Fax assistenza tecnica clienti	57 95 806
	Fax reception	57 95 998
Portogallo Prefisso internazionale: 00 Indicativo del paese: 351	Centralino	57 95 999
	Sito Web: support.euro.dell.com	
	Supporto tecnico	707200149
	Servizio clienti	800 300 413
	Vendite	800 300 410 o 800 300 411 o 800 300 412 o 21 422 07 10
	Fax	21 424 01 12
Portorico	Posta elettronica: la-techsupport@dell.com	
	Supporto generale	1-877-537-3355
	Sito Web: support.euro.dell.com	
	Posta elettronica: dell_direct_support@dell.com	
	Sito Web servizio clienti: support.euro.dell.com/uk/en/ECare/form/home.asp	

Regno Unito (Bracknell) Prefisso internazionale: 00 Indicativo del paese: 44 Prefisso teleselettivo: 1344	Vendite	
	Vendite a privati e piccole aziende	0870 907 4000
	Vendite settore pubblico/grandi aziende	01344 860 456
	Servizio clienti	
	Servizio clienti per privati e piccole aziende	0870 906 0010
	Servizio clienti per grandi aziende	01344 373 185
	Servizio clienti per clienti privilegiati (500-5000 dipendenti)	0870 906 0010
	Servizio clienti per clienti globali	01344 373 186
	Servizio clienti per il governo centrale	01344 373 193
	Servizio clienti per il governo locale e istituzioni scolastiche	01344 373 199
	Servizio clienti per le istituzioni sanitarie	01344 373 194
	Supporto tecnico	
	Supporto tecnico dedicato a computer XPS	0870 366 4180
	Supporto tecnico (grandi aziende/clienti privilegiati/PAD [più di 1000 dipendenti])	0870 908 0500
	Supporto tecnico per tutti gli altri prodotti	0870 353 0800
Generale		
Fax privati e piccole aziende	0870 907 4006	
Repubblica Ceca (Praga) Prefisso internazionale: 00 Indicativo del paese: 420	Sito Web: support.euro.dell.com	
	Posta elettronica: czech_dell@dell.com	
	Supporto tecnico	22537 2727
	Servizio clienti	22537 2707
	Fax	22537 2714
	Supporto tecnico via fax	22537 2728
	Centralino	22537 2711
Repubblica Dominicana	Sito Web: www.dell.com/do	
	Posta elettronica: la-techsupport@dell.com	
	Supporto generale	1-800-156-1588
Repubblica Sudafricana (Johannesburg) Prefisso internazionale: 09/091 Indicativo del paese: 27 Prefisso teleselettivo: 11	Sito Web: support.euro.dell.com	
	Posta elettronica: dell_za_support@dell.com	
	Linea dedicata Gold	011 709 7713
	Supporto tecnico	011 709 7710
	Servizio clienti	011 709 7707
	Vendite	011 709 7700
	Fax	011 706 0495
Centralino	011 709 7700	
Saint Kitts e Nevis	Sito Web: www.dell.com/kn	
	Posta elettronica: la-techsupport@dell.com	
	Supporto generale	Numero verde: 1-866-540-3355
Saint Lucia	Sito Web: www.dell.com/lc	
	Posta elettronica: la-techsupport@dell.com	
	Supporto generale	1-800-882-1521
Saint Vincent e Grenadine	Sito Web: www.dell.com/vc	
	Posta elettronica: la-techsupport@dell.com	
	Supporto generale	Numero verde: 1-877-441-4740
Singapore (Singapore) Prefisso internazionale: 005 Indicativo del paese: 65	NOTA: i numeri telefonici indicati in questa sezione devono essere composti solo all'interno di Singapore o della Malesia.	
	Website: support.ap.dell.com	
	Supporto tecnico (Dimension, Inspiron e componenti elettronici e accessori)	Numero verde: 1.800.394 7430
	Supporto tecnico (OptiPlex, Latitude e Dell Precision)	Numero verde: 1.800.394 7488
	Supporto tecnico (PowerApp, PowerEdge, PowerConnect e PowerVault)	Numero verde: 1.800.394 7478
	Servizio clienti	Numero verde: 1.800.394 7430 (opzione 6)
	Operazioni di vendita	Numero verde: 1.800.394 7412
Vendite a grandi aziende	Numero verde: 1.800.394 7419	
Slovacchia (Praga) Prefisso internazionale: 00	Sito Web: support.euro.dell.com	
	Posta elettronica: czech_dell@dell.com	
	Supporto tecnico	02 5441 5727
Servizio clienti	420 22537 2707	

Indicativo del paese: 421	Fax	02 5441 8328
	Supporto tecnico via fax	02 5441 8328
	Centralino (vendite)	02 5441 7585
Spagna (Madrid) Prefisso internazionale: 00 Indicativo del paese: 34 Prefisso teleselettivo: 91	Sito Web: support.euro.dell.com	
	Privati e piccole aziende	
	Supporto tecnico	902 100 130
	Servizio clienti	902 118 540
	Vendite	902 118 541
	Centralino	902 118 541
	Fax	902 118 539
	Grandi aziende	
	Supporto tecnico	902 100 130
	Servizio clienti	902 115 236
Stati Uniti (Austin, Texas) Prefisso internazionale: 011 Indicativo del paese: 1	Centralino	91 722 92 00
	Fax	91 722 95 83
	Sistema automatizzato di controllo dello stato dell'ordine	Numero verde: 1-800-433-9014
	AutoTech (computer portatili o desktop)	Numero verde: 1-800-247-9362
	Supporto hardware in garanzia (televisori, stampanti e proiettori Dell) per clienti Relationship	Numero verde: 1-877-459-7298
	Supporto clienti XPS per le Americhe	Numero verde: 1-800-232-8544
	Supporto clienti (privati e piccole aziende) per tutti gli altri prodotti Dell	Numero verde: 1-800-624-9896
	Assistenza tecnica clienti	Numero verde: 1-800-624-9897
	Clienti del programma EPP di acquisto da parte dei dipendenti	Numero verde: 1-800-695-8133
	Sito Web servizi finanziari: www.dellfinancialservices.com	
	Servizi finanziari (locazione/credito)	Numero verde: 1-877-577-3355
	Servizi finanziari (clienti Dell privilegiati [DPA])	Numero verde: 1-800-283-2210
	Aziende	
	Supporto e assistenza tecnica clienti	Numero verde: 1-800-456-3355
	Clienti del programma EPP di acquisto da parte dei dipendenti	Numero verde: 1-800-695-8133
	Supporto per stampanti, proiettori, PDA e lettori MP3	Numero verde: 1-877-459-7298
	Settore pubblico (istituzioni governative, scolastiche e sanitarie)	
	Supporto e assistenza tecnica clienti	Numero verde: 1-800-456-3355
	Clienti del programma EPP di acquisto da parte dei dipendenti	Numero verde: 1-800-695-8133
	Vendite Dell	Numero verde: 1-800-289-3355 o numero verde: 1-800-879-3355
Negozi Dell Outlet Store (computer ricondizionati da Dell)	Numero verde: 1-888-798-7561	
Vendita di software e periferiche	Numero verde: 1-800-671-3355	
Vendita pezzi di ricambio	Numero verde: 1-800-357-3355	
Vendite con garanzia e servizio di assistenza estesi	Numero verde: 1-800-247-4618	
Fax	Numero verde: 1-800-727-8320	
Servizi Dell per utenti con problemi di udito o di linguaggio	Numero verde: 1-877-DELLTTY (1-877-335-5889)	
Svezia (Upplands Vasby) Prefisso internazionale: 00 Indicativo del paese: 46 Prefisso teleselettivo: 8	Sito Web: support.euro.dell.com	
	Supporto tecnico per XPS	0771 340 340
	Supporto tecnico per tutti gli altri prodotti Dell	08 590 05 199
	Servizio rapporti clienti	08 590 05 642
	Servizio clienti per privati e piccole aziende	08 587 70 527
	Supporto per il programma EPP di acquisto da parte dei dipendenti	020 140 14 44
Svizzera (Ginevra) Prefisso internazionale: 00 Indicativo del paese: 41 Prefisso teleselettivo: 22	Supporto tecnico via fax	08 590 05 594
	Vendite	08 590 05 185
	Sito Web: support.euro.dell.com	
	Posta elettronica: Tech_support_central_Europe@dell.com	
	Supporto tecnico per XPS	0848 33 88 57
Supporto tecnico per privati e piccole aziende per tutti gli altri prodotti Dell	0844 811 411	
Supporto tecnico per grandi aziende	0844 822 844	
Servizio clienti (privati e piccole aziende)	0848 802 202	
Servizio clienti (grandi aziende)	0848 821 721	

	Fax	022 799 01 90
	Centralino	022 799 01 01
Tailandia	Sito Web: support.ap.dell.com	
	Supporto tecnico (OptiPlex, Latitude e Dell Precision)	Numero verde: 1800 0060 07
	Supporto tecnico (PowerApp, PowerEdge, PowerConnect e PowerVault)	Numero verde: 1800 0600 09
	Servizio clienti	Numero verde: 1800 006 007 (opzione 7)
	Vendite a grandi aziende	Numero verde: 1800 006 009
Prefisso internazionale: 001		
Indicativo del paese: 66	Operazioni di vendita	Numero verde: 1800 006 006
Taiwan	Sito Web: support.ap.dell.com	
	Posta elettronica: ap_support@dell.com	
	Supporto tecnico (OptiPlex, Latitude, Inspiron, Dimension e componenti elettronici e accessori)	Numero verde: 00801 86 1011
	Supporto tecnico (PowerApp, PowerEdge, PowerConnect e PowerVault)	Numero verde: 00801 60 1256
	Servizio clienti	Numero verde: 00801 60 1250 (opzione 5)
	Operazioni di vendita	Numero verde: 00801 65 1228
Prefisso internazionale: 002		
Indicativo del paese: 886	Vendite a grandi aziende	Numero verde: 00801 651 227
Trinidad/Tobago	Sito Web: www.dell.com/tt	
	Posta elettronica: la-techsupport@dell.com	
	Supporto generale	1-800-805-8035
Uruguay	Sito Web: www.dell.com/uy	
	Posta elettronica: la-techsupport@dell.com	
	Supporto generale	Numero verde: 000-413-598-2521
Venezuela	Sito Web: www.dell.com/ve	
	Posta elettronica: la-techsupport@dell.com	
	Supporto generale	0800-100-4752

[Torna al Sommario](#)

[Torna al Sommario](#)

Glossario

Guida dell'utente per Dell Precision™ Workstation 690

[A](#) [B](#) [C](#) [D](#) [E](#) [F](#) [G](#) [H](#) [I](#) [K](#) [L](#) [M](#) [N](#) [P](#) [R](#) [S](#) [T](#) [U](#) [V](#) [W](#) [X](#) [Z](#)

Le definizioni riportate nel glossario sono fornite a puro scopo informativo e potrebbero riferirsi a funzionalità non presenti nel computer in uso.

A

ACPI - Acronimo di Advanced Configuration and Power Interface (interfaccia di alimentazione e configurazione avanzata). Specifica di risparmio energia che consente ai sistemi operativi Microsoft® Windows® di attivare la modalità standby o sospensione di un computer in modo che le periferiche collegate consumino meno energia elettrica.

adattatore di rete - Chip che fornisce funzionalità di rete. Un computer può essere dotato di un adattatore di rete integrato sulla scheda di sistema oppure può contenere una scheda PC Card con un adattatore. L'adattatore di rete è anche detto *NIC* (Network Interface Controller, Controller di interfaccia di rete).

AGP - Acronimo di Accelerated Graphics Port (Porta grafica accelerata). Porta grafica dedicata che consente di usare la memoria di sistema per operazioni video. AGP è in grado di produrre immagini uniformi a 16,8 milioni di colori grazie a un'interfaccia più veloce tra i circuiti del sistema video e la memoria del computer.

alloggiamento dei moduli - Alloggiamento che supporta periferiche quali unità ottiche, una batteria aggiuntiva o un modulo Dell TravelLite™.

ALS - Acronimo di Ambient Light Sensor (Sensore di luce ambientale).

APR - Acronimo di Advanced Port Replicator (Replicatore di porta avanzato). Periferica di alloggiamento che consente di usare un monitor, una tastiera, un mouse e altre periferiche con il computer portatile.

area di notifica - Area della barra delle applicazioni di Windows che contiene icone che consentono di accedere rapidamente a programmi e funzioni del computer, quali l'orologio, il controllo volume e la finestra di stato della stampa. Detta anche *barra delle applicazioni*.

arresto - Processo che comprende la chiusura delle finestre e dei programmi aperti, l'uscita dal sistema operativo e lo spegnimento del computer. Se si spegne il computer prima che la procedura di arresto sia completata, alcuni dati possono essere persi.

ASF - Acronimo di Alert Standard Format (Formato standard di avviso). Standard che consente di definire un meccanismo per l'invio di resoconti di avvisi hardware e software a una console di gestione. Il formato ASF è indipendente da piattaforma e sistema operativo.

autonomia della batteria - Periodo di tempo (minuti oppure ore) durante il quale la batteria di un computer portatile è in grado di mantenere la carica mentre alimenta un computer.

B

backup - Copia di un file di programma o di dati eseguita su disco floppy, CD, DVD o disco rigido. Come misura precauzionale, è consigliabile eseguire con regolarità il backup dei file di dati memorizzati sul disco rigido.

barra delle applicazioni - Vedere *area di notifica*.

batteria - Fonte di alimentazione interna ricaricabile utilizzata con i computer portatili quando questi non sono collegati a un adattatore c.a. e a una presa elettrica.

BIOS - Acronimo di Basic Input/Output System (Sistema di input/output di base). Programma, o utilità, con funzione di interfaccia tra i componenti hardware del computer e il sistema operativo. Non modificare le impostazioni se non si è perfettamente consapevoli dell'effetto di tali impostazioni sul computer. Noto anche come *programma di configurazione del sistema*.

bit - La più piccola unità di dati interpretata dal computer.

Bluetooth® - Standard della tecnologia senza fili per periferiche di rete a breve raggio (9 m) che consente alle periferiche abilitate di riconoscersi automaticamente.

bps - Abbreviazione di bit per secondo. Unità standard per la misurazione della velocità di trasmissione dei dati.

BTU - Acronimo di British Thermal Unit (Unità termica britannica). Unità di misura per l'emissione di calore.

bus - Canale di comunicazione che consente la trasmissione di informazioni tra i componenti di un computer.

bus locale - Bus di dati che fornisce un canale ad alta velocità tra le periferiche e il processore.

byte - Unità di base usata dal computer per i dati. Un byte corrisponde a 8 bit.

C

C - Abbreviazione di Celsius. Sistema di misurazione della temperatura in cui 0° è il punto di congelamento dell'acqua e 100° il punto di ebollizione.

c.a. - Acronimo di corrente alternata. Tipo di corrente elettrica che alimenta il computer quando si collega il cavo di alimentazione dell'adattatore c.a. a una presa elettrica.

cache - Meccanismo speciale di archiviazione ad alta velocità che può corrispondere a una porzione riservata della memoria principale o a una periferica di archiviazione indipendente ad alta velocità. Grazie alla cache, molte operazioni del processore vengono eseguite in modo più efficiente.

memoria cache di primo livello (L1) - Cache primaria all'interno del processore.

memoria cache di secondo livello (L2) - Cache secondaria, che può essere esterna o integrata nell'architettura del processore.

carnet - Documento doganale internazionale che facilita l'importazione temporanea in paesi stranieri. Noto anche come *passaporto delle merci*.

cartella - Area su un disco o un'unità usata per organizzare e raggruppare dei file. All'interno di una cartella, i file possono essere visualizzati e ordinati in diversi modi, ossia in ordine alfabetico, per data e per dimensione.

CD - Acronimo di Compact Disc. Formato ottico di supporti di archiviazione, usato in generale per programmi audio e software.

CD avviabile - CD che è possibile usare per avviare il computer. È consigliabile avere sempre a disposizione un disco floppy o un CD avviabile da utilizzare nel caso in cui il disco rigido risulti danneggiato o il computer sia stato infettato da un virus. Il CD *Drivers and Utilities* o *ResourceCD* in dotazione è un CD avviabile.

CD-R - Acronimo di Compact Disc Recordable (CD registrabile). Versione registrabile di un CD. Il CD-R permette di registrare una sola volta i dati, che non potranno più essere cancellati o sovrascritti.

CD-RW - Acronimo di Compact Disc Rewritable (CD riscrivibile). Versione riscrivibile di un CD. Sui dischi CD-RW è possibile scrivere, cancellare e riscrivere dati.

COA - Acronimo di Certificate of Authenticity (Certificato di autenticità). Codice alfanumerico di Windows riportato su un'etichetta adesiva apposta sul computer. Detto anche *codice "Product Key" o numero di serie*.

codice di servizio espresso - Codice numerico riportato su un'etichetta adesiva apposta sul computer Dell™, che deve essere citato quando si contatta Dell per richiedere assistenza. Il servizio del codice del servizio espresso potrebbe non essere disponibile in alcuni paesi.

collegamento - Icona che consente di accedere rapidamente a programmi, file, cartelle e unità usati con frequenza. Se si fa doppio clic su un collegamento creato sul desktop di Windows, è possibile aprire la cartella o il file associato senza doverlo prima individuare. La posizione delle icone dei collegamenti non influenzano la posizione dei file. Se si elimina un collegamento, il file originale rimane inalterato. L'icona di un collegamento può anche essere rinominata.

combinazione di tasti - Comando la cui esecuzione richiede di premere più tasti simultaneamente.

connettore della porta parallela - Porta di I/O utilizzata spesso per collegare una stampante parallela al computer. Nota anche come *porta LTP*.

connettore della porta seriale - Porta di I/O usata spesso per collegare al computer periferiche come computer palmari o fotocamere digitali.

controller - Chip che controlla il trasferimento di dati tra il processore e la memoria oppure tra il processore e le periferiche.

controller video - Circuiti presenti su una scheda video o sulla scheda di sistema (nei computer con controller video integrato) che forniscono funzionalità video per il computer in combinazione con il monitor.

CRIMM - Acronimo di Continuity Rambus In-line Memory Module (Modulo di memoria in-line di tipo Rambus di continuità). Modulo speciale privo di chip di memoria che viene usato per riempire gli slot RIMM non usati.

cursore - Indicatore su un monitor o uno schermo che indica la posizione in cui verrà effettuata la prossima operazione da tastiera, touchpad o mouse. Spesso è rappresentato da una barra verticale lampeggiante, un carattere di sottolineatura o una piccola freccia.

D

DIMM - Acronimo di Dual in-line memory module (Modulo di memoria in-line doppio). Scheda di circuiti con chip di memoria che viene collegata a un modulo di memoria sulla scheda di sistema.

disco avviabile - Disco che è possibile usare per avviare il computer. È consigliabile avere sempre a disposizione un disco floppy o un CD avviabile da utilizzare nel caso in cui il disco rigido risulti danneggiato o il computer sia stato infettato da un virus.

disco rigido - Unità che legge e scrive dati su un disco rigido. I termini "unità disco rigido" e "disco rigido" sono utilizzati come sinonimi.

dispositivo di protezione da sovracorrente - Dispositivo che previene l'ingresso nel sistema, attraverso le prese elettriche, di picchi di corrente, ad esempio quelli che si verificano durante i temporali o in seguito a interruzioni di corrente. I dispositivi di protezione da sovracorrente non sono efficaci contro i fulmini o i cali di tensione quando il valore della tensione scende oltre il 20% del livello nominale della tensione della linea c.a.

I dispositivi di protezione da sovracorrente non possono proteggere le connessioni di rete. Si consiglia di scollegare sempre il cavo di rete dal connettore durante i temporali.

dissipatore di calore - Lastra metallica su alcuni processori che facilita la dissipazione del calore.

DMA - Acronimo di Direct Memory Access (Accesso diretto alla memoria). Canale che consente il trasferimento diretto di determinati tipi di dati tra la memoria RAM e una periferica, senza intervento da parte del processore.

DMTF - Acronimo di Distributed Management Task Force. Consorzio di aziende produttrici di hardware e software che sviluppano standard gestionali per ambienti Internet, aziendali, di rete e di desktop distribuiti.

dominio - Gruppo di computer, programmi e periferiche in rete che sono amministrati come una sola unità tramite regole e procedure comuni per l'uso da parte di un gruppo specifico di utenti. Un utente deve eseguire l'accesso al dominio per poterne utilizzare le risorse.

DRAM - Acronimo di Dynamic Random-Access Memory (Memoria dinamica ad accesso casuale). Tipo di memoria che consente di archiviare le informazioni in circuiti integrati contenenti dei condensatori.

driver - Software che consente al sistema operativo di controllare periferiche quali una stampante. Molte periferiche non funzioneranno correttamente se sul

computer non è installato il driver appropriato.

driver di periferica - Vedere *driver*.

DSL - Acronimo di Digital Subscriber Line (Linea sottoscrittore digitale). Tecnologia che fornisce una connessione Internet continua ad alta velocità attraverso una linea telefonica analogica.

dual-core - Tecnologia Intel in cui in un'unica CPU sono presenti due unità di calcolo fisiche che permettono di aumentare l'efficienza di calcolo e le capacità multitasking.

durata della batteria - Periodo di tempo (anni) durante il quale la batteria di un computer portatile può essere scaricata e ricaricata.

DVD - Acronimo di Digital Versatile Disc. Disco ad alta capacità normalmente utilizzato per la memorizzazione di filmati. Le unità DVD sono in grado di leggere anche la maggior parte dei supporti ottici.

DVD+RW - Acronimo di Digital Versatile Disc ReWritable (DVD riscrivibile). Versione riscrivibile di un DVD. Su un disco DVD+RW è possibile scrivere i dati, quindi cancellarli e sovrascriverli (riscrittura). La tecnologia DVD+RW è diversa dalla tecnologia DVD-RW.

DVD-R - Acronimo di Digital Versatile Disc Recordable (DVD registrabile). Versione registrabile di un DVD. Il DVD-R permette di registrare una sola volta i dati, che non potranno più essere cancellati o sovrascritti.

DVI - Acronimo di Digital Video Interface (Interfaccia video digitale). Standard per la trasmissione digitale tra un computer e uno schermo video digitale.

E

ECC - Acronimo di Error Checking and Correction (Controllo e correzione degli errori). Tipo di memoria che include circuiti speciali adibiti alla verifica dell'accuratezza dei dati sia in entrata che in uscita dalla memoria.

ECP - Acronimo di Extended Capabilities Port (Porta con funzionalità avanzate). Connettore di porte parallele progettato per consentire un migliore trasferimento bidirezionale dei dati. Analogamente a EPP, ECP utilizza l'accesso diretto alla memoria per trasferire i dati, migliorando spesso le prestazioni.

editor di testo - Programma usato per creare e modificare file contenenti solo testo. Blocco note di Windows, ad esempio, è un editor di testo. Gli editor di testo di solito non sono dotati di funzioni di ritorno a capo automatico e di formattazione, quali la sottolineatura, la modifica del tipo di carattere e così via.

EIDE - Acronimo di Enhanced Integrated Device Electronics (Dispositivi elettronici integrati avanzati). Versione potenziata dell'interfaccia IDE per dischi rigidi e unità CD.

EMI - Acronimo di Electromagnetic Interference (Interferenza elettromagnetica). Interferenza elettrica causata da radiazioni elettromagnetiche.

ENERGY STAR® - Requisiti specificati dall'Environmental Protection Agency che riducono il consumo complessivo di elettricità.

EPP - Acronimo di Enhanced Parallel Port (Porta parallela avanzata). Connettore di porte parallele progettato per consentire il trasferimento dati bidirezionale.

ESD - Acronimo di Electrostatic Discharge (Scarica elettrostatica). Rapida emissione di elettricità statica. Le scariche elettrostatiche possono danneggiare i circuiti integrati del computer e delle apparecchiature di comunicazione.

ExpressCard - Scheda di I/O rimovibile conforme allo standard PCMCIA. I modem e le schede di rete sono tipi comuni di schede ExpressCard. Queste schede supportano sia lo standard PCI Express che lo standard USB 2.0.

F

Fahrenheit - Scala di misurazione della temperatura in cui 32° è il punto di congelamento dell'acqua e 212° il punto di ebollizione.

FBD - Acronimo di Fully-Buffered DIMM (DIMM a buffer completo). DIMM con chip DRAM DDR2 e un buffer AMB (Advanced Memory Buffer) che rende più rapide le comunicazioni tra i chip SDRAM DDR2 e il sistema.

FCC - Acronimo di Federal Communications Commission. Autorità statunitense responsabile dell'applicazione di normative sulle comunicazioni che stabiliscono il livello massimo consentito di radiazioni emesse da computer e altre apparecchiature elettroniche.

file della guida - File contenente informazioni descrittive o istruzioni relative a un prodotto. Alcuni file della guida sono associati a un programma particolare, ad esempio la *Guida in linea* di Microsoft Word. Altre guide in linea funzionano come fonti di riferimento autonome. Le estensioni più comuni dei file della guida sono **.hlp** o **.chm**.

file Leggimi - File di testo forniti con il prodotto hardware o software. In genere i file Leggimi forniscono informazioni relative all'installazione e descrivono i miglioramenti apportati al nuovo prodotto o le correzioni non ancora documentate.

floppy - Formato elettromagnetico di supporto di memorizzazione. Detto anche dischetto o disco floppy.

formattazione - Processo di preparazione di un'unità o un disco per l'archiviazione di file. Quando si formatta un disco, le informazioni in esso contenute vengono eliminate in modo definitivo.

frequenza di aggiornamento - Frequenza di ricarica delle linee orizzontali dello schermo (a volte indicata anche come *frequenza verticale*) misurata in Hz. Maggiore è la frequenza di aggiornamento, minore risulta lo sfarfallio percepibile dall'occhio umano.

FSB - Acronimo di Front Side Bus (Bus Front Side). Percorso dei dati e interfaccia fisica tra processore e RAM.

FTP - Acronimo di File Transfer Protocol (Protocollo di trasferimento dei file). Protocollo Internet standard usato per lo scambio di file tra computer connessi a Internet.

G

G - Abbreviazione di gravità. Unità di misura di peso e forza.

GB - Abbreviazione di gigabyte. Unità di misura di archiviazione dei dati equivalente a 1024 MB (1.073.741.824 byte), Quando è usato per indicare la capacità dei dischi rigidi, il valore spesso viene arrotondato a 1.000.000.000 byte.

GHz - Abbreviazione di gigahertz. Unità di misura della frequenza equivalente a mille milioni di Hz o a mille MHz. La velocità dei processori, dei bus e delle interfacce dei computer viene spesso misurata in gigahertz.

GUI - Acronimo di Graphical User Interface (Interfaccia utente grafica). Software che interagisce con l'utente attraverso menu, finestre e icone. La maggior parte dei programmi eseguiti nei sistemi operativi Windows è dotata di interfaccia GUI.

H

HTML - Acronimo di Hypertext Markup Language (Linguaggio di marcatura ipertesto). Insieme di codici inseriti in una pagina Web per la visualizzazione in un browser Internet.

HTTP - Acronimo di Hypertext Transfer Protocol (Protocollo di trasferimento di ipertesto). Protocollo per lo scambio di file tra computer connessi a Internet.

Hyper-Threading - Hyper-Threading è una tecnologia Intel che consente di migliorare le prestazioni globali del computer, in quanto permette a un processore fisico di funzionare come due processori logici, rendendo possibile l'esecuzione simultanea di determinate operazioni.

Hz - Abbreviazione di hertz. Unità di misura della frequenza equivalente a 1 ciclo per secondo. Nei computer e nelle apparecchiature elettroniche, la frequenza viene spesso misurata in kilohertz (kHz), megahertz (MHz), gigahertz (GHz) o terahertz (THz).

I

I/O - Abbreviazione di input/output. Il termine si riferisce a un'operazione o una periferica che immette ed estrae dati dal computer. Tastiere e stampanti sono periferiche di I/O.

IC - Acronimo di Industry Canada. Autorità normativa canadese responsabile della regolamentazione delle emissioni provenienti da apparecchiature elettriche. Il ruolo di questa autorità è simile a quello svolto dall'FCC statunitense.

IC - Acronimo di Integrated Circuit (Circuito integrato). Wafer di semiconduttori o chip su cui vengono montati migliaia o milioni di minuscoli componenti elettronici per l'uso in computer e apparecchiature audio e video.

IDE - Acronimo di Integrated Device Electronics (Dispositivi elettronici integrati). Interfaccia per periferiche di archiviazione di massa in cui il controller è integrato nel disco rigido o nell'unità CD.

IEEE 1394 - Standard dell'Institute of Electrical and Electronics Engineers, Inc. Bus seriale dalle prestazioni elevate che consente di collegare al computer periferiche conformi a IEEE 1394, quali fotocamere digitali e riproduttori di DVD.

indirizzo di I/O - Indirizzo nella memoria RAM associato a una specifica periferica, ad esempio al connettore di una porta seriale o parallela oppure a uno slot di espansione, che consente al processore di comunicare con quella periferica.

indirizzo di memoria - Posizione specifica nella RAM in cui vengono temporaneamente archiviati i dati.

integrato - Attributo riferito a componenti che risiedono fisicamente sulla scheda di sistema del computer. Sinonimo di *incorporato*.

IrDA - Acronimo di Infrared Data Association. Organizzazione preposta alla creazione di standard internazionali per la comunicazione a infrarossi.

IRQ - Abbreviazione di Interrupt Request (Richiesta di interrupt). Canale elettronico assegnato a una specifica periferica affinché possa comunicare con il processore. Per ogni connessione di periferica deve essere assegnato un IRQ. Anche se è possibile assegnare lo stesso IRQ a due periferiche, non ne è consentito il funzionamento simultaneo.

ISP - Acronimo di Internet Service Provider (Provider di servizi Internet). Società che consente all'utente di collegarsi al proprio server host per accedere direttamente a Internet, inviare e ricevere messaggi di posta elettronica e accedere a siti Web. Di norma, l'ISP fornisce, a pagamento, un prodotto software, un nome utente e i numeri di telefono necessari per effettuare il collegamento al server.

K

Kb - Abbreviazione di kilobit. Unità di dati equivalente a 1024 bit. Misura la capacità dei circuiti integrati di memoria.

KB - Abbreviazione di kilobyte. Unità di dati equivalente a 1024 byte; tuttavia, nell'uso comune viene spesso riferito a unità di 1000 byte.

kHz - Abbreviazione di kilohertz. Unità di misura della frequenza equivalente a 1000 Hz.

L

LAN - Acronimo di Local Area Network (Rete locale). Rete di computer estesa a una piccola area. L'estensione di una LAN di solito è circoscritta a un edificio o ad alcuni edifici vicini. È possibile collegare due LAN tra loro, qualunque sia la distanza, tramite linee telefoniche e sistemi a onde radio in modo da formare una WAN (Wide Area Network).

LCD - Acronimo di Liquid Crystal Display (Schermo a cristalli liquidi). La tecnologia usata dagli schermi dei computer portatili e dagli schermi piatti.

LED - Acronimo di Light Emitting Diode (Diode a emissione luminosa). Componente elettronico a emissione luminosa che indica lo stato del computer.

lettore CD - Software usato per riprodurre CD musicali. Il lettore CD visualizza una finestra contenente pulsanti che consentono di riprodurre un CD.

lettore DVD - Software usato per riprodurre filmati DVD. Il lettore DVD visualizza una finestra contenente pulsanti che consentono di riprodurre un filmato.

LPT - Acronimo di Line Print Terminal. Identificativo di una connessione parallela a una stampante o a un'altra periferica parallela.

M

mappatura della memoria - Processo in base al quale all'avvio il computer assegna indirizzi di memoria a posizioni fisiche, affinché le periferiche e il software possano identificare le informazioni a cui ha accesso il processore.

Mb - Abbreviazione di megabit. Unità di misura della capacità dei chip di memoria equivalente a 1024 Kb.

MB - Abbreviazione di megabyte. Unità di misura di archiviazione dei dati equivalente a 1.048.576 byte. 1 MB corrisponde a 1024 KB, Quando è usato per indicare la capacità dei dischi rigidi, il valore spesso viene arrotondato a 1.000.000 byte.

MB/sec - Abbreviazione di megabyte per secondo. Corrisponde a 1 milione di byte per secondo. Tale misura in genere viene usata per indicare la velocità di trasferimento dei dati.

Mbps - Abbreviazione di megabit per secondo. Corrisponde a 1 milione di bit per secondo. Tale misura viene generalmente usata per indicare la velocità di trasmissione di reti e modem.

memoria - Area in cui vengono temporaneamente memorizzati i dati. Poiché l'archiviazione dei dati in memoria non è permanente, è consigliabile salvare con frequenza i file durante il lavoro e salvarli prima di spegnere il computer. Il computer può contenere diversi tipi di memoria, quali la memoria RAM, ROM e la memoria video. Questo termine viene spesso usato come sinonimo di memoria RAM.

memoria video - Tipo di memoria costituita da chip dedicati alle funzioni video. La velocità della memoria video di solito è superiore a quella della memoria di sistema. La quantità di memoria video installata determina principalmente il numero di colori che il programma è in grado di visualizzare.

MHz - Abbreviazione di megahertz. Misura della frequenza equivalente a 1 milione di cicli per secondo. La velocità dei processori, dei bus e delle interfacce dei computer viene tipicamente misurata in megahertz.

modalità a due schermi - Impostazione di visualizzazione che consente di usare un monitor esterno come estensione dello schermo. Detta anche *modalità video estesa*.

modalità grafica - Modalità video che può essere definita in termini di x pixel orizzontali per y pixel verticali per z colori. Le modalità grafiche consentono di visualizzare una varietà illimitata di forme e tipi di carattere.

modalità sospensione - Modalità di risparmio energia la cui attivazione comporta il salvataggio di tutti i dati in memoria in un'area riservata sul disco rigido e successivamente lo spegnimento del computer. Quando si riavvia il computer, le informazioni in memoria che sono state salvate sul disco rigido vengono automaticamente ripristinate.

modalità standby - Modalità di risparmio energia che arresta tutte le operazioni del computer non necessarie, allo scopo di risparmiare energia.

modalità video - Modalità che determina il modo in cui il testo e le immagini vengono visualizzate su un monitor. Il software basato su immagini, ad esempio i sistemi operativi Windows, viene visualizzato in modalità video che possono essere definite in termini di x pixel orizzontali per y pixel verticali per z colori. Il software basato su caratteri, ad esempio un editor di testo, viene visualizzato in modalità video che possono essere definite in termini di x colonne per y righe di caratteri.

modalità video estesa - Impostazione di visualizzazione che consente di usare un monitor esterno come estensione dello schermo. Detta anche *modalità a due schermi*.

modem - Periferica che consente al computer di comunicare con altri computer tramite linee telefoniche analogiche. Esistono tre tipi di modem: i modem esterni, le schede PC Card e i modem interni. In genere il modem viene usato per connettersi a Internet e per inviare e ricevere posta elettronica.

modulo da viaggio - Dispositivo in plastica da inserire nell'alloggiamento dei moduli di un computer portatile per ridurre il peso del computer.

modulo di memoria - Piccola scheda di circuiti contenente chip di memoria collegata alla scheda di sistema.

monitor - Periferica ad alta risoluzione, simile a un televisore, su cui viene visualizzato l'output del computer.

mouse - Periferica di puntamento che controlla i movimenti del cursore sullo schermo. Per spostare il cursore sullo schermo, in genere il mouse viene fatto scivolare su una superficie piana e rigida.

ms - Abbreviazione di millisecondo. Unità temporale equivalente a un millesimo di secondo. I tempi di accesso delle periferiche di archiviazione vengono spesso misurati in millisecondi.

N

NIC - Vedere *adattatore di rete*.

ns - Abbreviazione di nanosecondo. Unità temporale equivalente a un milionesimo di secondo.

numero di servizio - Etichetta con codice a barre posta sul computer che consente di identificare il computer quando l'utente accede al sito Web del supporto tecnico di Dell all'indirizzo support.dell.com oppure contatta il personale del supporto tecnico e dell'assistenza clienti di Dell.

NVRAM - Acronimo di NonVolatile Random Access Memory (Memoria non volatile ad accesso casuale). Tipo di memoria che conserva i dati quando si spegne il computer o in presenza di un'interruzione dell'alimentazione esterna. La NVRAM viene utilizzata per mantenere le informazioni relative alla configurazione del computer, come data, ora e altre impostazioni di sistema configurate dall'utente.

P

Pannello di controllo - Utilità di Windows che consente di modificare le impostazioni del sistema operativo e dell'hardware, quali le impostazioni relative allo schermo.

partizione - Area fisica di archiviazione sul disco rigido assegnata a una o più aree di archiviazione logiche dette unità logiche. Una partizione può contenere più unità logiche.

PCI - Acronimo di Peripheral Component Interconnect (Interconnessione di componenti periferici). Il bus locale PCI supporta percorsi di dati a 32 e a 64 bit e fornisce un canale dati ad alta velocità per lo scambio di informazioni tra il processore e periferiche quali video, unità disco e reti.

PCI Express - Una modifica dell'interfaccia PCI che aumenta la velocità di trasferimento dei dati tra il processore e i dispositivi a esso collegati. PCI Express è in grado di trasferire dati a velocità da 250 MB/sec a 4 GB/sec. Se il chipset PCI Express e la periferica supportano velocità diverse, funzioneranno alla velocità inferiore supportata.

PCMCIA - Acronimo di Personal Computer Memory Card International Association. Organizzazione che definisce gli standard per le schede PC Card.

periferica - Dispositivo hardware, quale una stampante, un disco rigido o una tastiera, installato nel computer o collegato a esso.

periferica di alloggiamento - Vedere *APR*.

PIN - Acronimo di Personal Identification Number (Numero di identificazione personale). Sequenza di numeri e/o lettere usata per limitare l'accesso non autorizzato a reti di computer e altri sistemi protetti.

PIO - Acronimo di Programmed Input/Output (I/O programmato). Metodo per il trasferimento di dati tra due unità che usa il processore come parte del percorso dei dati.

pixel - Un singolo punto su uno schermo. I pixel sono disposti in righe e colonne per creare immagini. La risoluzione video, ad esempio 800 x 600, è rappresentata dal numero di pixel orizzontali per il numero di pixel verticali.

Plug-and-Play - Capacità del computer di configurare automaticamente le periferiche. Ciò garantisce installazione e configurazione automatiche e compatibilità con l'hardware esistente se il BIOS, il sistema operativo e tutte le periferiche supportano Plug and Play.

POST - Acronimo di Power-On Self-Test (Verifica automatica all'accensione). Programmi di diagnostica caricati automaticamente dal BIOS che eseguono verifiche di base sui principali componenti del computer, quali memoria, dischi rigidi e video. Se durante l'esecuzione del POST non viene rilevato alcun problema, il computer continua l'avvio.

processore - Chip del computer che interpreta ed esegue le istruzioni dei programmi. Il processore è anche detto CPU, acronimo di Central Processing Unit (Unità centrale di elaborazione).

programma - Qualsiasi tipo di software per l'elaborazione di dati, compresi i fogli di calcolo, gli elaboratori di testi, i database e i giochi. L'esecuzione dei programmi richiede la presenza di un sistema operativo.

programma di configurazione del sistema - Utilità con funzione di interfaccia tra i componenti hardware del computer e il sistema operativo. Questo programma consente di impostare le opzioni selezionabili dall'utente nel BIOS, quali la data e l'ora o la password di sistema. La modifica di queste impostazioni è consigliabile solo agli utenti che ne comprendono gli effetti sul computer.

programma di installazione - Programma che consente di installare e configurare l'hardware e il software. I programmi **setup.exe** o **install.exe** vengono forniti con la maggior parte dei prodotti software per Windows. Il *programma di installazione è diverso dal programma di configurazione del sistema*.

protetto da scrittura - Attributo di file o supporto che non è possibile modificare. Si consiglia di usare la protezione da scrittura per evitare la modifica o la distruzione accidentale di dati. Per proteggere un disco floppy da 3,5 pollici da scrittura, fare scivolare la linguetta di protezione da scrittura in posizione aperta.

PS/2 - Acronimo di Personal System/2. Tipo di connettore per il collegamento di una tastiera, di un mouse o di un tastierino numerico compatibile con PS/2.

PXE - Acronimo di Pre-boot eXecution Environment (Ambiente di esecuzione prima dell'avvio). Standard WfM (Wired for Management) che consente di configurare e avviare in remoto i computer in rete che non dispongono di un sistema operativo.

R

RAID - Acronimo di Redundant Array of Independent Disks (Gruppo ridondante di dischi indipendenti). Un metodo per implementare la ridondanza dei dati. Alcune implementazioni comuni di RAID sono RAID 0, RAID 1, RAID 5, RAID 10 e RAID 50.

RAM - Acronimo di Random-Access Memory (Memoria ad accesso casuale). L'area di memoria temporanea principale per i dati e le istruzioni dei programmi. Le informazioni memorizzate nella RAM vengono cancellate quanto si arresta il sistema.

RFI - Acronimo di Radio Frequency Interference (Interferenza in radiofrequenza). Interferenza che viene generata in corrispondenza di frequenze radio specifiche comprese nell'intervallo tra 10 kHz e 100.000 MHz. Le frequenze radio si collocano all'estremità inferiore dello spettro elettromagnetico e sono maggiormente suscettibili a interferenze rispetto alle radiazioni caratterizzate da una frequenza superiore, quali i raggi infrarossi e la luce.

risoluzione - Nitidezza di un'immagine riprodotta da una stampante o visualizzata su un monitor. A risoluzione maggiore corrisponde una maggiore nitidezza di immagine.

risoluzione video - Vedere *risoluzione*.

ROM - Acronimo di Read-Only Memory (Memoria a sola lettura). Tipo di memoria che consente di archiviare dati e programmi che non è possibile eliminare o modificare. A differenza della memoria RAM, la memoria ROM conserva i dati anche quando si arresta il sistema. Alcuni programmi essenziali per il funzionamento del computer risiedono nella memoria ROM.

RPM - Acronimo di Revolutions Per Minute (Giri al minuto). Indica il numero di giri effettuati in un minuto. La velocità del disco rigido viene spesso misurata in rpm.

RTC - Abbreviazione di Real Time Clock (Orologio in tempo reale). Orologio alimentato a pila sulla scheda di sistema che mantiene la data e l'ora quando si arresta il sistema.

RTCST - Acronimo di Real Time Clock Reset (Reimpostazione dell'orologio in tempo reale). Ponticello sulla scheda di sistema di alcuni computer che è spesso possibile usare per la risoluzione di problemi.

S

S/PDIF - Acronimo di Sony/Philips Digital Interface (Interfaccia digitale Sony/Philips). Formato di file di trasferimento audio che consente di trasferire audio da un file all'altro senza convertirlo in e da un formato analogico, che potrebbe peggiorare la qualità.

SAS - Acronimo di Serial Attached SCSI (SCSI a collegamento seriale). Versione seriale più veloce dell'interfaccia SCSI ad architettura parallela.

SATA - Acronimo di Serial ATA (ATA seriale). Versione seriale più veloce dell'interfaccia ATA (IDE).

ScanDisk - Utilità Microsoft che controlla i file, le cartelle e la superficie del disco rigido per individuare eventuali errori. Questa utilità viene spesso eseguita al riavvio del computer dopo un blocco del sistema.

scheda di espansione - Scheda di circuiti che si innesta in uno slot di espansione sulla scheda di sistema di alcuni computer, espandendone le funzionalità. Alcuni esempi sono schede video, modem e audio.

scheda di sistema - Scheda di circuiti principale del computer. Nota anche come *scheda madre*.

scheda PC Card - Scheda di I/O rimovibile conforme allo standard PCMCIA. I modem e gli adattatori di rete sono tipi comuni di schede PC Card.

scheda PC Card estesa - Scheda PC Card che, una volta installata, fuoriesce dal bordo dello slot per schede PC Card.

SCSI - Acronimo di Small Computer System Interface (Piccola interfaccia per sistemi informatici). Interfaccia a velocità elevata che può essere utilizzata per collegare al computer dispositivi quali dischi rigidi, unità CD, stampanti e scanner. L'interfaccia SCSI può collegare numerosi dispositivi mediante un solo controller. L'accesso a ogni periferica avviene tramite un numero ID individuale sul bus del controller SCSI.

SDRAM - Acronimo di Synchronous Dynamic Random-Access Memory (Memoria dinamica ad accesso casuale sincrona). Tipo di DRAM sincronizzata con la velocità di clock ottimale del processore.

SDRAM DDR - Acronimo di SDRAM Double-Data-Rate (SDRAM a doppia velocità di dati). Tipo di SDRAM che raddoppia la velocità del ciclo di burst dei dati, migliorando le prestazioni del sistema.

SDRAM DDR2 - Acronimo di Double-data-rate 2 SDRAM (SDRAM a doppia velocità dei dati 2). Tipo di SDRAM DDR che utilizza una pre-lettura a 4 bit e altre modifiche architetturali per aumentare la velocità della memoria oltre i 400 MHz.

sensore a infrarossi - Porta che consente di trasferire dati tra il computer e periferiche compatibili a infrarossi senza dover usare una connessione via cavo.

sequenza di avvio - Ordine delle periferiche da cui il computer prova ad avviare il sistema.

sfondo del desktop - Motivo o immagine di sfondo del desktop di Windows. Per modificare lo sfondo, usare il Pannello di controllo di Windows. È anche possibile acquisire un'immagine con uno scanner e usarla come sfondo.

slot di espansione - Connettore sulla scheda di sistema di alcuni computer che alloggia una scheda di espansione, collegandola al bus di sistema.

smart card - Scheda incorporata con un processore e un chip di memoria. Le smart card consentono di autenticare un utente sui computer dotati di supporto per le smart card.

software - Tutto ciò che può essere archiviato a livello elettronico, ad esempio file o programmi del computer.

software antivirus - Programma sviluppato per identificare, isolare e/o eliminare virus dal computer.

sola lettura - Attributo associato a dati e file che l'utente può visualizzare ma non modificare o eliminare. Un file può essere di sola lettura se:

- o È memorizzato su un floppy disk, CD o DVD fisicamente protetto dalla scrittura
- o Si trova in una directory di rete per la quale l'amministratore di sistema ha assegnato all'utente il diritto di sola lettura.

Strike Zone™ - Area rinforzata della base della piattaforma che protegge il disco rigido ammortizzando gli urti o le cadute, indipendentemente dal fatto che il computer sia acceso o spento.

striping su dischi - Tecnica per distribuire i dati su più unità disco. Lo striping su dischi può accelerare le operazioni di recupero di dati da dischi di memorizzazione. I computer che utilizzano lo striping generalmente consentono all'utente di specificare le dimensioni dell'unità dati o la larghezza dello striping.

SVGA - Acronimo di Super Video Graphics Array (Matrice grafica video avanzata). Standard video per schede e controller video. Le risoluzioni SVGA tipiche sono 800 x 600 e 1024 x 768.

Il numero di colori e la risoluzione che un programma è in grado di visualizzare dipende dalle caratteristiche del monitor, dal controller e dai relativi driver video e dalla quantità di memoria video installata nel computer.

S-Video di uscita TV - Connettore che consente di collegare una periferica audio digitale o un televisore al computer.

SXGA - Acronimo di Super-eXtended Graphics Array (Matrice grafica super estesa). Standard video per schede e controller video che supporta risoluzioni fino a 1280 x 1024.

SXGA+ - Acronimo di Super-eXtended Graphics Array Plus (Super matrice grafica avanzata estesa). Standard video per schede e controller video che supporta risoluzioni fino a 1400 x 1050.

T

TAPI - Acronimo di Telephony Application Programming Interface (Interfaccia di programmazione per applicazioni di telefonia). Questa interfaccia consente ai

programmi Windows di funzionare con un'ampia varietà di periferiche di telefonia, incluse quelle per la gestione di voce, dati, fax e video.

U

UMA - Acronimo di Unified Memory Allocation (Allocazione di memoria unificata). Memoria di sistema allocata dinamicamente al video.

unità CD - Unità che usa la tecnologia ottica per leggere dati da CD.

unità CD-RW - Unità che consente di leggere i normali CD e di scrivere su dischi CD-RW (CD riscrivibili) e CD-R (CD registrabili). Sui dischi CD-RW è possibile scrivere più volte, mentre sui dischi CD-R è possibile scrivere una volta sola.

unità CD-RW/DVD - Unità, a volte detta unità combinata, che consente di leggere i normali CD e DVD e di scrivere su dischi CD-RW (CD riscrivibili) e CD-R (CD registrabili). Sui dischi CD-RW è possibile scrivere più volte, mentre sui dischi CD-R è possibile scrivere una volta sola.

unità disco floppy - Unità in grado di leggere e scrivere su dischi floppy.

unità DVD - Unità che usa la tecnologia ottica per leggere dati da DVD e CD.

unità DVD+RW - Unità che consente di leggere i normali DVD e la maggior parte dei CD e di scrivere su dischi DVD+RW (DVD riscrivibili).

unità ottica - Unità che usa la tecnologia ottica per leggere o scrivere dati su CD, DVD e DVD+RW. Può essere un'unità CD, un'unità DVD, un'unità CD-RW o un'unità combinata CD-RW/DVD.

unità Zip - Unità disco floppy ad alta capacità, sviluppata da Iomega Corporation, che usa dischi rimovibili da 3,5 pollici detti dischi Zip. I dischi Zip hanno dimensioni appena superiori a quelle dei normali dischi floppy, uno spessore quasi doppio e una capacità di archiviazione di 100 MB.

UPS - Acronimo di Uninterruptible Power Supply (Gruppo di continuità). Fonte di alimentazione di riserva che entra in funzione in caso di interruzione di corrente o quando la tensione raggiunge valori eccessivamente bassi. L'UPS garantisce il funzionamento del computer anche in assenza di corrente per un periodo di tempo limitato. I sistemi UPS normalmente agiscono da soppressori di sovracorrente e possono inoltre svolgere il ruolo di regolatori di tensione. La batteria dei sistemi UPS di piccole dimensioni è in grado di fornire corrente per alcuni minuti, consentendo di arrestare il computer in modo corretto.

USB - Acronimo di Universal Serial Bus (Bus seriale universale). Interfaccia hardware per periferiche a bassa velocità come tastiere, mouse, joystick, scanner, altoparlanti, stampanti, periferiche a banda larga (DSL e modem via cavo), periferiche di imaging o periferiche di memorizzazione compatibili USB. Tali periferiche vengono inserite direttamente in un connettore a 4 piedini sul computer oppure in un hub a più porte collegato al computer. È possibile collegare o scollegare le periferiche USB mentre il computer è in funzione, inoltre è possibile collegarle tra loro in cascata.

UTP - Acronimo di Unshielded Twisted Pair (Doppino ritorto non schermato). Tipo di cavo usato nella maggior parte delle reti telefoniche e in alcune reti di computer. Per la protezione contro le interferenze elettromagnetiche, anziché impiegare una guaina di metallo intorno a ogni coppia di fili, vengono attorcigliate coppie di fili non schermati.

UXGA - Acronimo di Ultra eXtended Graphics Array (Matrice grafica ultra estesa). Standard video per schede e controller video che supporta risoluzioni fino a 1600 x 1200.

V

V - Abbreviazione di volt. Unità di misura della tensione elettrica o della forza elettromotrice. 1 V viene rilevato in una resistenza di 1 ohm quando tale resistenza è attraversata da una corrente di 1 ampere.

velocità del bus - La velocità in MHz a cui un bus è in grado di trasferire dati.

velocità di clock - La velocità in MHz di funzionamento dei componenti del computer collegati al bus di sistema.

virus - Programma sviluppato per creare problemi o distruggere i dati memorizzati nel computer. La diffusione di virus tra computer avviene tramite dischi infettati, software scaricato da Internet o allegati di posta elettronica. Quando un programma infettato viene eseguito, viene avviato anche il virus in esso contenuto.

Un tipo di virus piuttosto diffuso è quello che viene memorizzato nel settore di avvio dei dischi floppy. Se il disco floppy non viene rimosso dall'unità quando si arresta il sistema, all'avvio successivo il computer verrà infettato quando procederà alla lettura del settore di avvio del disco floppy cercando il sistema operativo. Se il computer è infetto, tale virus si riprodurrà e si diffonderà a tutti i dischi floppy che verranno letti o scritti usando il computer infetto, finché non si procede all'eliminazione.

W

W - Abbreviazione di watt. Unità di misura della corrente elettrica. 1 watt è la potenza equivalente a una corrente di 1 ampere alla tensione di 1 volt.

Wh - Abbreviazione di wattora. Unità di misura comunemente usata per indicare la capacità approssimativa di una batteria. Una batteria da 66 Wh, ad esempio, può fornire 66 W di corrente per 1 ora oppure 33 W per 2 ore.

WLAN - Acronimo di Wireless Local Area Network (Rete locale senza fili).

WWAN - Acronimo di Wireless Wide Area Network (Rete WAN senza fili).

WXGA - Acronimo di Wide-Aspect Extended Graphics Array (Matrice grafica panoramica estesa). Standard video per schede e controller che supporta risoluzioni fino a 1280 x 800.

X

XGA - Acronimo di eXtended Graphics Array (Matrice grafica estesa). Standard video per schede e controller video che supporta risoluzioni fino a 1024 x 768.

Z

ZIF - Acronimo di Zero Insertion Force (A forza di inserimento nulla). Tipo di zoccolo o connettore che consente di installare o rimuovere un chip del computer senza dover forzare in alcun modo il chip o lo zoccolo.

Zip - Formato di compressione dei dati ampiamente diffuso. I file compressi con tale formato sono detti file Zip e di solito hanno l'estensione **.zip**. Un tipo particolare di file compresso è il file autoestraente, che presenta l'estensione di file **.exe** e viene decompresso automaticamente facendo doppio clic su di esso.

[Torna al Sommario](#)

[Torna al Sommario](#)

Pannello di I/O

Guida dell'utente per Dell Precision™ Workstation 690

- [Componenti del pannello di I/O](#)
- [Rimozione del pannello di I/O](#)
- [Riposizionamento del pannello di I/O](#)

ATTENZIONE: prima di eseguire le procedure descritte in questa sezione, seguire le istruzioni riportate nella *Guida alle informazioni sul prodotto*.

ATTENZIONE: per evitare il rischio di scariche elettriche, scollegare sempre il computer dalla presa elettrica prima di aprire il coperchio.

AVVISO: per evitare possibili danni ai componenti interni del computer, scaricare l'elettricità statica del corpo prima di toccare qualsiasi componente elettronico del computer. A tale scopo, toccare una superficie metallica non verniciata sul telaio del computer.

Componenti del pannello di I/O

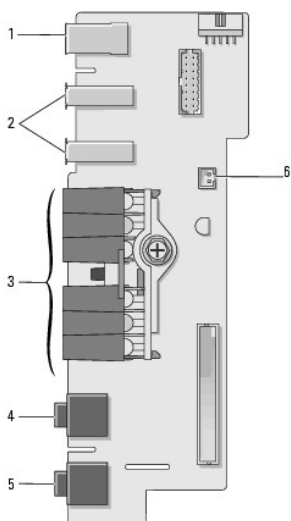

1	Connettore IEEE 1394
2	Porte USB (2)
3	Indicatori di diagnostica, di accesso al disco rigido e di integrità della rete
4	Connettore del microfono
5	Connettore per cuffie
6	Sensore della temperatura dell'aria sul pannello anteriore
	AVVISO: il cavo del sensore termico del pannello anteriore deve essere sempre inserito in questo connettore quando il computer è in funzionamento. In caso contrario potrebbero verificarsi problemi di temperatura.

Rimozione del pannello di I/O

1. Seguire le procedure descritte in [Operazioni preliminari](#).

ATTENZIONE: il computer è pesante (almeno 25 kg circa) e spostarlo può risultare difficile. Non eseguire da soli alcuna operazione di sollevamento, spostamento o inclinazione del computer. Il sollevamento richiede due persone. Per evitare lesioni, sollevare il computer eseguendo i movimenti corretti. Non sollevare il computer piegandosi in avanti. Per ulteriori importanti istruzioni di sicurezza, consultare la *Guida alle informazioni sul prodotto*.

ATTENZIONE: il piedistallo del computer deve essere sempre installato per garantire la massima stabilità del sistema. In caso contrario il computer potrebbe ribaltarsi con il rischio di danni o lesioni fisiche.

2. Rimuovere il coperchio del computer (vedere [Rimozione del coperchio del computer](#)).

3. Rimuovere tutte le schede di espansione a tutta lunghezza (vedere [Rimozione di una scheda di espansione](#)).
4. Se è installata una scheda di montaggio della scheda grafica, rimuoverla:
 - a. Rimuovere le quattro viti.
 - b. Scollegare il cavo di alimentazione.
 - c. Tirarla leggermente verso l'alto e verso destra per liberarla dalla ventola delle schede e dalla struttura di supporto della scheda di montaggio memoria.
 - d. Riporre la scheda di montaggio in un luogo sicuro.
5. Allentare le viti di fissaggio a testa zigrinata della copertura della memoria e rimuovere la copertura.
6. Scollegare il cavo degli altoparlanti dalla scheda di sistema.
7. Scollegare la ventola anteriore e delle schede dalla scheda di sistema.
8. Allentare le due viti che fissano il processore e l'alloggiamento della ventola delle schede ed estrarre i componenti dal computer.
9. Scollegare il cavo del pannello di controllo dal connettore del pannello di I/O tirando il cavo.

AVVISO: prima di scollegare i cavi, osservare come sono disposti per reinstallarli nella stessa posizione. Se i cavi vengono disposti in modo non corretto o non vengono collegati, potrebbero verificarsi problemi di funzionamento.

10. Prima di scollegare tutti i cavi collegati al pannello di I/O, osservare come sono disposti.

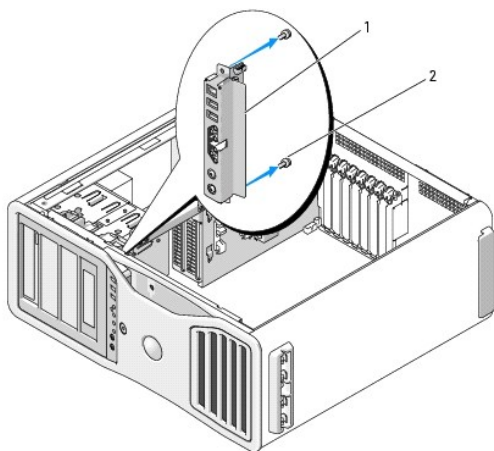

1	Pannello di I/O
2	Viti di montaggio

11. Rimuovere le viti di montaggio dal pannello di I/O.
12. Rimuovere il pannello di I/O dal computer.

Riposizionamento del pannello di I/O

AVVISO: fare attenzione a ricollegare correttamente tutti i cavi originariamente collegati al pannello di I/O. In caso contrario potrebbero verificarsi problemi di funzionamento.

Seguire la procedura di rimozione ([Rimozione del pannello di I/O](#)) in ordine inverso. Fare attenzione a riposizionare il componente in plastica nel foro della vite, tenuto fermo dalla vite che fissa il pannello di I/O al telaio.

[Torna al Sommario](#)

[Torna al Sommario](#)

Memoria

Guida dell'utente per Dell Precision™ Workstation 690

- [Gestione della memoria con configurazioni a 4 GB o superiori \(solo sistemi operativi a 32 bit\)](#)
- [Cenni generali sulla memoria FBD \(Fully Buffered DIMM\)](#)
- [Installazione di memoria \(senza schede di montaggio memoria\)](#)
- [Come installare memoria senza schede di montaggio memoria](#)
- [Come rimuovere memoria senza schede di montaggio memoria](#)
- [Installazione di memoria \(con schede di montaggio memoria opzionali\)](#)
- [Come installare memoria \(con schede di montaggio memoria opzionali\)](#)
- [Come rimuovere memoria \(con schede di montaggio memoria opzionali\)](#)

Il computer supporta solo memoria DDR2 ECC con buffer completo. Per ulteriori informazioni sul tipo di memoria supportata dal computer, vedere [Specifiche](#).

➔ **AVVISO:** prima di installare nuovi moduli di memoria, scaricare la versione più recente del BIOS per il computer dal sito Web del supporto tecnico di Dell all'indirizzo support.dell.com.

📌 **NOTA:** la memoria acquistata da Dell è coperta dalla garanzia del computer.

Gestione della memoria con configurazioni a 4 GB o superiori (solo sistemi operativi a 32 bit)

Il computer supporta un massimo di 32 GB di memoria (otto DIMM da 4 GB con buffer completo) se non sono installate schede di montaggio memoria. Se sono installate schede di montaggio memoria, il computer supporta un massimo di 64 GB di memoria (sedici DIMM da 4 GB con buffer completo). I sistemi operativi attuali a 32 bit, quali Microsoft® Windows® XP, sono in grado di sfruttare al massimo 4 GB di spazio di indirizzamento, ma la quantità di memoria disponibile per il sistema operativo è inferiore rispetto a quella installata. Determinati componenti interni del computer richiedono infatti uno spazio di indirizzamento all'interno dei 4 GB, e lo spazio di indirizzamento riservato a tali componenti non può essere utilizzato dalla memoria del computer.

I seguenti componenti richiedono spazio di indirizzamento della memoria:

- 1 ROM di sistema
- 1 APIC (Controller di interrupt programmabili)
- 1 Periferiche PCI integrate, ad esempio connettori di rete e controller SCSI
- 1 Schede PCI
- 1 Schede grafiche
- 1 Schede PCI Express (se pertinente)

All'avvio del computer, il BIOS identifica i componenti che richiedono uno spazio di indirizzamento e calcola dinamicamente la quantità di spazio di indirizzamento riservato necessaria. Sottrae quindi tale spazio di indirizzamento riservato dai 4 GB in modo da determinare la quantità di spazio utilizzabile.

- 1 Se la memoria totale installata nel computer è inferiore allo spazio di indirizzamento utilizzabile, tutta la memoria installata nel computer sarà disponibile solo per il sistema operativo.
- 1 Se la memoria totale installata nel computer è pari o superiore allo spazio di indirizzamento utilizzabile, una parte della memoria installata non sarà disponibile per l'uso da parte del sistema operativo.

Cenni generali sulla memoria FBD (Fully Buffered DIMM)

Per garantire prestazioni ottimali, installare i DIMM FBD (con buffer completo) in set di quattro moduli uguali per consentire il funzionamento a quattro canali e la larghezza di banda maggiore possibile per la memoria. I set di quattro moduli devono essere analoghi per dimensione, rango e organizzazione. Queste informazioni sono di solito presenti sull'etichetta FBD. L'etichetta di ogni FBD di un set di quattro potrebbe ad esempio riportare: 1G 2R x8, dove 1G rappresenta la dimensione del modulo di memoria, 2R rappresenta il numero di ranghi e x8 rappresenta l'organizzazione.

➔ **AVVISO:** per qualunque memoria di una scheda di montaggio e per i DIMM da 667 MHz sono richiesti dei dissipatori di calore a lunghezza intera FLHS (Full-Length Heat Spreaders).

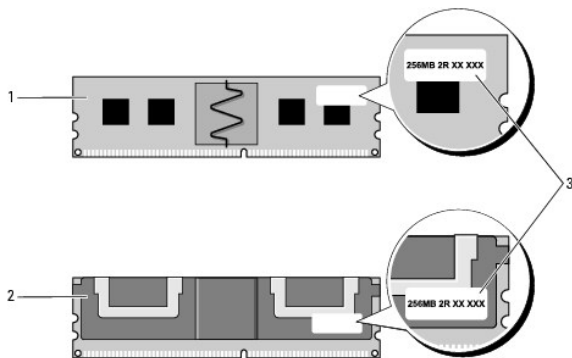

1	DIMM con buffer completo
2	DIMM con buffer completo muniti di dissipatori di calore a lunghezza intera
3	Etichetta informazioni

Installazione di memoria (senza schede di montaggio memoria)

I moduli di memoria DDR2 possono essere anche installati a coppie di due; in tal caso il computer continuerà a funzionare, ma le prestazioni risulteranno leggermente ridotte. Le coppie devono essere analoghe per dimensione, rango e organizzazione.

Installare i moduli di memoria in base all'ordine delle etichette sulla scheda di sistema. I set di quattro devono essere installati prima negli slot DIMM 1-4 e quindi negli slot DIMM 5-8 sulla scheda di sistema. Le coppie di memoria devono essere installate prima negli slot DIMM_1 e DIMM_2, quindi DIMM_3 e DIMM_4 e così via.

➡ **AVVISO:** non installare moduli di memoria non ECC, senza buffer o non con buffer completo perché il sistema non si avvierebbe.

Come installare memoria senza schede di montaggio memoria

⚠ **ATTENZIONE:** prima di eseguire le procedure descritte in questa sezione, seguire le istruzioni riportate nella *Guida alle informazioni sul prodotto*.

⚠ **ATTENZIONE:** per evitare il rischio di scariche elettriche, scollegare sempre il computer dalla presa elettrica prima di aprire il coperchio.

➡ **AVVISO:** per evitare possibili danni ai componenti interni del computer, scaricare l'elettricità statica del corpo prima di toccare qualsiasi componente elettronico del computer. A tale scopo, toccare una superficie metallica non verniciata sul telaio del computer.

1. Seguire le procedure descritte in [Operazioni preliminari](#).

⚠ **ATTENZIONE:** il computer è pesante (almeno 25 kg circa) e spostarlo può risultare difficile. Non eseguire da soli alcuna operazione di sollevamento, spostamento o inclinazione del computer. Il sollevamento richiede due persone. Per evitare lesioni, sollevare il computer eseguendo i movimenti corretti. Non sollevare il computer piegandosi in avanti. Per ulteriori importanti istruzioni di sicurezza, consultare la *Guida alle informazioni sul prodotto*.

⚠ **ATTENZIONE:** il piedistallo del computer deve essere sempre installato per garantire la massima stabilità del sistema. In caso contrario il computer potrebbe ribaltarsi con il rischio di danni o lesioni fisiche.

2. Rimuovere il coperchio del computer (vedere [Rimozione del coperchio del computer](#)).

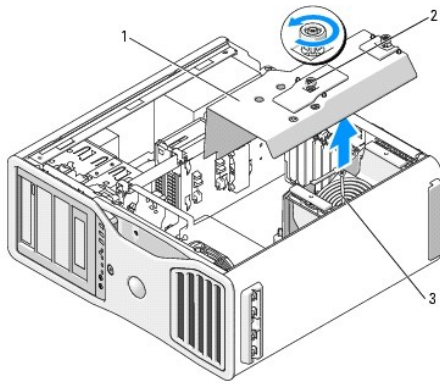

1	Copertura della memoria
2	Viti a testa zigrinata (2)
3	Ventola della memoria

3. Allentare le viti di fissaggio a testa zigrinata della copertura della memoria e rimuovere la copertura.

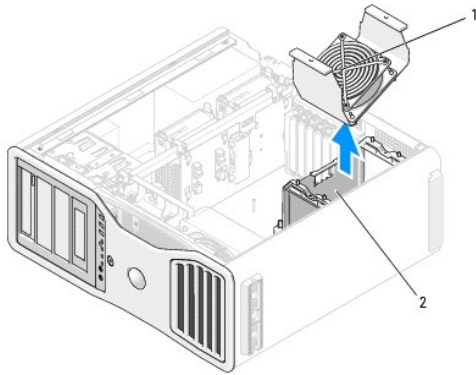

1	Ventola della memoria
2	Struttura di supporto della ventola della memoria

4. Osservare la posizione della ventola della memoria, quindi rimuoverla dalla relativa struttura di supporto.

⚠ ATTENZIONE: i moduli di memoria con buffer completo possono diventare bollenti durante il normale funzionamento. Prima di toccarli, lasciare trascorrere il tempo necessario affinché si raffreddino.

5. Premere verso l'esterno i fermagli di fissaggio su ciascun lato del connettore del modulo di memoria.

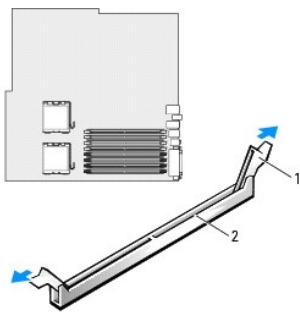

1	Fermagli di fissaggio (2)
2	Connettore

6. Allineare la tacca sulla parte inferiore del modulo alla traversina del connettore.

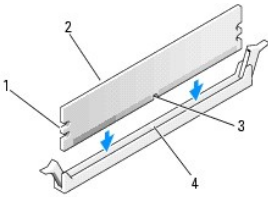

1	Fessure (2)
2	Modulo di memoria
3	Tacca
4	Traversina

- ➡ **AVVISO:** per evitare danni al modulo di memoria, inserirlo nel connettore esercitando la stessa pressione su entrambe le estremità.

7. Inserire il modulo nel connettore finché non scatta in posizione.

Se il modulo è stato inserito correttamente, i fermagli di fissaggio scattano nelle dentature poste alle due estremità laterali del modulo.

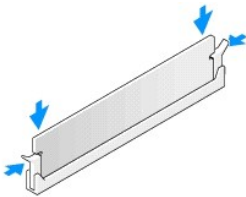

8. Inserire la ventola della memoria sulla struttura di supporto della ventola.

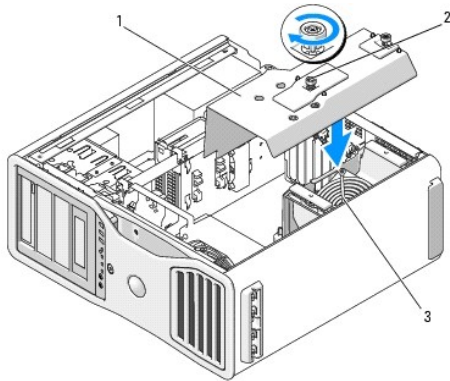

1	Copertura della memoria
2	Viti a testa zigrinata (2)
3	Ventola della memoria

- ➡ **AVVISO:** la copertura della memoria mantiene in posizione le schede di montaggio memoria (opzionali). Per consentire un fissaggio adeguato ed evitare danni, le relative viti a testa zigrinata devono essere strette a sufficienza.

9. Riposizionare la copertura della memoria. Serrare le viti a testa zigrinata per fissare la copertura della memoria in modo che non si muova quando si sposta il computer.

10. Riposizionare il coperchio del computer (vedere [Riposizionamento del coperchio del computer](#)).

- ➡ **AVVISO:** per collegare un cavo di rete, inserirlo prima nella periferica o porta di rete, quindi collegarlo al computer.

11. Collegare il computer e le periferiche alle prese elettriche e accenderli.

12. Premere <F2> per accedere al programma di configurazione del sistema e verificare i valori di **Memory Info** (Informazioni memoria).

Il valore di **Installed Memory** (Memoria installata) dovrebbe essere cambiato per riflettere la memoria appena installata. Verificare il nuovo totale e, se corretto, passare al [punto 14](#).

13. Se il totale della memoria non è corretto, spegnere il computer e le periferiche e scollegarli dalle prese elettriche.

Tornare al [punto 1](#) della procedura, ma invece di installare nuova memoria, verificare che i moduli di memoria installati siano stati inseriti correttamente nei supporti.

14. Se il valore riportato in **Memory Info** è corretto, premere <Esc> per uscire dal programma di configurazione del sistema.

15. Eseguire il programma Dell Diagnostics per verificare il corretto funzionamento dei moduli di memoria. Vedere [Dell Diagnostics](#).

Come rimuovere memoria senza schede di montaggio memoria

ATTENZIONE: prima di eseguire le procedure descritte in questa sezione, seguire le istruzioni riportate nella *Guida alle informazioni sul prodotto*.

ATTENZIONE: per evitare il rischio di scariche elettriche, scollegare sempre il computer dalla presa elettrica prima di aprire il coperchio.

AVVISO: per evitare possibili danni ai componenti interni del computer, scaricare l'elettricità statica del corpo prima di toccare qualsiasi componente elettronico del computer. A tale scopo, toccare una superficie metallica non verniciata sul telaio del computer.

1. Seguire le procedure descritte in [Operazioni preliminari](#).

ATTENZIONE: il computer è pesante (almeno 25 kg circa) e spostarlo può risultare difficile. Non eseguire da soli alcuna operazione di sollevamento, spostamento o inclinazione del computer. Il sollevamento richiede due persone. Per evitare lesioni, sollevare il computer eseguendo i movimenti corretti. Non sollevare il computer piegandosi in avanti. Per ulteriori importanti istruzioni di sicurezza, consultare la *Guida alle informazioni sul prodotto*.

ATTENZIONE: il piedistallo del computer deve essere sempre installato per garantire la massima stabilità del sistema. In caso contrario il computer potrebbe ribaltarsi con il rischio di danni o lesioni fisiche.

2. Rimuovere il coperchio del computer (vedere [Rimozione del coperchio del computer](#)).
3. Allentare le viti di fissaggio a testa zigrinata della copertura della memoria e rimuovere la copertura.

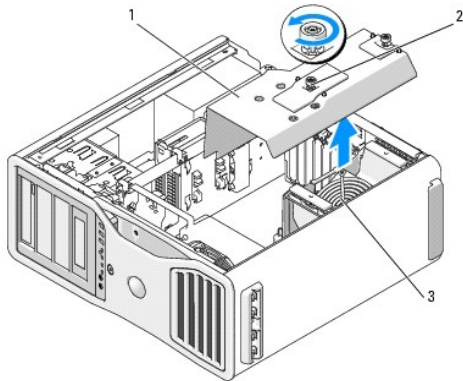

1	Copertura della memoria
2	Viti a testa zigrinata (2)
3	Ventola della memoria

4. Osservare la posizione della ventola della memoria, quindi rimuoverla dalla relativa struttura di supporto.

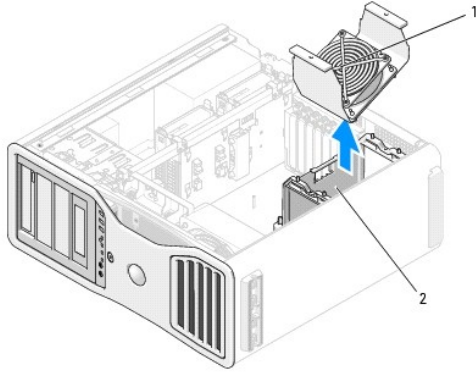

1	Ventola della memoria
2	Struttura di supporto della ventola della memoria

⚠ ATTENZIONE: i moduli di memoria con buffer completo possono diventare bollenti durante il normale funzionamento. Prima di toccarli, lasciare trascorrere il tempo necessario affinché si raffreddino.

5. Premere verso l'esterno i fermagli di fissaggio posti su ciascun lato del connettore del modulo di memoria.
6. Afferrare il modulo e tirarlo verso l'alto.
Se il modulo oppone resistenza, muoverlo con delicatezza avanti e indietro fino a estrarlo dal connettore.
7. Riposizionare la ventola della memoria sulla struttura di supporto della ventola.

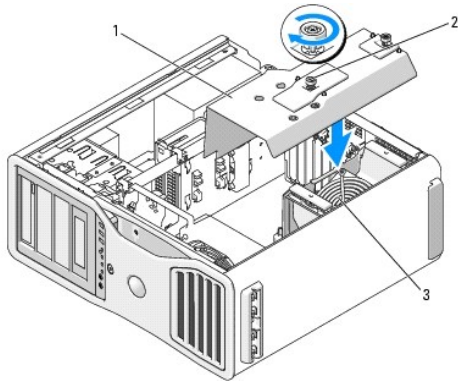

1	Copertura della memoria
2	Viti a testa zigrinata (2)
3	Ventola della memoria

⚠ AVVISO: la copertura della memoria mantiene in posizione le schede di montaggio memoria (opzionali). Per consentire un fissaggio adeguato ed evitare danni, le relative viti a testa zigrinata devono essere strette a sufficienza.

8. Riposizionare la copertura della memoria. Serrare le viti a testa zigrinata per fissare la copertura della memoria in modo che non si muova quando si sposta il computer.
9. Riposizionare il coperchio del computer (vedere [Riposizionamento del coperchio del computer](#)).

⚠ AVVISO: per collegare un cavo di rete, inserirlo prima nella periferica o porta di rete, quindi collegarlo al computer.

10. Collegare il computer e le periferiche alle prese elettriche e accenderli.

Installazione di memoria (con schede di montaggio memoria opzionali)

- ➡ **AVVISO:** la copertura della memoria mantiene in posizione le schede di montaggio memoria (opzionali). Per consentire un fissaggio adeguato ed evitare danni, le relative viti a testa zigrinata devono essere strette a sufficienza.

Le quattro schede di montaggio memoria fornite con il computer sono collegate a coppie. Non tentare di separarle. Ogni scheda di montaggio memoria riporta un numero nell'angolo superiore sinistro. Questi numeri indicano in quale slot DIMM della scheda di sistema deve essere inserita ogni scheda di montaggio. Solo gli slot DIMM_1-4 (gli slot con i fermagli di fissaggio bianchi) sulla scheda di sistema possono essere utilizzati con le schede di montaggio. Gli altri slot (DIMM_5-8) *devono* essere lasciati vuoti.

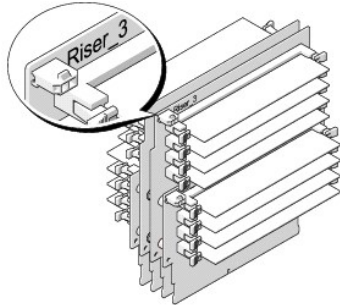

Rimuovere le schede di montaggio memoria dal computer per installarvi memoria. Gli slot di memoria su ogni scheda di montaggio memoria sono numerati da DIMM_1 a DIMM_4. La memoria deve essere installata sulle schede di montaggio nell'ordine di numerazione, ovvero DIMM_1 sulla scheda di montaggio 1 deve essere utilizzato prima di DIMM_1 di un'altra scheda, DIMM_1 deve essere utilizzato su ogni scheda prima di DIMM_2 sulla scheda di montaggio 1 e così via. La memoria deve essere installata in set di quattro moduli e su ogni scheda di montaggio deve essere presente uno dei quattro moduli.

Installare i moduli di memoria in base all'ordine delle etichette sulla scheda di sistema. I set di quattro devono essere installati prima in DIMM_1 di ogni scheda, quindi in DIMM_2 di ogni scheda e così via.

- ➡ **AVVISO:** non installare moduli di memoria non ECC, senza buffer o non con buffer completo perché il sistema non si avvierebbe.

Come installare memoria (con schede di montaggio memoria opzionali)

- ⚠ **ATTENZIONE:** prima di eseguire le procedure descritte in questa sezione, seguire le istruzioni riportate nella *Guida alle informazioni sul prodotto*.
- ⚠ **ATTENZIONE:** per evitare il rischio di scariche elettriche, scollegare sempre il computer dalla presa elettrica prima di aprire il coperchio.
- ➡ **AVVISO:** per evitare possibili danni ai componenti interni del computer, scaricare l'elettricità statica del corpo prima di toccare qualsiasi componente elettronico del computer. A tale scopo, toccare una superficie metallica non verniciata sul telaio del computer.

1. Seguire le procedure descritte in [Operazioni preliminari](#).

- ⚠ **ATTENZIONE:** il computer è pesante (almeno 25 kg circa) e spostarlo può risultare difficile. Non eseguire da soli alcuna operazione di sollevamento, spostamento o inclinazione del computer. Il sollevamento richiede due persone. Per evitare lesioni, sollevare il computer eseguendo i movimenti corretti. Non sollevare il computer piegandosi in avanti. Per ulteriori importanti istruzioni di sicurezza, consultare la *Guida alle informazioni sul prodotto*.
- ⚠ **ATTENZIONE:** il piedistallo del computer deve essere sempre installato per garantire la massima stabilità del sistema. In caso contrario il computer potrebbe ribaltarsi con il rischio di danni o lesioni fisiche.

2. Rimuovere il coperchio del computer (vedere [Rimozione del coperchio del computer](#)).

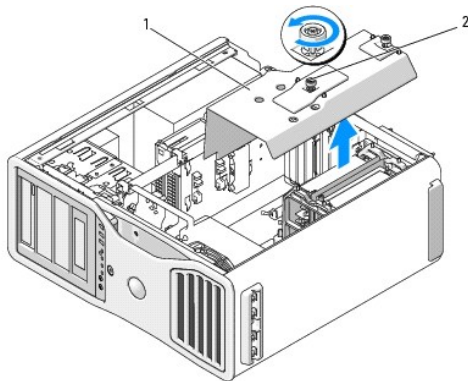

1	Copertura della memoria
2	Viti a testa zigrinata (2)

3. Allentare le viti di fissaggio a testa zigrinata della copertura della memoria e rimuovere la copertura.

⚠ ATTENZIONE: i moduli di memoria con buffer completo possono diventare bollenti durante il normale funzionamento. Prima di toccarli, lasciare trascorrere il tempo necessario affinché si raffreddino.

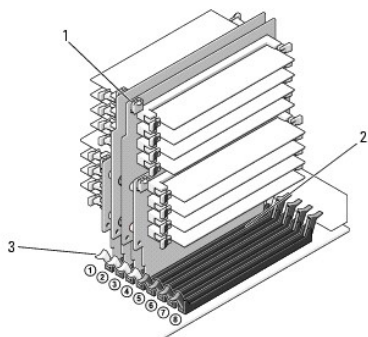

1	Connettori di alimentazione (4)
2	Connettori della memoria (4)
3	Fermagli di fissaggio (2)

4. Scollegare il cavo di alimentazione dalla scheda di montaggio memoria 1 e 2.
5. Estrarre la scheda di montaggio memoria 1 e la scheda 2 collegata dagli slot DIMM_1 e DIMM_2 della scheda di sistema afferrando la scheda di montaggio memoria 1 dagli angoli.

Se una scheda oppone resistenza, muoverla con delicatezza avanti e indietro fino a estrarla dal connettore.

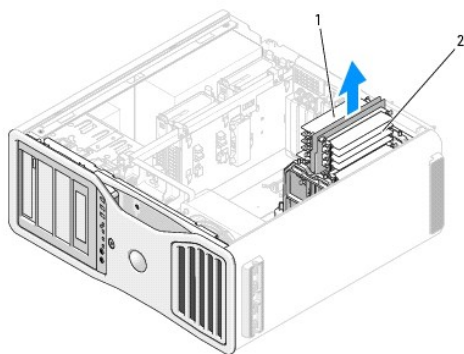

1	Schede di montaggio memoria 1 e 2
2	Schede di montaggio memoria 3 e 4

6. Scollegare il cavo di alimentazione dalle schede di montaggio memoria 3 e 4.
7. Estrarre la scheda di montaggio memoria 3 e la scheda 4 collegata dai connettori dei moduli di memoria DIMM_3 e DIMM_4 della scheda di sistema afferrando la scheda di montaggio memoria 3 dagli angoli.

Se una scheda oppone resistenza, muoverla con delicatezza avanti e indietro fino a estrarla dal connettore.

⚠ ATTENZIONE: i moduli di memoria con buffer completo possono diventare bollenti durante il normale funzionamento. Prima di toccarli, lasciare trascorrere il tempo necessario affinché si raffreddino.

8. Premere i fermagli di fissaggio posti alle estremità del connettore del modulo sulla scheda di montaggio memoria in cui si installa la memoria.

➡ **AVVISO:** per qualunque memoria di una scheda di montaggio e per i DIMM da 667 MHz sono richiesti dei dissipatori di calore a lunghezza intera FLHS (Full-Length Heat Spreaders).

🔍 **NOTA:** allineare il modulo di memoria con attenzione, verificando che l'inserimento avvenga nel verso giusto. I moduli FBD sulle schede di montaggio memoria 1 e 2 devono essere montati in un verso diverso rispetto a quelli sulle schede di montaggio 3 e 4.

9. Allineare la tacca sulla parte inferiore del modulo alla traversina del connettore.

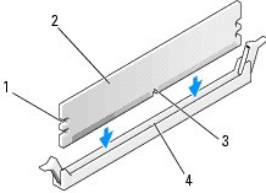

1	Fessure (2)
2	Modulo di memoria
3	Tacca
4	Traversina

➡ **AVVISO:** per evitare danni al modulo di memoria, inserirlo nel connettore esercitando la stessa pressione su entrambe le estremità.

10. Inserire il modulo nel connettore finché non scatta in posizione.

Se il modulo è stato inserito correttamente, i fermagli di fissaggio scattano nelle dentature poste alle due estremità laterali del modulo.

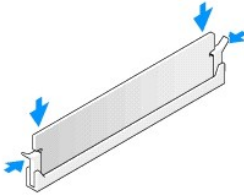

11. Verificare che la scheda di montaggio memoria 3 si trovi sopra il connettore DIMM_3 della scheda di sistema e che la scheda di montaggio memoria 4 si trovi sopra il connettore DIMM_4 della scheda di sistema. Allineare la tacca nella parte inferiore di ogni scheda di montaggio alla traversina di ogni connettore della scheda di sistema.

12. Inserire le schede di montaggio nei connettori fino a farle scattare entrambe in posizione.

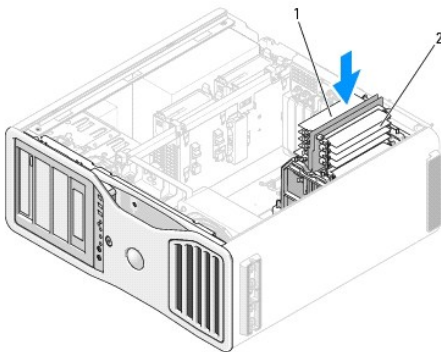

1	Schede di montaggio memoria 1 e 2
2	Schede di montaggio memoria 3 e 4

🔍 **NOTA:** il sistema non si avvierà se uno dei cavi di alimentazione delle schede di montaggio memoria non è collegato.

13. Ricollegare il cavo di alimentazione alle schede di montaggio memoria 3 e 4.

14. Verificare che la scheda di montaggio memoria 1 si trovi sopra il connettore DIMM_1 della scheda di sistema e che la scheda di montaggio memoria 2 si

trovi sopra il connettore DIMM_2 della scheda di sistema.
Allineare la tacca nella parte inferiore di ogni scheda di montaggio alla traversina di ogni connettore della scheda di sistema.

- Inserire le schede di montaggio nei connettori fino a farle scattare entrambe in posizione.

NOTA: il sistema non si avvierà se uno dei cavi di alimentazione delle schede di montaggio memoria non è collegato.

- Ricollegare il cavo di alimentazione alle schede di montaggio memoria 1 e 2.

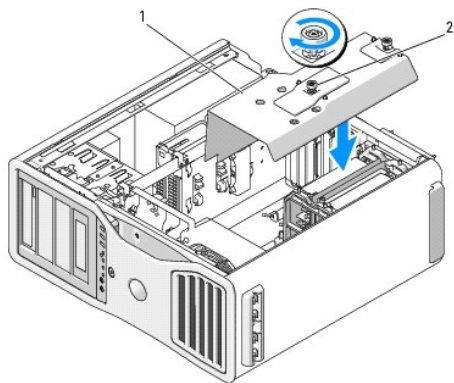

1	Copertura della memoria
2	Viti a testa zigrinata (2)

AVVISO: la copertura della memoria mantiene in posizione le schede di montaggio memoria (opzionali). Per consentire un fissaggio adeguato ed evitare danni, le relative viti a testa zigrinata devono essere strette a sufficienza.

- Riposizionare la copertura della memoria. Serrare le viti a testa zigrinata per fissare la copertura della memoria in modo che non si muova quando si sposta il computer.
- Riposizionare il coperchio del computer (vedere [Riposizionamento del coperchio del computer](#)).

AVVISO: per collegare un cavo di rete, inserirlo prima nella periferica o porta di rete, quindi collegarlo al computer.

- Collegare il computer e le periferiche alle prese elettriche e accenderli.

- Premere <F2> per accedere al programma di configurazione del sistema e verificare i valori di **Memory Info** (Informazioni memoria).

Il valore di **Installed Memory** (Memoria installata) dovrebbe essere cambiato per riflettere la memoria appena installata. Verificare il nuovo totale e, se corretto, passare al [punto 14](#).

- Se il totale della memoria non è corretto, spegnere il computer e le periferiche e scollegarli dalle prese elettriche.

Tornare al [punto 1](#) della procedura, ma invece di installare nuova memoria, verificare che i moduli di memoria installati siano stati inseriti correttamente nei supporti.

- Se il valore totale riportato in **Installed Memory** (Memoria installata) è corretto, premere <Esc> per uscire dal programma di configurazione del sistema.

- Eseguire il programma Dell Diagnostics per verificare il corretto funzionamento dei moduli di memoria. Vedere [Dell Diagnostics](#).

Come rimuovere memoria (con schede di montaggio memoria opzionali)

ATTENZIONE: prima di eseguire le procedure descritte in questa sezione, seguire le istruzioni riportate nella *Guida alle informazioni sul prodotto*.

ATTENZIONE: per evitare il rischio di scariche elettriche, scollegare sempre il computer dalla presa elettrica prima di aprire il coperchio.

AVVISO: per evitare possibili danni ai componenti interni del computer, scaricare l'elettricità statica del corpo prima di toccare qualsiasi componente elettronico del computer. A tale scopo, toccare una superficie metallica non verniciata sul telaio del computer.

- Seguire le procedure descritte in [Operazioni preliminari](#).

⚠ ATTENZIONE: il computer è pesante (almeno 25 kg circa) e spostarlo può risultare difficile. Non eseguire da soli alcuna operazione di sollevamento, spostamento o inclinazione del computer. Il sollevamento richiede due persone. Per evitare lesioni, sollevare il computer eseguendo i movimenti corretti. Non sollevare il computer piegandosi in avanti. Per ulteriori importanti istruzioni di sicurezza, consultare la *Guida alle informazioni sul prodotto*.

⚠ ATTENZIONE: il piedistallo del computer deve essere sempre installato per garantire la massima stabilità del sistema. In caso contrario il computer potrebbe ribaltarsi con il rischio di danni o lesioni fisiche.

2. Rimuovere il coperchio del computer (vedere [Rimozione del coperchio del computer](#)).

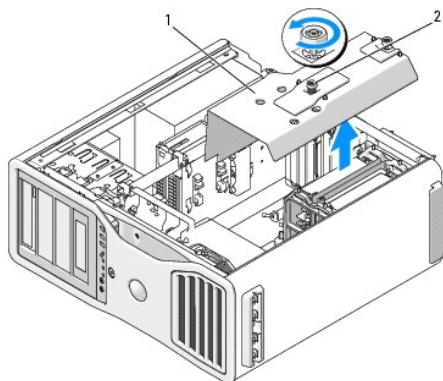

1	Copertura della memoria
2	Viti a testa zigrinata (2)

3. Allentare le viti di fissaggio a testa zigrinata della copertura della memoria e rimuovere la copertura.

⚠ ATTENZIONE: i moduli di memoria con buffer completo possono diventare bollenti durante il normale funzionamento. Prima di toccarli, lasciare **trascorrere il tempo necessario affinché si raffreddino**.

4. Scollegare il cavo di alimentazione dalla scheda di montaggio memoria 1 e 2.

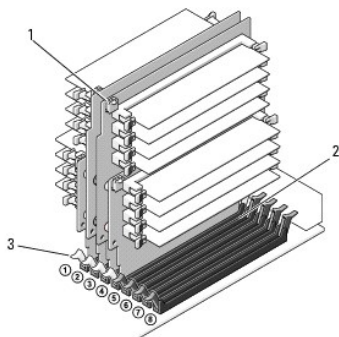

1	Connettori di alimentazione (4)
2	Connettori dei moduli di memoria (4)
3	Fermagli di fissaggio (2)

5. Estrarre la scheda di montaggio memoria 1 e la scheda 2 collegata dai connettori dei moduli di memoria DIMM_1 e DIMM_2 della scheda di sistema afferrando la scheda di montaggio memoria 1 dagli angoli.

Se una scheda oppone resistenza, muoverla con delicatezza avanti e indietro fino a estrarla dal connettore.

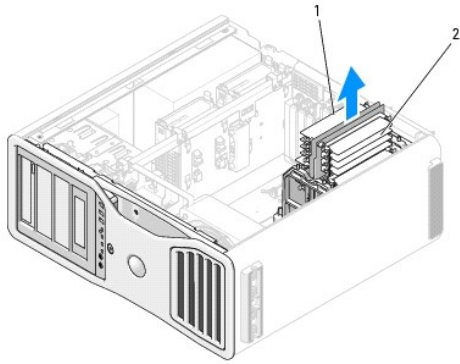

1	Schede di montaggio memoria 1 e 2
2	Schede di montaggio memoria 3 e 4

6. Scollegare il cavo di alimentazione dalla scheda di montaggio memoria 3 e 4.

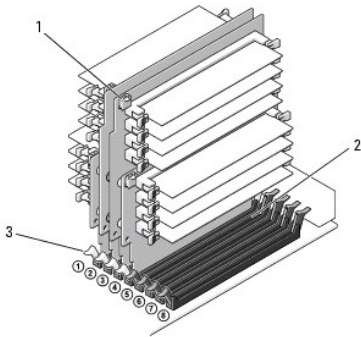

1	Connettori di alimentazione (4)
2	Connettori dei moduli di memoria (4)
3	Fermagli di fissaggio (2)

7. Estrarre la scheda di montaggio memoria 3 e la scheda 4 collegata dai connettori dei moduli di memoria DIMM_3 e DIMM_4 della scheda di sistema afferrando la scheda di montaggio memoria 3 dagli angoli.

Se una scheda oppone resistenza, muoverla con delicatezza avanti e indietro fino a estrarla dal connettore.

⚠ ATTENZIONE: i moduli di memoria con buffer completo possono diventare bollenti durante il normale funzionamento. Prima di toccarli, lasciare trascorrere il tempo necessario affinché si raffreddino.

8. Premere i fermagli di fissaggio posti alle estremità del connettore del modulo sulla scheda di montaggio memoria da cui si rimuove la memoria.

9. Afferrare il modulo ed estrarlo dalla scheda di montaggio memoria.

Se un modulo oppone resistenza, muoverlo con delicatezza avanti e indietro fino a estrarlo dal connettore.

10. Verificare che la scheda di montaggio memoria 3 si trovi sopra il connettore DIMM_3 della scheda di sistema e che la scheda di montaggio memoria 4 si trovi sopra il connettore DIMM_4 della scheda di sistema.

Allineare la tacca nella parte inferiore di ogni scheda di montaggio alla traversina di ogni connettore della scheda di sistema.

11. Inserire le schede di montaggio nei connettori fino a farle scattare entrambe in posizione.

🔍 NOTA: il sistema non si avvierà se uno dei cavi di alimentazione delle schede di montaggio memoria non è collegato.

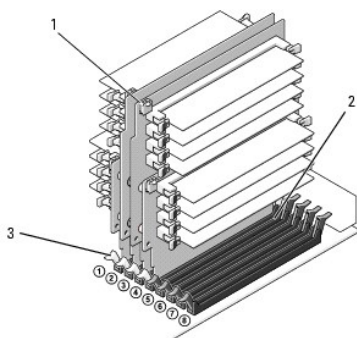

1	Connettori di alimentazione
2	Connettore
3	Fermagli di fissaggio (2)

12. Collegare il cavo di alimentazione alle schede di montaggio memoria 3 e 4.

13. Verificare che la scheda di montaggio memoria 1 si trovi sopra il connettore DIMM_1 della scheda di sistema e che la scheda di montaggio memoria 2 si trovi sopra il connettore DIMM_2 della scheda di sistema.

Allineare la tacca nella parte inferiore di ogni scheda di montaggio alla traversina di ogni connettore della scheda di sistema.

14. Inserire le schede di montaggio nei connettori fino a farle scattare entrambe in posizione.

NOTA: il sistema non si avvierà se uno dei cavi di alimentazione delle schede di montaggio memoria non è collegato.

15. Collegare il cavo di alimentazione alle schede di montaggio memoria 1 e 2.

AVVISO: la copertura della memoria mantiene in posizione le schede di montaggio memoria (opzionali). Per consentire un fissaggio adeguato ed evitare danni, le relative viti a testa zigrinata devono essere strette a sufficienza.

16. Riposizionare la copertura della memoria. Serrare le viti a testa zigrinata per fissare la copertura della memoria in modo che non si muova quando si sposta il computer.

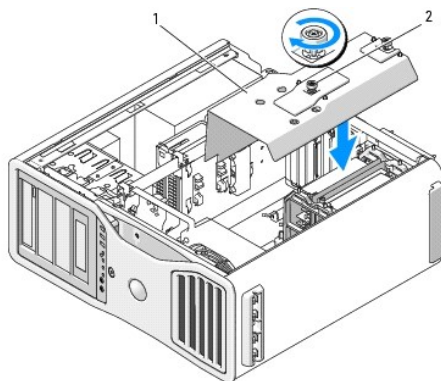

1	Copertura della memoria
2	Viti a testa zigrinata (2)

17. Riposizionare il coperchio del computer (vedere [Riposizionamento del coperchio del computer](#)).

AVVISO: per collegare un cavo di rete, inserirlo prima nella periferica o porta di rete, quindi collegarlo al computer.

18. Collegare il computer e le periferiche alle prese elettriche e accenderli.

[Torna al Sommario](#)

Alimentatore

Guida dell'utente per Dell Precision™ Workstation 690

- [Rimozione dell'alimentatore](#)
- [Sostituzione dell'alimentatore](#)

⚠ ATTENZIONE: prima di eseguire le procedure descritte in questa sezione, seguire le istruzioni riportate nella *Guida alle informazioni sul prodotto*.

⚠ ATTENZIONE: per evitare il rischio di scariche elettriche, scollegare sempre il computer dalla presa elettrica prima di aprire il coperchio.

⚡ AVVISO: per evitare possibili danni ai componenti interni del computer, scaricare l'elettricità statica del corpo prima di toccare qualsiasi componente elettronico del computer. A tale scopo, toccare una superficie metallica non verniciata sul telaio del computer.

Rimozione dell'alimentatore

1. Seguire le procedure descritte in [Operazioni preliminari](#).
2. Rimuovere il coperchio del computer (vedere [Rimozione del coperchio del computer](#)).
3. Seguire i fasci dei cavi di alimentazione c.c. che provengono dall'alimentatore e scollegare ogni fascio premendo la linguetta di scatto e tirando il connettore.

Prima di scollegare un fascio di cavi, osservarne la disposizione, perché sarà necessario disporlo nello stesso modo quando lo si riposizionerà per impedirne un eventuale danneggiamento.

4. Rimuovere tutti i dischi rigidi installati negli alloggiamenti interni (vedere [Rimozione di un disco rigido \(alloggiamenti dei dischi rigidi 1-4\)](#)).
5. Rimuovere le eventuali schede di espansione a lunghezza intera o di montaggio della scheda grafica (vedere [Rimozione di una scheda di espansione](#) e [Rimozione della scheda di montaggio della scheda grafica opzionale](#)).
6. Scollegare la ventola del disco rigido dalla scheda di sistema.
7. Premere il dispositivo di chiusura sulla ventola del disco rigido ed estrarre la ventola dal computer facendola passare tra gli alloggiamenti dei dischi rigidi.

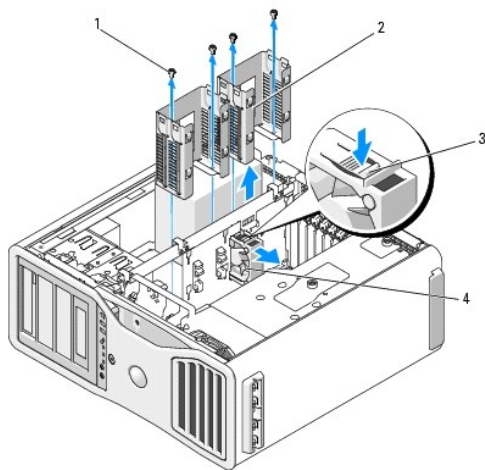

1	Viti (4)
2	Alloggiamento del disco rigido
3	Dispositivo di chiusura della ventola del disco rigido
4	Ventola del disco rigido

8. Rimuovere le due viti che fissano ogni alloggiamento dei dischi rigidi.
9. Rimuovere gli alloggiamenti dei dischi rigidi dal telaio.

10. Rimuovere le quattro viti che fissano l'alimentatore al retro del telaio del computer.
11. Unire i fasci dei cavi di alimentazione che escono dall'alimentatore per facilitarne la rimozione.

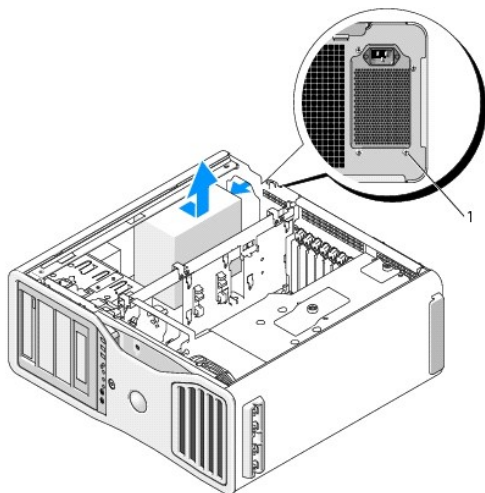

1 Viti dell'alimentatore (4)

12. Far scorrere l'alimentatore verso il lato anteriore del computer per liberarlo dalle linguette di fissaggio sul telaio del computer.
13. Spostare l'alimentatore verso l'area dell'alloggiamento del disco rigido per allontanarlo dal bordo sporgente del telaio ed estrarlo dal computer.

Sostituzione dell'alimentatore

1. Inserire l'alimentatore in posizione, controllando che le linguette sul retro del telaio del computer si inseriscano correttamente.
2. Inserire le quattro viti che fissano l'alimentatore al retro del telaio del computer.
3. Ricollegare ogni fascio di cavi di alimentazione c.c. scollegati in precedenza, facendo attenzione a disporli come erano in origine.
4. Riposizionare i due alloggiamenti dei dischi rigidi.
5. Riposizionare tutti i dischi rigidi installati negli alloggiamenti interni (vedere [Rimozione di un disco rigido \(alloggiamenti dei dischi rigidi 1-4\)](#)).
6. Riposizionare il coperchio del computer (vedere [Riposizionamento del coperchio del computer](#)).

➡ **AVVISO:** per collegare un cavo di rete, inserirlo prima nella periferica o porta di rete, quindi collegarlo al computer.

7. Collegare il computer e le periferiche alle prese elettriche e accenderli.

[Torna al Sommario](#)

Rimozione del coperchio del computer

Guida dell'utente per Dell Precision™ Workstation 690

ATTENZIONE: prima di eseguire le procedure descritte in questa sezione, seguire le istruzioni riportate nella *Guida alle informazioni sul prodotto*.

ATTENZIONE: per evitare il rischio di scariche elettriche, scollegare sempre il computer dalla presa elettrica prima di rimuovere il coperchio.

ATTENZIONE: il computer è pesante (almeno 25 kg circa) e spostarlo può risultare difficile. Non eseguire da soli alcuna operazione di sollevamento, spostamento o inclinazione del computer. Il sollevamento richiede due persone. Per evitare lesioni, sollevare il computer eseguendo i movimenti corretti. Non sollevare il computer piegandosi in avanti. Per ulteriori importanti istruzioni di sicurezza, consultare la *Guida alle informazioni sul prodotto*.

ATTENZIONE: il piedistallo del computer deve essere sempre installato per garantire la massima stabilità del sistema. In caso contrario il computer potrebbe ribaltarsi con il rischio di danni o lesioni fisiche.

AVVISO: per evitare possibili danni ai componenti interni del computer, scaricare l'elettricità statica del corpo prima di toccare qualsiasi componente elettronico del computer. A tale scopo, toccare una superficie metallica non verniciata sul telaio del computer.

1. Seguire le procedure descritte in [Operazioni preliminari](#).

AVVISO: l'apertura del computer a computer acceso può causare la chiusura della sessione senza preavviso e la perdita dei dati dei programmi aperti. Quando il coperchio viene rimosso, il sistema di raffreddamento non funziona correttamente.

2. Se si utilizza un cavo di sicurezza, rimuoverlo dal relativo slot.

3. Con l'aiuto di un'altra persona, rimuovere con attenzione il piedistallo del computer (vedere [Rimozione del piedistallo del computer](#)).

ATTENZIONE: il computer è pesante (almeno 25 kg circa) e spostarlo può risultare difficile. Non eseguire da soli alcuna operazione di sollevamento, spostamento o inclinazione del computer. Il sollevamento richiede due persone. Per evitare lesioni, sollevare il computer eseguendo i movimenti corretti. Non sollevare il computer piegandosi in avanti. Per ulteriori importanti istruzioni di sicurezza, consultare la *Guida alle informazioni sul prodotto*.

ATTENZIONE: il piedistallo del computer deve essere sempre installato per garantire la massima stabilità del sistema. In caso contrario il computer potrebbe ribaltarsi con il rischio di danni o lesioni fisiche.

AVVISO: verificare che la superficie di lavoro sia orizzontale e sicura per evitare di graffiare il computer o la superficie di appoggio.

4. Con l'aiuto di un'altra persona, appoggiare con attenzione il computer su una superficie piana con il coperchio rivolto verso l'alto.

5. Tirare la chiusura a scatto del coperchio.

AVVISO: assicurarsi che sulla scrivania vi sia spazio sufficiente (almeno 30 cm) per appoggiare il coperchio rimosso.

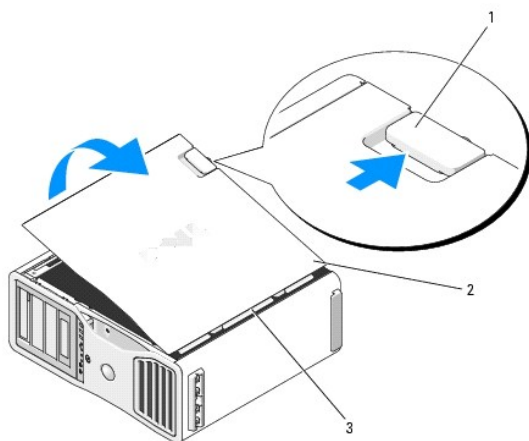

1	Chiusura a scatto del coperchio
2	Coperchio del computer
3	Cerniere del coperchio

6. Individuare le tre linguette delle cerniere sul bordo del computer.
7. Afferrando il coperchio del computer per i bordi, tirarlo verso l'alto utilizzando le cerniere come leva.
8. Rimuovere il coperchio dalle cerniere e riporlo in un luogo sicuro.

 **AVVISO:** quando il coperchio non è installato, il sistema di raffreddamento non funziona correttamente. Non avviare il computer prima di aver ricollocato il coperchio del computer.

[Torna al Sommario](#)

Riposizionamento del coperchio del computer

Guida dell'utente per Dell Precision™ Workstation 690

⚠ ATTENZIONE: il computer è pesante (almeno 25 kg circa) e spostarlo può risultare difficile. Non eseguire da soli alcuna operazione di sollevamento, spostamento o inclinazione del computer. Il sollevamento richiede due persone. Per evitare lesioni, sollevare il computer eseguendo i movimenti corretti. Non sollevare il computer piegandosi in avanti. Per ulteriori importanti istruzioni di sicurezza, consultare la *Guida alle informazioni sul prodotto*.

⚠ ATTENZIONE: il piedistallo del computer deve essere sempre installato per garantire la massima stabilità del sistema. In caso contrario il computer potrebbe ribaltarsi con il rischio di danni o lesioni fisiche.

⚠ ATTENZIONE: prima di eseguire le procedure descritte in questa sezione, seguire le istruzioni riportate nella *Guida alle informazioni sul prodotto*.

⚠ ATTENZIONE: per evitare il rischio di scariche elettriche, scollegare sempre il computer dalla presa elettrica prima di aprire il coperchio.

⚡ AVVISO: per evitare possibili danni ai componenti interni del computer, scaricare l'elettricità statica del corpo prima di toccare qualsiasi componente elettronico del computer. A tale scopo, toccare una superficie metallica non verniciata sul telaio del computer.

⚡ AVVISO: quando il coperchio non è installato, il sistema di raffreddamento non funziona correttamente. Non avviare il computer prima di aver riposizionato il coperchio del computer.

1. Accertarsi che tutti i cavi siano collegati e ripiegarli in modo che non siano d'intralcio.

Tirare delicatamente i cavi di alimentazione verso di sé in modo che non rimangano sotto le unità.

2. Accertarsi di non dimenticare utensili o altri componenti all'interno del computer.

3. Riposizionare il coperchio:

- a. Allineare il coperchio del computer alle linguette sul lato del computer in cui sono presenti gli alloggiamenti dei dischi rigidi.
- b. Chiudere il coperchio premendo fino a quando scatta in posizione.
- c. Controllare che il coperchio sia chiuso completamente. In caso contrario, tornare al [punto 3](#).

⚠ ATTENZIONE: il computer è pesante (almeno 25 kg circa) e spostarlo può risultare difficile. Non eseguire da soli alcuna operazione di sollevamento, spostamento o inclinazione del computer. Il sollevamento richiede due persone. Per evitare lesioni, sollevare il computer eseguendo i movimenti corretti. Non sollevare il computer piegandosi in avanti. Per ulteriori importanti istruzioni di sicurezza, consultare la *Guida alle informazioni sul prodotto*.

⚠ ATTENZIONE: il piedistallo del computer deve essere sempre installato per garantire la massima stabilità del sistema. In caso contrario il computer potrebbe ribaltarsi con il rischio di danni o lesioni fisiche.

4. Con l'aiuto di un'altra persona, collegare il piedistallo del computer (vedere [Installazione del piedistallo del computer](#)) e sistemare il computer in posizione verticale.

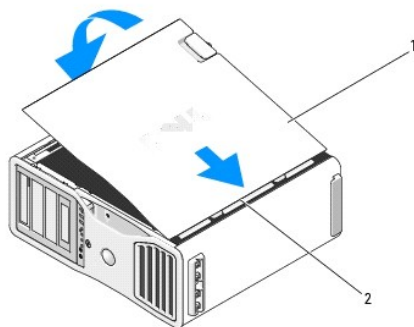

1	Coperchio del computer
2	Cerniere del coperchio

⚡ AVVISO: per collegare un cavo di rete, inserirlo prima nella periferica o porta di rete, quindi collegarlo al computer.

5. Collegare il computer e le periferiche alle prese elettriche e accenderli.

In seguito all'apertura e alla chiusura del coperchio, il rilevatore dell'apertura del telaio, se attivato, causa la visualizzazione del seguente messaggio a video al successivo avvio del computer:

ALERT! Cover was previously removed.

 **NOTA:** se l'interruttore per l'apertura del telaio non viene rilevato o se il coperchio è aperto, il sistema attiva tutte le ventole alla velocità massima per impedire il surriscaldamento.

6. Reimpostare il rilevatore dell'apertura del telaio modificando **Intrusion Alert** (Avviso intrusione) su **Enabled** (Attiva) o **Enabled-Silent** (Attiva senza avvisi). Vedere [Reimpostazione del rilevatore dell'apertura del telaio](#). L'interruttore per l'apertura del telaio è essenziale per il computer, poiché avvisa l'utente se il coperchio del computer è stato rimosso in modo imprevisto.

 **NOTA:** se la password della configurazione è stata assegnata da un altro utente, rivolgersi all'amministratore della rete per informazioni sulla reimpostazione del rilevatore dell'apertura del telaio.

[Torna al Sommario](#)

Installazione degli altoparlanti (opzionale)

Guida dell'utente per Dell Precision™ Workstation 690

ATTENZIONE: prima di eseguire le procedure descritte in questa sezione, leggere le istruzioni di sicurezza riportate nella *Guida alle informazioni sul prodotto*.

ATTENZIONE: per evitare il rischio di scariche elettriche, scollegare sempre il computer dalla presa elettrica prima di aprire il coperchio.

AVVISO: per evitare possibili danni ai componenti interni del computer, scaricare l'elettricità statica del corpo prima di toccare qualsiasi componente elettronico del computer. A tale scopo, toccare una superficie metallica non verniciata sul telaio del computer.

1. Seguire le procedure descritte in [Operazioni preliminari](#).

ATTENZIONE: il computer è pesante (almeno 25 kg circa) e spostarlo può risultare difficile. Non eseguire da soli alcuna operazione di sollevamento, spostamento o inclinazione del computer. Il sollevamento richiede due persone. Per evitare lesioni, sollevare il computer eseguendo i movimenti corretti. Non sollevare il computer piegandosi in avanti. Per ulteriori importanti istruzioni di sicurezza, consultare la *Guida alle informazioni sul prodotto*.

ATTENZIONE: il piedistallo del computer deve essere sempre installato per garantire la massima stabilità del sistema. In caso contrario il computer potrebbe ribaltarsi con il rischio di danni o lesioni fisiche.

2. Rimuovere il coperchio del computer (vedere [Rimozione del coperchio del computer](#)).

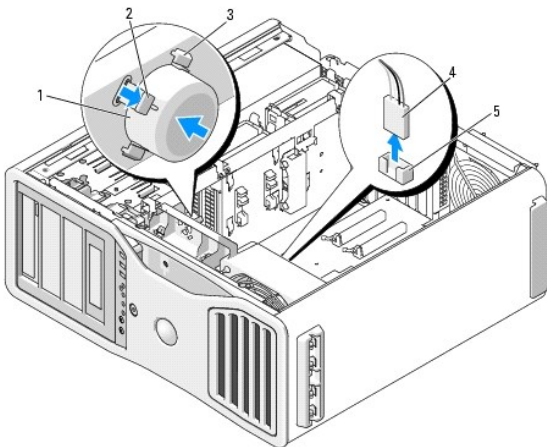

1	Altoparlanti (opzionali)
2	Linguetta di scatto del dispositivo di chiusura
3	Slot altoparlanti (3)
4	Cavo altoparlanti
5	Connettore altoparlanti sulla scheda di sistema

3. Se sono già installati degli altoparlanti, rimuoverli nel modo descritto:

- Scollegare il cavo degli altoparlanti dal relativo connettore sulla scheda di sistema.
- Tenendo premuta la linguetta di scatto del dispositivo di chiusura con il pollice, afferrare il lato opposto degli altoparlanti con l'indice.
- Senza lasciare la linguetta, fare girare gli altoparlanti di 45° per sganciarli dall'alloggiamento della ventola.

4. Per installare gli altoparlanti:

- Allineare le linguette sui lati della linguetta di scatto del dispositivo di chiusura agli slot corrispondenti dell'alloggiamento della ventola. La linguetta di scatto del dispositivo di chiusura deve essere rivolta verso l'alto a formare un angolo di 45°.
- Inserire gli altoparlanti fino a quando la linguetta di scatto del dispositivo di chiusura scatta in posizione.
- Collegare il cavo degli altoparlanti al relativo connettore sulla scheda di sistema.

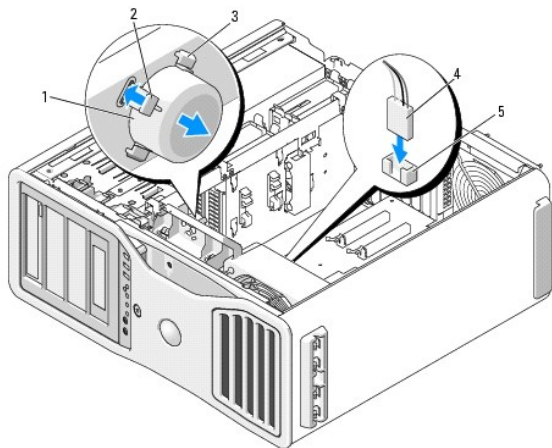

1	Altoparlanti (opzionali)
2	Linguetta di scatto del dispositivo di chiusura
3	Slot altoparlanti con linguette (3)
4	Cavo altoparlanti
5	Connettore altoparlanti sulla scheda di sistema

5. Riposizionare il coperchio del computer (vedere [Riposizionamento del coperchio del computer](#)).

[Torna al Sommario](#)

[Torna al Sommario](#)

Piedistallo del computer

Guida dell'utente per Dell Precision™ Workstation 690

- [Installazione del piedistallo del computer](#)
- [Rimozione del piedistallo del computer](#)

- ⚠ **ATTENZIONE:** il computer è pesante (almeno 25 kg circa) e spostarlo può risultare difficile. Non eseguire da soli alcuna operazione di sollevamento, spostamento o inclinazione del computer. Il sollevamento richiede due persone. Per evitare lesioni, sollevare il computer eseguendo i movimenti corretti. Non sollevare il computer piegandosi in avanti. Per ulteriori importanti istruzioni di sicurezza, consultare la *Guida alle informazioni sul prodotto*.
- ⚠ **ATTENZIONE:** il piedistallo del computer deve essere sempre installato per garantire la massima stabilità del sistema. In caso contrario il computer potrebbe ribaltarsi con il rischio di danni o lesioni fisiche.
- ⚠ **ATTENZIONE:** prima di eseguire le procedure descritte in questa sezione, seguire le istruzioni riportate nella *Guida alle informazioni sul prodotto*.
- ⚠ **ATTENZIONE:** per evitare il rischio di scariche elettriche, scollegare sempre il computer dalla presa elettrica prima di rimuovere il coperchio.
- ⚠ **AVVISO:** per evitare possibili danni ai componenti interni del computer, scaricare l'elettricità statica del corpo prima di toccare qualsiasi componente elettronico del computer. A tale scopo, toccare una superficie metallica non verniciata sul telaio del computer.

Installazione del piedistallo del computer

- ⚠ **ATTENZIONE:** il computer è pesante (almeno 25 kg circa) e spostarlo può risultare difficile. Non eseguire da soli alcuna operazione di sollevamento, spostamento o inclinazione del computer. Il sollevamento richiede due persone. Per evitare lesioni, sollevare il computer eseguendo i movimenti corretti. Non sollevare il computer piegandosi in avanti. Per ulteriori importanti istruzioni di sicurezza, consultare la *Guida alle informazioni sul prodotto*.
- ⚠ **ATTENZIONE:** il piedistallo del computer deve essere sempre installato per garantire la massima stabilità del sistema. In caso contrario il computer potrebbe ribaltarsi con il rischio di danni o lesioni fisiche.

1. Seguire le procedure descritte in [Operazioni preliminari](#).
2. Se si utilizza un cavo di sicurezza, rimuoverlo dal relativo slot.
3. Posizionare il piedistallo sul pavimento, di fronte al computer, in modo che la parte anteriore e la parte posteriore del piedistallo siano appoggiate a terra.
Se la parte anteriore e la parte posteriore del piedistallo sono rivolte verso l'alto, il piedistallo è capovolto.
4. Assicurarsi che la guida di allineamento sia rivolta verso il computer.
Se la guida di allineamento è rivolta dalla parte opposta rispetto al computer, il piedistallo è rivolto nel senso sbagliato.

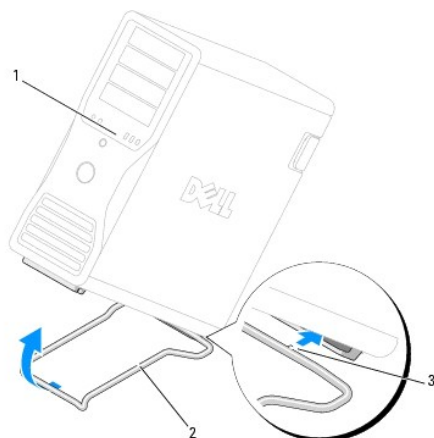



1	Computer
2	Piedistallo del computer
3	Guida di allineamento

5. Allineare la parte centrale del piedistallo alla parte centrale del computer.

6. Con l'aiuto di un'altra persona, inclinare leggermente il computer all'indietro, il minimo sufficiente per far scivolare il piedistallo al di sotto.
 7. Far scorrere il retro del piedistallo sulla base d'appoggio posteriore del computer e accertarsi che la guida di allineamento si posizioni correttamente.
 8. Allineare la barra anteriore del piedistallo alla tacca corrispondente sulla base d'appoggio anteriore del computer.
 9. Riappoggiare a terra il computer con attenzione. La barra anteriore del piedistallo dovrebbe scattare in posizione.
-

Rimozione del piedistallo del computer

 **ATTENZIONE: il computer è pesante (almeno 25 kg circa) e spostarlo può risultare difficile. Non eseguire da soli alcuna operazione di sollevamento, spostamento o inclinazione del computer. Il sollevamento richiede due persone. Per evitare lesioni, sollevare il computer eseguendo i movimenti corretti. Non sollevare il computer piegandosi in avanti. Per ulteriori importanti istruzioni di sicurezza, consultare la Guida alle informazioni sul prodotto.**

 **ATTENZIONE: il piedistallo del computer deve essere sempre installato per garantire la massima stabilità del sistema. In caso contrario il computer potrebbe ribaltarsi con il rischio di danni o lesioni fisiche.**

1. Seguire le procedure descritte in [Operazioni preliminari](#).
 2. Con l'aiuto di un'altra persona, inclinare molto leggermente il computer all'indietro.
 3. Tirare la parte anteriore del piedistallo del computer verso il basso per sganciarlo dalla parte anteriore del computer.
 4. Tirare il piedistallo verso la parte anteriore del computer fino a rimuoverlo completamente.
-

[Torna al Sommario](#)

[Torna al Sommario](#)

Interruttore per l'apertura del telaio

Guida dell'utente per Dell Precision™ Workstation 690

- [Rimozione dell'interruttore per l'apertura del telaio](#)
- [Riposizionamento dell'interruttore per l'apertura del telaio](#)
- [Reimpostazione del rilevatore dell'apertura del telaio](#)

Affinché il sistema funzioni correttamente, l'interruttore per l'apertura del telaio deve essere installato e il coperchio chiuso. se l'interruttore non viene rilevato o se il coperchio è aperto, il sistema attiva tutte le ventole alla velocità massima per impedire il surriscaldamento.

⚠ ATTENZIONE: prima di eseguire le procedure descritte in questa sezione, seguire le istruzioni riportate nella *Guida alle informazioni sul prodotto*.

⚠ ATTENZIONE: per evitare il rischio di scariche elettriche, scollegare sempre il computer dalla presa elettrica prima di aprire il coperchio.

⚡ AVVISO: per evitare possibili danni ai componenti interni del computer, scaricare l'elettricità statica del corpo prima di toccare qualsiasi componente elettronico del computer. A tale scopo, toccare una superficie metallica non verniciata sul telaio del computer.

Rimozione dell'interruttore per l'apertura del telaio

⚠ ATTENZIONE: il computer è pesante (almeno 25 kg circa) e spostarlo può risultare difficile. Non eseguire da soli alcuna operazione di sollevamento, spostamento o inclinazione del computer. Il sollevamento richiede due persone. Per evitare lesioni, sollevare il computer eseguendo i movimenti corretti. Non sollevare il computer piegandosi in avanti. Per ulteriori importanti istruzioni di sicurezza, consultare la *Guida alle informazioni sul prodotto*.

⚠ ATTENZIONE: il piedistallo del computer deve essere sempre installato per garantire la massima stabilità del sistema. In caso contrario il computer potrebbe ribaltarsi con il rischio di danni o lesioni fisiche.

1. Seguire le procedure descritte in [Operazioni preliminari](#).
2. Rimuovere il coperchio del computer (vedere [Rimozione del coperchio del computer](#)).
3. Scollegare il cavo dell'interruttore per l'apertura del telaio dalla scheda di sistema.

Prima di rimuovere dal telaio il cavo dell'interruttore per l'apertura del telaio, osservare come è disposto. È possibile che sia tenuto fermo da appositi supporti all'interno del telaio.

4. Far scorrere l'interruttore per l'apertura del telaio all'esterno del relativo slot e rimuovere l'interruttore e il cavo collegato dal computer.

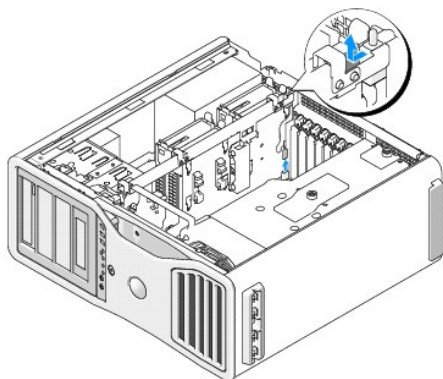

Riposizionamento dell'interruttore per l'apertura del telaio

⚠ ATTENZIONE: il computer è pesante (almeno 25 kg circa) e spostarlo può risultare difficile. Non eseguire da soli alcuna operazione di sollevamento, spostamento o inclinazione del computer. Il sollevamento richiede due persone. Per evitare lesioni, sollevare il computer eseguendo i movimenti corretti. Non sollevare il computer piegandosi in avanti. Per ulteriori importanti istruzioni di sicurezza, consultare la *Guida alle informazioni sul prodotto*.

⚠ ATTENZIONE: il piedistallo del computer deve essere sempre installato per garantire la massima stabilità del sistema. In caso contrario il computer potrebbe ribaltarsi con il rischio di danni o lesioni fisiche.

1. Far scorrere delicatamente l'interruttore per l'apertura del telaio nello slot e ricollegare il cavo alla scheda di sistema.
2. Riposizionare il coperchio del computer (vedere [Riposizionamento del coperchio del computer](#)).

 **AVVISO:** per collegare un cavo di rete, inserirlo prima nella periferica o porta di rete, quindi collegarlo al computer.

3. Collegare il computer e le periferiche alle prese elettriche e accenderli.
-

Reimpostazione del rilevatore dell'apertura del telaio

1. Accendere (o riavviare) il computer.
2. Quando viene visualizzato il logo DELL™ blu, premere immediatamente <F2>.

Se si attende troppo a lungo e viene visualizzato il logo del sistema operativo, attendere che compaia il desktop di Microsoft® Windows®, quindi spegnere il computer e riprovare (vedere [Spegnimento del computer](#)).

3. Accedere al programma di configurazione del sistema, selezionare l'opzione **Intrusion Alert** (Avviso intrusione), confermare l'avviso e premere il tasto freccia DESTRA o SINISTRA per selezionare **Reset** (Reimposta). Modificare l'impostazione su **On** (Attiva), **On-Silent** (Attiva senza avvisi) o **Disabled** (Disattiva).

 **NOTA:** L'impostazione predefinita è **On-Silent** (Attiva senza avvisi).

4. Riavviare il computer per rendere effettive le modifiche.
-

[Torna al Sommario](#)

[Torna al Sommario](#)

Scheda di sistema

Guida dell'utente per Dell Precision™ Workstation 690

- [Rimozione della scheda di sistema](#)
- [Sostituzione della scheda di sistema](#)

- ⚠ **ATTENZIONE:** prima di eseguire le procedure descritte in questa sezione, seguire le istruzioni riportate nella *Guida alle informazioni sul prodotto*.
- ⚠ **ATTENZIONE:** per evitare il rischio di scariche elettriche, scollegare sempre il computer dalla presa elettrica prima di aprire il coperchio.
- ⚡ **AVVISO:** per evitare possibili danni ai componenti interni del computer, scaricare l'elettricità statica del corpo prima di toccare qualsiasi componente elettronico del computer. A tale scopo, toccare una superficie metallica non verniciata sul telaio del computer.
- ⚡ **AVVISO:** la scheda di sistema e il relativo supporto metallico sono collegati e dovranno essere rimossi insieme.

Rimozione della scheda di sistema

1. Seguire le procedure descritte in [Operazioni preliminari](#).

- ⚠ **ATTENZIONE:** il computer è pesante (almeno 25 kg circa) e spostarlo può risultare difficile. Non eseguire da soli alcuna operazione di sollevamento, spostamento o inclinazione del computer. Il sollevamento richiede due persone. Per evitare lesioni, sollevare il computer eseguendo i movimenti corretti. Non sollevare il computer piegandosi in avanti. Per ulteriori importanti istruzioni di sicurezza, consultare la *Guida alle informazioni sul prodotto*.
- ⚠ **ATTENZIONE:** il piedistallo del computer deve essere sempre installato per garantire la massima stabilità del sistema. In caso contrario il computer potrebbe ribaltarsi con il rischio di danni o lesioni fisiche.

2. Rimuovere il coperchio del computer (vedere [Rimozione del coperchio del computer](#)).
3. Allentare le due viti a testa zigrinata e rimuovere la copertura della memoria dal computer.

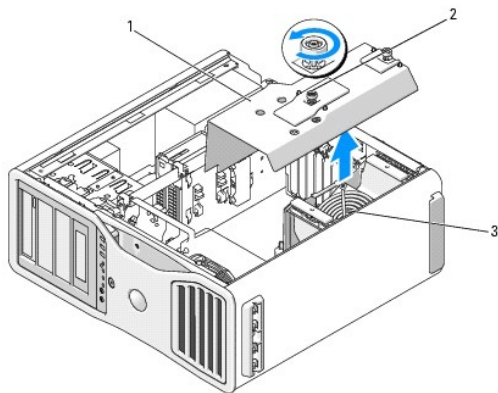

1	Copertura della memoria
2	Viti a testa zigrinata (2)
3	Ventola della memoria (presente solo sui sistemi senza schede di montaggio memoria)

4. Se installate, estrarre le schede di montaggio memoria.
5. Se è installata una scheda di montaggio della scheda grafica, rimuoverla:
 - a. Rimuovere le quattro viti.
 - b. Scollegare il cavo di alimentazione.
 - c. Tirarla leggermente verso l'alto e verso destra per liberarla dalla ventola delle schede e dalla struttura di supporto della scheda di montaggio memoria.
 - d. Riporre la scheda di montaggio in un luogo sicuro.

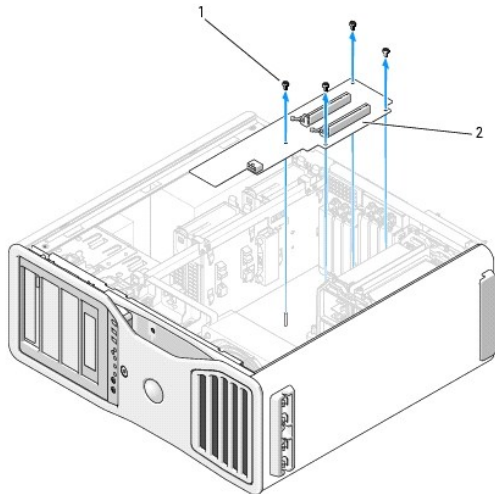

1	Viti (4)
2	Scheda di montaggio della scheda grafica

6. Se non sono installate schede di montaggio memoria, estrarre la ventola della memoria dalla struttura di supporto della ventola.

7. Rimuovere la struttura di supporto della ventola o la struttura di supporto della scheda di montaggio memoria:

- a. Rimuovere le quattro viti che la fissano alla scheda di sistema.
- b. Estrarla dal computer.

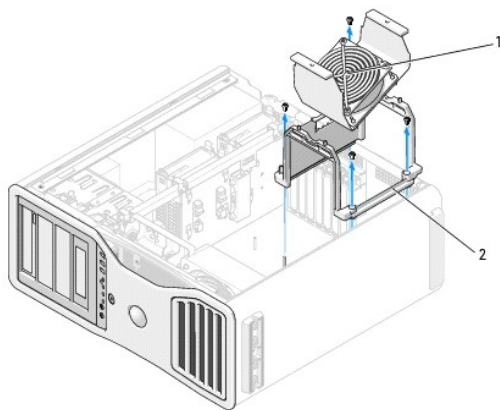

1	Ventola della memoria (presente solo sui computer senza schede di montaggio della memoria)
2	Struttura di supporto della ventola

8. Scollegare il cavo degli altoparlanti dalla scheda di sistema.

9. Scollegare la ventola anteriore e delle schede dalla scheda di sistema.

10. Allentare le due viti che fissano il processore e l'alloggiamento della ventola delle schede ed estrarre i componenti dal computer. Queste viti contribuiscono a fissare la scheda di sistema.

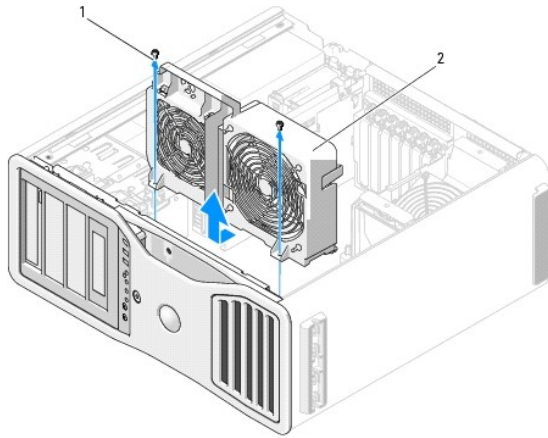

1	Viti (2)
2	Alloggiamento della ventola delle schede e del processore

11. Rimuovere tutti i componenti che limitano l'accesso alla scheda di sistema.
12. Scollegare tutti i cavi dalla scheda di sistema.
13. Prima di rimuovere la scheda di sistema esistente, confrontare visivamente la scheda di sistema sostitutiva con quella esistente per accertarsi di essere in possesso del componente corretto.
14. Rimuovere le due viti che fissano la scheda di sistema al retro del telaio del computer.

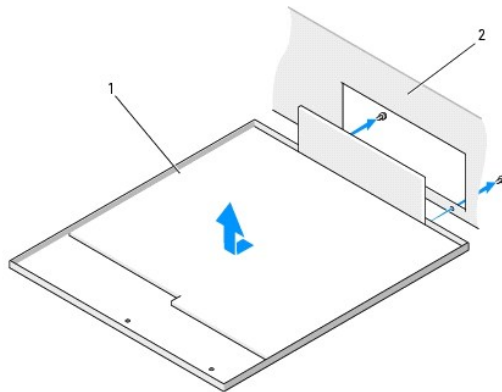

1	Scheda di sistema
2	Retro del computer

15. Estrarre le linguette presenti sul telaio del computer dagli slot sull'alloggiamento della scheda di sistema facendo scorrere la scheda di sistema verso il lato anteriore del telaio del computer.
16. Estrarre la scheda di sistema dal computer.
17. Appoggiare la scheda di sistema appena rimossa a fianco di quella sostitutiva.

Sostituzione della scheda di sistema

1. Trasferire i componenti dalla scheda di sistema esistente a quella sostitutiva:
 - a. Rimuovere i moduli di memoria o le schede di montaggio dei moduli di memoria e installarli sulla scheda sostitutiva. Per ulteriori informazioni, vedere [Memoria](#).

 **ATTENZIONE:** poiché il processore e il gruppo dissipatore di calore possono diventare bollenti, accertarsi di lasciare trascorrere il tempo necessario affinché si raffreddino prima di toccarli, per evitare scottature.

b. Rimuovere i gruppi dissipatore di calore e i processori installati sulla scheda di sistema esistente e trasferirli su quella sostitutiva. Per ulteriori informazioni, vedere [Rimozione del processore](#).

2. Spostare i ponticelli della scheda di sistema sostitutiva affinché la loro posizione corrisponda a quella dei ponticelli della scheda esistente (vedere [Componenti della scheda di sistema](#)).

 **NOTA:** alcuni componenti e connettori della scheda di sistema sostitutiva potrebbero trovarsi in posizioni differenti rispetto ai componenti corrispondenti sulla scheda di sistema esistente.

3. Orientare la scheda sostitutiva allineando gli slot nella parte inferiore dell'alloggiamento della scheda con le linguette del telaio. Inserire la scheda di sistema in posizione.

4. Serrare le viti per installare la scheda di sistema in posizione.

5. Reinserire tutti i componenti e i cavi rimossi dalla scheda di sistema.

6. Ricollegare tutti i cavi ai rispettivi connettori sul retro del computer.

7. Riposizionare il coperchio del computer (vedere [Riposizionamento del coperchio del computer](#)).

 **AVVISO:** per collegare un cavo di rete, inserirlo prima nella periferica o porta di rete, quindi collegarlo al computer.

8. Collegare il computer e le periferiche alle prese elettriche e accenderli.

[Torna al Sommario](#)

[Torna alla pagina Sommario](#)

Guida dell'utente per Dell Precision™ Workstation 690



NOTA: una NOTA evidenzia informazioni importanti per un uso ottimale del computer.



AVVISO: un AVVISO può indicare un potenziale danno a livello di hardware o una perdita di dati e consiglia come evitare il problema.



ATTENZIONE: un messaggio di **ATTENZIONE** indica rischi di danni alla proprietà, di lesioni personali o di decesso.

Le informazioni contenute nel presente documento sono soggette a modifiche senza preavviso.
© 2006 Dell Inc. Tutti i diritti riservati.

È severamente vietata la riproduzione, con qualsiasi strumento, senza l'autorizzazione scritta di Dell Inc.

Marchi usati nel presente documento: *Dell*, il logo *DELL*, *Inspiron*, *Dell Precision*, *Dimension*, *OptiPlex*, *Latitude*, *Dell Travellite*, *PowerEdge*, *PowerVault*, *StrikeZone*, *PowerApp* e *Dell OpenManage* sono marchi di Dell Inc.; *Intel*, *SpeedStep*, *Pentium*, *Xeon* e *Celeron* sono marchi registrati di Intel Corporation; *Microsoft* e *Windows* sono marchi registrati di Microsoft Corporation; *Bluetooth* è un marchio registrato di proprietà di Bluetooth SIG, Inc. e viene utilizzato da Dell Inc. su licenza; *ENERGY STAR* è un marchio registrato dell'Environmental Protection Agency, l'agenzia statunitense preposta alla tutela ambientale.

Altri marchi e nomi depositati possono essere utilizzati in questo documento sia in riferimento alle entità che rivendicano i marchi e i nomi, sia ai prodotti stessi. Dell Inc. nega qualsiasi partecipazione di proprietà relativa a marchi e nomi depositati diversi da quelli di sua proprietà.

[Torna alla pagina Sommario](#)

Strumenti per la risoluzione dei problemi

Guida dell'utente per Dell Precision™ Workstation 690

- [Indicatori di diagnostica](#)
- [Codici bip](#)
- [Messaggi di errore](#)
- [Dell Diagnostics](#)
- [Driver](#)
- [Ripristino del sistema operativo](#)
- [Incompatibilità software e hardware](#)



Indicatori di diagnostica

⚠ ATTENZIONE: prima di eseguire le procedure descritte in questa sezione, seguire le istruzioni riportate nella *Guida alle informazioni sul prodotto*.

Per facilitare la risoluzione dei problemi, sul pannello anteriore del computer sono posizionati quattro indicatori luminosi contrassegnati dai numeri "1", "2", "3" e "4" che possono essere spenti o verdi. Questi indicatori lampeggiano durante la normale procedura di avvio del computer. Se il computer non funziona correttamente, la combinazione degli indicatori spenti e accesi e lo stato dell'indicatore del pulsante di accensione (spento o acceso) consentono di identificare il problema. Questi indicatori segnalano inoltre lo stato di sospensione.







Codici degli indicatori di diagnostica prima della verifica automatica all'accensione (POST)

Indicatori di diagnostica	Indicatore di alimentazione	Descrizione del problema	Soluzione consigliata
①②③④	Spento	Il computer non è alimentato.	Collegare il computer a una presa elettrica. Verificare che l'indicatore di alimentazione nel pannello anteriore sia acceso. Se è spento, verificare che il computer sia collegato a una presa elettrica funzionante, quindi premere il pulsante di accensione. Se non è possibile risolvere il problema, contattare Dell e richiedere assistenza tecnica (vedere Come contattare Dell).
①②③④	Spento	Il computer è normalmente spento; il computer è collegato a una presa elettrica.	Premere il pulsante di accensione per accendere il computer. Se il computer non si accende, verificare che l'indicatore di alimentazione nel pannello anteriore sia acceso. Se è spento, verificare che il computer sia collegato a una presa elettrica funzionante, quindi premere il pulsante di accensione. Se non è possibile risolvere il problema, contattare Dell e richiedere assistenza tecnica (vedere Come contattare Dell).
①②③④	Verde lampeggiante	Il computer è in uno stato di consumo ridotto o di "sospensione".	Utilizzare uno dei metodi appropriati per riattivare il computer. Vedere Gestione del risparmio di energia . Se non è possibile risolvere il problema e si sta tentando di riattivare il computer con una tastiera o un mouse USB, sostituire il mouse o la tastiera con un modello PS/2 quindi riprovare.
①②③④	Verde lampeggiante	Il computer è in uno stato di consumo ridotto o di "sospensione".	Utilizzare uno dei metodi appropriati per riattivare il computer. Vedere Gestione del risparmio di energia . Se non è possibile risolvere il problema e si sta tentando di riattivare il computer con una tastiera o un mouse USB, sostituire il mouse o la tastiera con un modello PS/2 quindi riprovare.
①②③④ (lampeggianti)	Ambra	Il BIOS non viene eseguito.	Verificare che il processore sia posizionato correttamente e riavviare il computer (vedere Processore). Se non è possibile risolvere il problema, contattare Dell e richiedere assistenza tecnica (vedere Come contattare Dell).
①②③④ (lampeggianti)	Ambra lampeggiante	Si è verificato un guasto all'alimentatore o al cavo di alimentazione.	Eseguire la procedura descritta in Problemi di alimentazione . Se non è possibile risolvere il problema, contattare Dell e richiedere assistenza tecnica (vedere Come contattare Dell).
①②③④ (lampeggianti)	Ambra	Possibile guasto della scheda di sistema.	Contattare Dell e richiedere assistenza tecnica (vedere Come contattare Dell).
①②③④ (lampeggianti)	Ambra	Mancata corrispondenza del processore.	Vedere Suggerimenti per la risoluzione dei problemi , facendo riferimento a Problemi di memoria e Problemi di alimentazione .

 (lampeggianti)	Ambra	Possibile guasto di un componente plug-in, ad esempio una scheda di montaggio della scheda grafica o di memoria.	Verificare che tutti i cavi di alimentazione necessari siano collegati alle schede di montaggio della scheda grafica e di memoria. Eseguire la procedura descritta in Problemi di alimentazione .
 (lampeggianti)	Ambra	Possibile guasto dell'alimentatore.	Verificare che entrambi i cavi di alimentazione siano collegati alla scheda madre.

Codici indicatori di diagnostica durante la verifica automatica all'accensione (POST)

L'indicatore di alimentazione è verde fisso per i codici degli indicatori di diagnostica durante la verifica automatica all'accensione (POST).

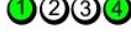
Combinazioni degli indicatori	Descrizione del problema	Soluzione consigliata
	Possibile guasto del processore.	Reinstallare il processore e riavviare il computer (vedere Processore).
	Si è verificato un errore relativo a una scheda di espansione.	<ol style="list-style-type: none"> Per individuare eventuali conflitti, rimuovere una scheda diversa dalla scheda grafica e riavviare il computer. Vedere Schede. Se il problema persiste, reinstallare la scheda rimossa, rimuoverne un'altra, quindi riavviare il computer. Ripetere la procedura per ogni scheda. Se dopo aver rimosso una determinata scheda il computer si avvia normalmente, risolvere il conflitto di risorse riguardante quella scheda (vedere Incompatibilità software e hardware). Se il problema persiste, contattare Dell (vedere Come contattare Dell).
	Si è verificato un errore relativo alla scheda grafica.	<ol style="list-style-type: none"> Se il computer dispone di una scheda grafica, rimuoverla, reinstallarla, quindi riavviare il computer. Vedere Schede. Se il problema persiste, installare una scheda grafica funzionante e riavviare il computer. Se il problema persiste o il computer dispone di grafica integrata, contattare Dell (vedere Come contattare Dell).
	Possibile errore del disco rigido o dell'unità disco floppy.	Scollegare e ricollegare tutti i cavi di alimentazione e dei dati, quindi riavviare il computer.
	Possibile guasto USB.	Reinstallare tutte le periferiche USB, controllare le connessioni dei cavi, quindi riavviare il computer.
	Nessun modulo di memoria rilevato.	<ol style="list-style-type: none"> Rimuovere e reinstallare i moduli di memoria per verificare la presenza di comunicazione tra computer e memoria (vedere Memoria). Riavviare il computer. Se il problema persiste, rimuovere tutti i moduli di memoria e installarne uno solo nel connettore DIMM_1. Riavviare il computer. <p>Viene visualizzato un messaggio che informa che, poiché i moduli di memoria non sono accoppiati correttamente, le prestazioni del sistema saranno inferiori e le funzionalità di correzione degli errori saranno ridotte</p> <ol style="list-style-type: none"> Premere <F1> per avviare il sistema operativo. Eseguire Dell Diagnostics. Vedere Dell Diagnostics. Se il modulo di memoria supera il controllo, spegnere il computer (vedere Spegnimento del computer), rimuovere il modulo e ripetere l'operazione con i restanti moduli di memoria, finché non si verifica un errore di memoria all'avvio o durante il controllo di diagnostica. <p>Se il primo modulo di memoria controllato è difettoso, ripetere il processo con quelli rimasti, per accertarsi che non ve ne siano altri difettosi.</p> <ol style="list-style-type: none"> Dopo aver identificato il modulo di memoria difettoso, contattare Dell per la sostituzione (vedere Come contattare Dell).
	Nessun modulo di memoria rilevato.	<ol style="list-style-type: none"> Se è presente un solo modulo di memoria, reinstallarlo e riavviare il computer. Vedere Memoria. Se sono presenti due o più moduli di memoria, rimuoverli, reinstallare un solo modulo, quindi riavviare il computer. Vedere Memoria. Se il computer si avvia normalmente, reinstallare un altro modulo. Continuare fino a individuare il modulo difettoso o a reinstallare tutti i moduli senza errori. Se possibile, installare sul computer memoria dello stesso tipo. Vedere Memoria. Se il problema persiste, contattare Dell (vedere Come contattare Dell).
	Possibile errore della scheda di sistema.	Contattare Dell e richiedere assistenza tecnica (vedere Come contattare Dell).

①②③④	Moduli di memoria rilevati, ma possibile errore di configurazione o di compatibilità della memoria.	<ol style="list-style-type: none"> 1 Accertarsi che non esistano requisiti specifici per il posizionamento dei connettori o dei moduli di memoria (vedere Memoria). 1 Verificare che i moduli di memoria installati siano compatibili con il computer (vedere Memoria). 1 Reinstallare i moduli di memoria e riavviare il computer (vedere Memoria). 1 Se il problema persiste, contattare Dell (vedere Come contattare Dell).
①②③④	Attività di routine del sistema precedenti l'inizializzazione video.	Osservare il monitor per eventuali messaggi visualizzati.
①②③④	Si è verificato un errore relativo a una scheda di espansione.	<ol style="list-style-type: none"> 1. Per individuare eventuali conflitti, rimuovere una scheda diversa dalla scheda grafica e riavviare il computer. Vedere Schede. 2. Se il problema persiste, reinstallare la scheda rimossa, rimuoverne un'altra, quindi riavviare il computer. 3. Ripetere il processo per ogni scheda. Se dopo aver rimosso una determinata scheda il computer si avvia normalmente, risolvere il conflitto di risorse riguardante quella scheda (vedere Incompatibilità software e hardware). 4. Se il problema persiste, contattare Dell (vedere Come contattare Dell).
①②③④	Attività di routine del sistema precedenti l'inizializzazione video.	Osservare il monitor per eventuali messaggi visualizzati.
①②③④	<p>Normale funzionamento del computer dopo la verifica automatica all'accensione (POST).</p> <p>NOTA: gli indicatori di diagnostica lampeggiano brevemente e si spengono all'avvio del sistema operativo.</p>	Nessuna.

Codici bip

Se il computer non è in grado di visualizzare errori o problemi, è possibile che all'avvio emetta una serie di bip, detta anche codice bip, che identifica il problema. Ad esempio, il codice bip 1-3-1 è costituito da un segnale acustico (o bip), seguito da una sequenza di tre bip e infine da un altro bip e segnala che è stato riscontrato un problema di memoria.

Se il computer emette bip in fase di avvio:

1. Annotare il codice bip nell'[elenco di controllo della diagnostica](#).
2. Eseguire il programma Dell Diagnostics per individuare una causa più grave (vedere [Dell Diagnostics](#)).
3. Contattare Dell e richiedere assistenza tecnica (vedere [Come contattare Dell](#)).

Codice	Causa
1-1-2	Errore del registro del microprocessore
1-1-3	Errore di lettura/scrittura da o su memoria NVRAM.
1-1-4	Errore di checksum nel BIOS ROM
1-2-1	Errore del temporizzatore di intervallo programmabile
1-2-2	Errore di inizializzazione DMA
1-2-3	Errore di lettura/scrittura registro pagine DMA
1-3	Errore di verifica della memoria video
Da 1-3-1 a 2-4-4	Memoria non correttamente identificata o utilizzata
1-3-2	Problema relativo alla memoria
3-1-1	Errore del registro DMA secondario
3-1-2	Errore del registro DMA principale
3-1-3	Errore del registro della maschera di interrupt principale
3-1-4	Errore del registro della maschera di interrupt secondario
3-2-2	Errore di caricamento del vettore di interrupt
3-2-4	Errore di verifica del controller della tastiera
3-3-1	Interruzione di alimentazione della memoria NVRAM
3-3-2	Configurazione della memoria NVRAM non valida
3-3-4	Errore di verifica della memoria video
3-4-1	Errore di inizializzazione dello schermo
3-4-2	Errore ritraccia schermo

3-4-3	Errore ricerca ROM video
4-2-1	Nessun ciclo generato dal temporizzatore
4-2-2	Errore durante la chiusura
4-2-3	Errore gate A20
4-2-4	Interrupt imprevisto in modalità protetta
4-3-1	Errore di memoria in un indirizzo superiore a 0FFFFh
4-3-3	Errore del contatore 2 del chip del temporizzatore
4-3-4	Orologio ora di sistema arrestato
4-4-1	Errore di verifica della porta seriale o parallela
4-4-2	Errore di decompressione del codice nella memoria nascosta
4-4-3	Errore di verifica del coprocessore matematico
4-4-4	Errore di verifica della memoria cache

Messaggi di errore

Compilare l'[elenco di controllo della diagnostica](#) via via che si completano le verifiche.

⚠ ATTENZIONE: prima di eseguire le procedure descritte in questa sezione, seguire le istruzioni riportate nella *Guida alle informazioni sul prodotto*.

Se il messaggio non è incluso nell'elenco riportato di seguito, consultare la documentazione del sistema operativo o del programma in esecuzione al momento della visualizzazione del messaggio.

A filename cannot contain any of the following characters: (Un nome di file non può contenere i seguenti caratteri:) \ / : * ? " < > | —
Non utilizzare i caratteri indicati per i nomi di file.

A required .DLL file was not found (File DLL non trovato) — Non è possibile trovare un file indispensabile per l'esecuzione del programma che si sta tentando di aprire. Per rimuovere e reinstallare il programma, seguire la procedura descritta:

1. Fare clic sul pulsante **Start**, scegliere **Pannello di controllo**, quindi **Installazione applicazioni**.
2. Selezionare il programma da rimuovere.
3. Fare clic su **Cambia/Rimuovi**.
4. Per informazioni sull'installazione, consultare la documentazione fornita con il programma.

Alert! Air Temperature Sensor Not Detected. (Attenzione! Sensore della temperatura dell'aria non rilevato) — Verificare che tutti i cavi siano saldamente collegati al pannello di I/O e alla scheda di sistema, quindi riavviare il sistema. Se il problema non viene risolto, contattare Dell (vedere [Come contattare Dell](#)).

Alert! CPU Installed in Incorrect Socket (Attenzione! CPU installata in socket sbagliato) —

Alert! System thermal solution compromised. Replace system cover and reboot (Attenzione! Soluzione termica di sistema compromessa. Riposizionare il coperchio e riavviare) — Verificare che il coperchio del computer sia installato correttamente, quindi riavviare il computer.

NOTA: le configurazioni a processore singolo devono utilizzare CPU_0.

Alert! Previous attempts at booting this system have failed at checkpoint [nnn]. For help in resolving this problem, please note this checkpoint and contact Dell Technical Support (Avviso. I precedenti tentativi di avvio del sistema non sono riusciti al punto di arresto [nnn]). Per assistenza per la soluzione del problema, prendere nota del punto di controllo e contattare il supporto tecnico Dell) — Contattare Dell e indicare il codice del punto di arresto (nnn) al tecnico. Vedere [Come contattare Dell](#).

Alert! Memory Fan Failure (Attenzione! Guasto alla ventola di memoria) —

Alert! Hard Drive Fan Failure (Attenzione! Guasto alla ventola del disco rigido) —

Alert! Front Fan Failure (Attenzione! Guasto alla ventola anteriore) —

Alert! Chipset heatsink not detected. (Attenzione! Dissipatore di calore del chipset non rilevato.) —

Alert! Card Cage Fan Failure (Attenzione! Guasto alla ventola della gabbia delle schede) —

Alert! Power Supply fan failure (Attenzione! Guasto alla ventola dell'alimentatore) —

Alert! Previous Fan Failures (Attenzione! Precedenti errori della ventola) —

Alert! Previous Thermal Failure (Attenzione! Precedenti errori termici) —

Alert! Previous Shutdown Due to Thermal Event — (Attenzione! Precedente chiusura di sessione dovuta all'evento di temperatura)
Accertarsi che le prese d'aria non siano ostruite e che tutte le ventole siano installate e funzionino correttamente. Verificare inoltre che il gruppo dissipatore di calore del processore sia installato correttamente.

Alert! Previous Reboot Was Due to Voltage Regulator Failure — (Attenzione! Precedente riavvio dovuto a errore del regolatore di tensione) Contattare Dell e richiedere assistenza. Vedere [Come contattare Dell](#).

Alert! System Battery Voltage is Low (Attenzione! Tensione pila di sistema insufficiente) — Sostituire la pila. Vedere [Sostituzione della pila](#).

Alert! Memory Configuration Mismatch. Please enter Setup for Memory Information details. (Attenzione! Mancata corrispondenza della configurazione della memoria. Accedere al programma di configurazione del sistema per informazioni sulla memoria.) —

Alert! Memory Risers must be installed as a set of four (Attenzione! Le schede di montaggio memoria devono essere installate in gruppi di quattro) —

Alert! Uncorrectable Memory Error Previously Detected in DIMM_X/Y (Attenzione! Errore di memoria non correggibile rilevato precedentemente nel DIMM_X/Y) —

Alert! Operating in single channel debug mode. Please populate memory in matched sets for normal operation. (Attenzione! Funzionamento in modalità debug a canale singolo. Per il normale funzionamento, occupare la memoria con set di pari capacità.) —

Alert! Memory Built-in Self Test fails in DIMM_X/Y (Attenzione! Errore nella verifica automatica incorporata della memoria in DIMM_X/Y) — Vedere [Problemi di memoria](#).

Alert! Invalid Memory installed. DIMMs must have Full DIMM Heat Spreaders (Attenzione! Installata memoria non valida. I DIMM devono essere dotato di dissipatori di calore DIMM a lunghezza intera) — Assicurarsi di utilizzare o di aver installato correttamente i dissipatori di calore a lunghezza intera.

Attachment failed to respond (Mancata risposta periferica) — Vedere [Problemi relativi alle unità](#).

Bad command or file name (Comando o nome di file non valido) — Accertarsi di aver digitato correttamente il comando, inserito gli spazi nei punti appropriati e specificato il nome di percorso corretto.

Bad error-correction code (ECC) on disk read (Codice di correzione errore scorretto durante la lettura del disco) — Vedere [Problemi relativi alle unità](#).

Controller has failed (Errore del controller) — Vedere [Problemi relativi alle unità](#).

Data error (Errore dei dati) — Vedere [Problemi relativi alle unità](#).

Decreasing available memory (Riduzione memoria disponibile) — Vedere [Blocco del sistema e problemi software](#).

Diskette drive 0 seek failure (Errore di ricerca nell'unità disco floppy 0) — Vedere [Problemi relativi alle unità](#).

Diskette read failure (Errore di lettura del disco floppy) — Vedere [Problemi relativi alle unità](#).

Diskette subsystem reset failed (Reimpostazione sottosistema dischi floppy non riuscita) — Eseguire Dell Diagnostics. Vedere [Dell Diagnostics](#).

Diskette write protected (Disco floppy protetto dalla scrittura) — Spostare la tacca di protezione dalla scrittura nella posizione di apertura.

Drive not ready (Unità non pronta) — Inserire un disco floppy nell'unità.

Gate A20 failure (Errore del gate A20) — Vedere [Blocco del sistema e problemi software](#).

Hard-disk configuration error (Errore di configurazione del disco rigido) —

Hard-disk controller failure (Errore del controller del disco rigido) —

Hard-disk drive failure (Errore dell'unità disco rigido) —

Hard-disk drive failure (Errore dell'unità disco rigido) —

Vedere [Problemi relativi alle unità](#).

Insert bootable media (Inserire un supporto avviabile) — Inserire un disco floppy, un CD o un altro supporto avviabile.

Invalid configuration information - please run SETUP program (Informazioni di configurazione non valide: eseguire il programma di configurazione del sistema) — Accedere al programma di configurazione del sistema (vedere [Configurazione del sistema](#)) e modificare le informazioni sulla configurazione del computer.

Keyboard failure. (Errore della tastiera) — Vedere [Problemi relativi alla tastiera](#)

Memory address line failure at address, read value expecting value (Errore della riga di indirizzamento memoria in <indirizzo>. Letto <valore>, previsto <valore>) — Vedere [Problemi di memoria](#).

Memory allocation error (Errore di allocazione memoria) —

1. Spegnerne il computer, attendere 30 secondi, quindi riavviarlo.
2. Provare a eseguire nuovamente il programma.
3. Se il messaggio di errore viene visualizzato di nuovo, consultare la documentazione del software per ulteriori suggerimenti sulla risoluzione dei problemi.

Memory data line failure at address, read value expecting value (Errore della riga dati memoria in <indirizzo>. Letto <valore>, previsto <valore>) —

Memory double word logic failure at address, read value expecting value (Errore logica double word nella memoria in <indirizzo>. Letto <valore>, previsto <valore>) —

Memory odd/even logic failure at address, read value expecting value (Errore logica dispari/pari nella memoria in <indirizzo>. Letto <valore>, previsto <valore>) —

Memory write/read failure at address, read value expecting value (Errore di lettura/scrittura della memoria in <indirizzo>. Letto <valore>, previsto <valore>) —

Memory size in CMOS invalid (Dimensioni memoria in CMOS non valida) —

Vedere [Problemi di memoria](#).

No boot device available (Nessuna periferica di avvio) —

- 1 Se l'unità disco floppy è l'unità di avvio, accertarsi che sia stato inserito un supporto avviabile.
- 1 Se il disco rigido è l'unità di avvio, accertarsi che i cavi siano collegati e che l'unità sia installata correttamente e partizionata come unità di avvio.
- 1 Accedere al programma di configurazione del sistema (vedere [Configurazione del sistema](#)) e accertarsi che la sequenza di avvio impostata sia corretta.

No boot sector on hard-disk drive(Nessun settore di avvio sull'unità disco rigido) — Accedere al programma di configurazione del sistema (vedere [Configurazione del sistema](#)) e verificare che le informazioni di configurazione per il disco rigido siano corrette.

Se il messaggio continua a essere visualizzato anche dopo aver confermato la correttezza delle informazioni nel programma di configurazione del sistema, vedere la documentazione del sistema operativo per informazioni sulla reinstallazione.

No timer tick interrupt (Nessun interrupt di ciclo generato dal temporizzatore) — Eseguire Dell Diagnostics. Vedere [Dell Diagnostics](#).

Non-system disk or disk error (Disco non di sistema o errore del disco) — Sostituire il disco floppy con uno contenente un sistema operativo avviabile o rimuovere il disco floppy dall'unità A e riavviare il computer.

Not a boot diskette (Disco floppy non di avvio) — Inserire un supporto avviabile e riavviare il computer.

Not enough memory or resources. Close some programs and try again (Memoria o risorse insufficienti. Chiudere alcuni programmi e riprovare) — Chiudere tutte le finestre e aprire il programma che si desidera utilizzare. A volte può essere necessario riavviare il computer per ripristinarne le risorse. In tal caso, eseguire per primo il programma che si desidera utilizzare.

Operating system not found (Sistema operativo non trovato) — Contattare Dell (vedere [Come contattare Dell](#)).

Please Connect USB Keyboard/Mouse to USB Ports on the Back of the Computer (Collegare il mouse o la tastiera USB alle porte USB sul retro del computer) — Spegner il computer, collegare la tastiera o il mouse USB ai connettori USB sul retro del computer, quindi riavviare il computer.

Plug and Play Configuration Error (Errore di configurazione Plug and Play) —

1. Spegner il computer, scollegarlo dalla presa elettrica e rimuovere tutte le schede eccetto una.
2. Collegare il computer alla presa e riavviarlo.
3. Se il messaggio viene nuovamente visualizzato, è possibile che la scheda installata non funzioni correttamente. Se il messaggio non viene visualizzato, spegnere il computer e installare una delle altre schede.
4. Ripetere il processo fino a identificare la scheda non funzionante.

Read fault (Errore di lettura) —

Requested sector not found (Settore richiesto non trovato) —

Reset failed (Reimpostazione non riuscita) —

Vedere [Problemi relativi alle unità](#).

Sector not found (Settore non trovato) —

- 1 Eseguire l'utilità di controllo degli errori di Windows per controllare la struttura dei file sul disco floppy o sul disco rigido. Per informazioni, vedere la Guida in linea di Windows.
- 1 Se è presente un numero elevato di settori danneggiati, eseguire, se possibile, il backup dei dati, quindi riformattare il disco floppy o il disco rigido.

Seek error (Errore di ricerca) — Vedere [Problemi relativi alle unità](#).

Shutdown failure (Arresto non riuscito) — Eseguire Dell Diagnostics. Vedere [Dell Diagnostics](#).

Time-of-day clock stopped (Orologio ora di sistema arrestato) —

Time-of-day not set (Ora di sistema non impostata) —

Accedere al programma di configurazione del sistema (vedere [Configurazione del sistema](#)) e modificare le informazioni relative a data e ora. Se il problema persiste, sostituire la pila (vedere [Pila](#)).

Timer chip counter 2 failed (Errore contatore 2 del chip del temporizzatore) — Eseguire Dell Diagnostics. Vedere [Dell Diagnostics](#).

Unexpected interrupt in protected mode (Interrupt imprevisto in modalità protetta) — Eseguire Dell Diagnostics. Vedere [Dell Diagnostics](#).

WARNING: Dell's Disk Monitoring System has detected that drive [0/1] on the IDE controller is operating outside of normal specifications. It is advisable to immediately back up your data and replace your hard drive by calling your support desk or Dell. (ATTENZIONE: il sistema di monitoraggio dei dischi di Dell ha rilevato che l'unità [0/1] sul controller IDE non rispetta le normali specifiche. È consigliabile eseguire subito il backup dei dati e sostituire il disco rigido rivolgendosi a Dell o al proprio support desk) —

Se non è disponibile subito un'unità sostitutiva e l'unità non è la sola avviabile, accedere al programma di configurazione del sistema e modificare l'impostazione dell'unità in **None** (Nessuna). Vedere [Configurazione del sistema](#). Rimuovere quindi l'unità dal computer.

Write fault (Errore di scrittura) —

Write fault on selected drive (Errore di scrittura sull'unità selezionata) —

Vedere [Problemi relativi alle unità](#).

<lettera unità>:\ is not accessible. The device is not ready (<lettera unità> non accessibile. Periferica non pronta) — L'unità disco floppy non è in grado di leggere il disco. Inserire un altro disco floppy nell'unità e riprovare.

Dell Diagnostics

 **ATTENZIONE:** prima di eseguire le procedure descritte in questa sezione, seguire le istruzioni riportate nella *Guida alle informazioni sul prodotto*.

Quando usare il programma Dell Diagnostics

Se si verifica un problema relativo al computer, eseguire le verifiche descritte in [Soluzione dei problemi](#) ed eseguire il programma Dell Diagnostics prima di contattare Dell per richiedere assistenza tecnica (vedere [Come contattare Dell](#)).

Si consiglia di stampare queste procedure prima di iniziare.

 **AVVISO:** il programma Dell Diagnostics è utilizzabile solo su computer Dell™.

Accedere al programma di configurazione del sistema, verificare le informazioni di configurazione del computer, controllando che la periferica di cui si desidera verificare il funzionamento sia presente e sia stata attivata.

Aprire il programma Dell Diagnostics dal disco rigido o dal CD Drivers and Utilities (detto anche *ResourceCD*). Vedere [Dell Diagnostics](#).

 **NOTA:** è possibile che il CD *Drivers and Utilities* non sia fornito con il computer in uso.

Avvio del programma Dell Diagnostics dal disco rigido

1. Accendere (o riavviare) il computer.
2. Quando viene visualizzato il logo DELL™, premere immediatamente <F12>.

 **NOTA:** se è visualizzato un messaggio che indica che la partizione dello strumento di diagnostica non è stata trovata, eseguire il programma Dell Diagnostics dal CD *Drivers and Utilities* (vedere [Avvio del programma Dell Diagnostics dal CD Drivers and Utilities](#)).

Se non si esegue a tempo la suddetta operazione e viene visualizzato il logo del sistema operativo, attendere la visualizzazione del desktop di Microsoft® Windows®, arrestare il sistema (vedere [Spegnimento del computer](#)) e riprovare.

3. Quando compare l'elenco delle unità di avvio, evidenziare **Boot to Utility Partition** (Avvio dalla partizione dello strumento di diagnostica) e premere

<Invio>.

4. Alla visualizzazione della schermata **Main Menu** (Menu principale) di Dell Diagnostics, scegliere il tipo di verifica da eseguire (vedere [Menu principale di Dell Diagnostics](#)).

Avvio del programma Dell Diagnostics dal CD Drivers and Utilities

 **NOTA:** è possibile che il CD *Drivers and Utilities* non sia fornito con il computer in uso.

1. Inserire il CD *Drivers and Utilities* nell'unità.
2. Arrestare il sistema (vedere [Spegnimento del computer](#)).

Quando viene visualizzato il logo DELL, premere immediatamente F12.

Se non si esegue a tempo la suddetta operazione e viene visualizzato il logo del sistema operativo, attendere la visualizzazione del desktop di Microsoft Windows, quindi spegnere il computer (vedere [Spegnimento del computer](#)) e riprovare.

 **NOTA:** le operazioni elencate di seguito consentono di modificare la sequenza di avvio solo temporaneamente, al successivo avvio del computer verrà rispettata la sequenza di periferiche definita nella configurazione del sistema.

3. Quando viene visualizzato l'elenco delle unità di avvio, evidenziare **Onboard or USB CD-ROM Drive** (Unità CD-ROM USB o integrata) e premere <Invio>.
4. Selezionare l'opzione **Onboard or USB CD-ROM Drive** (Unità CD-ROM USB o integrata) nel menu di avvio del CD.
5. Selezionare l'opzione **Boot from CD-ROM** (Avvio da CD-ROM) dal menu visualizzato.
6. Digitare 1 per avviare il menu del ResourceCD.
7. Selezionare l'opzione per l'avvio di Dell Diagnostics e premere <Invio>.
8. Selezionare **Run the 32 Bit Dell Diagnostics** (Esegui Dell Diagnostics a 32 bit) dall'elenco numerato. Se sono elencate più versioni, scegliere quella appropriata per il computer.
9. Alla visualizzazione della schermata **Main Menu** (Menu principale) di Dell Diagnostics, scegliere il tipo di verifica da eseguire (vedere [Menu principale di Dell Diagnostics](#)).

Menu principale di Dell Diagnostics

1. Al termine del caricamento di Dell Diagnostics, nella schermata **Main Menu** (Menu principale) fare clic sull'opzione desiderata.

Opzione	Funzione
Express Test	Esegue una verifica rapida delle periferiche, che in genere dura da 10 a 20 minuti e non richiede interazione da parte dell'utente. Eseguire Express Test come prima prova per cercare di determinare il problema nel più breve tempo possibile.
Extended Test	Esegue una verifica approfondita delle periferiche, che dura in genere un'ora o più. L'utente dovrà rispondere ad alcune domande.
Custom Test	Esegue la verifica di una periferica specifica. È possibile personalizzare le verifiche che si desidera eseguire.
Symptom Tree	Elenca i sintomi più comuni rilevati e consente di selezionare una verifica in base al sintomo del problema riscontrato.

2. Se durante la verifica si riscontra un problema, sarà visualizzato un messaggio contenente il codice di errore e la descrizione del problema. Annotare il codice di errore e la descrizione del problema e seguire le istruzioni visualizzate.

Se non è possibile risolvere la condizione di errore, contattare Dell (vedere [Come contattare Dell](#)).

 **NOTA:** il numero di servizio del computer viene visualizzato nella parte superiore della schermata di ciascuna verifica. Se si contatta Dell, il personale del supporto tecnico richiederà tale numero.

3. Se si esegue una verifica utilizzando l'opzione **Custom Test** (Prova personalizzata) o **Symptom Tree** (Elenco sintomi), selezionare la relativa scheda descritta nella tabella seguente per visualizzare ulteriori informazioni.

Scheda	Funzione
--------	----------

Results	Visualizza i risultati della verifica e le eventuali condizioni di errore riscontrate.
Errors	Visualizza le condizioni di errore riscontrate, i codici di errore e la descrizione del problema.
Help	Descrive la verifica ed eventualmente indica i requisiti necessari per la sua esecuzione.
Configuration	Visualizza la configurazione hardware della periferica selezionata. Le informazioni di configurazione di tutte le periferiche visualizzate in Dell Diagnostics derivano dal programma di configurazione del sistema, dalla memoria e da varie verifiche interne e sono visualizzate nell'elenco delle periferiche nel riquadro sinistro della schermata. È tuttavia possibile che tale elenco non includa i nomi di tutti i componenti installati nel computer o di tutte le periferiche collegate.
Parameters	Consente di personalizzare la verifica modificandone le impostazioni.

4. Se si esegue il programma Dell Diagnostics dal CD *Drivers and Utilities*, estrarre il CD al termine delle verifiche.
5. Chiudere la schermata della verifica per tornare a **Main Menu** (Menu principale). Per uscire da Dell Diagnostics e riavviare il computer, chiudere la schermata **Main Menu** (Menu principale).

Driver

Definizione di driver

Un driver è un programma che controlla una periferica, ad esempio una stampante, un mouse o una tastiera. Tutte le periferiche richiedono un driver.

Un driver funge da traduttore tra la periferica e qualsiasi programma che la utilizza. Ciascuna periferica dispone di un insieme di comandi specifici riconosciuti solo dal rispettivo driver.

Dell fornisce il computer con i driver già installati, pertanto non è necessaria alcuna ulteriore installazione o configurazione.

 **AVVISO:** il CD *Drivers and Utilities* può contenere driver per sistemi operativi diversi da quello installato sul computer. Assicurarsi che il software che si desidera installare sia appropriato per il sistema operativo in uso.

 **NOTA:** è possibile che il CD *Drivers and Utilities* non sia fornito con il computer in uso.

Molti driver, ad esempio i driver della tastiera, vengono forniti con il sistema operativo Microsoft® Windows®. L'installazione di driver può risultare necessaria nei seguenti casi:

1. Aggiornamento del sistema operativo
1. Reinstallazione del sistema operativo;
1. Connessione o installazione di una nuova periferica.

Identificazione dei driver

Se si incontra un problema con una periferica, stabilire se dipende dal driver e, se necessario, eseguire l'aggiornamento di quest'ultimo.

Windows XP

1. Fare clic sul pulsante **Start**, quindi su **Pannello di controllo**.
2. In **Scegliere una categoria**, fare clic su **Prestazioni e manutenzione**.
3. Fare clic su **Sistema**.
4. Nella finestra **Proprietà del sistema**, selezionare la scheda **Hardware**.
5. Fare clic su **Gestione periferiche**.
6. Scorrere l'elenco per identificare eventuali periferiche la cui icona è contrassegnata da un cerchio giallo con punto esclamativo (!).

Se accanto al nome della periferica è presente un punto esclamativo, potrebbe essere necessario reinstallare il driver (vedere [Reinstallazione di driver e utilità](#)) o installare un nuovo driver.

Reinstallazione di driver e utilità

 **AVVISO:** il sito Web del supporto tecnico di Dell all'indirizzo support.dell.com e il CD *Drivers and Utilities* contengono i driver approvati per i computer Dell™. Se si installano driver provenienti da altre fonti, il computer potrebbe non funzionare correttamente.

 **NOTA:** è possibile che il CD *Drivers and Utilities* non sia fornito con il computer in uso.

Uso della funzione di ripristino dei driver di periferica di Windows XP

Se si verifica un problema con il computer dopo l'installazione o l'aggiornamento di un driver, utilizzare la funzione di ripristino dei driver di periferica di Windows XP per ripristinare la versione del driver installata precedentemente.

1. Fare clic sul pulsante **Start**, quindi su **Pannello di controllo**.
2. In **Scegliere una categoria**, fare clic su **Prestazioni e manutenzione**.
3. Fare clic su **Sistema**.
4. Nella finestra **Proprietà del sistema**, selezionare la scheda **Hardware**.
5. Fare clic su **Gestione periferiche**.
6. Fare clic con il pulsante destro del mouse sulla periferica per cui è stato installato il nuovo driver, quindi scegliere **Proprietà**.
7. Fare clic sulla scheda **Driver**.
8. Fare clic su **Ripristina driver**.

Nell'eventualità che il ripristino del driver di periferica non risolva il problema, utilizzare Ripristino configurazione di sistema (vedere [Ripristino del sistema operativo](#)) per ripristinare la configurazione di sistema precedente all'installazione del nuovo driver.

Utilizzo del CD Drivers and Utilities

Se il ripristino del driver di periferica (vedere [Uso della funzione di ripristino driver di periferica di Windows XP](#)) o l'esecuzione di Ripristino configurazione di sistema (vedere [Ripristino del sistema operativo](#)) non risolve il problema, reinstallare il driver dal CD *Drivers and Utilities* (detto anche *ResourceCD*).

 **NOTA:** è possibile che il CD *Drivers and Utilities* non sia fornito con il computer in uso.

Reinstallazione manuale dei driver

1. Dopo aver estratto i file del driver sul disco rigido come descritto nella sezione precedente, fare clic sul pulsante **Start** e fare clic con il pulsante destro del mouse su **Risorse del computer**.
2. Scegliere **Proprietà**.
3. Selezionare la scheda **Hardware**, quindi fare clic su **Gestione periferiche**.
4. Fare doppio clic sul tipo di periferica per cui si desidera installare il driver.
5. Fare doppio clic sul nome della periferica per cui si desidera installare il driver.
6. Selezionare la scheda **Driver**, quindi fare clic su **Aggiorna driver**.
7. Fare clic su **Installa da un elenco o percorso specifico (per utenti esperti)**, quindi su **Avanti**.
8. Fare clic sul pulsante **Sfoglia** e selezionare il percorso in cui in precedenza sono stati estratti i file del driver.
9. Quando viene visualizzato il nome del driver appropriato, fare clic su **Avanti**.
10. Fare clic su **Fine** e riavviare il sistema.

Ripristino del sistema operativo

È possibile ripristinare il sistema operativo come descritto di seguito:

1. Ripristino configurazione di sistema di Microsoft® Windows® XP riporta il computer a uno stato operativo precedente senza modificare i file di dati. Ripristino configurazione di sistema può essere utilizzato come prima soluzione per il ripristino del sistema operativo e per non influire sui file di dati.
1. Se con il computer è stato fornito il CD del *sistema operativo*, è possibile utilizzarlo per ripristinare il sistema operativo. L'utilizzo di questo CD tuttavia comporta anche la cancellazione di tutti i dati presenti sul disco rigido. Utilizzare il CD *solo* se Ripristino configurazione di sistema non ha risolto i problemi relativi al sistema operativo.

Uso di Ripristino configurazione di sistema di Microsoft Windows XP

Il sistema operativo Microsoft Windows XP comprende l'utilità Ripristino configurazione di sistema che consente di ripristinare una precedente configurazione operativa del computer, senza modificare i file di dati, nel caso in cui modifiche all'hardware, al software o ad altre impostazioni di sistema abbiano reso il computer instabile. Per informazioni sull'uso di Ripristino configurazione di sistema, vedere Guida in linea e supporto tecnico di Windows.

 **AVVISO:** eseguire regolarmente il backup dei file di dati, in quanto Ripristino configurazione di sistema non esegue il monitoraggio e il ripristino di tali file.

 **NOTA:** le procedure descritte in questo documento fanno riferimento alla visualizzazione predefinita di Windows e, di conseguenza, potrebbero non essere applicabili se sul computer Dell™ si imposta la visualizzazione classica.

Creazione di un punto di ripristino

1. Fare clic sul pulsante **Start**, quindi scegliere **Guida in linea e supporto tecnico**.
2. Fare clic sul collegamento relativo a **Ripristino configurazione di sistema**.
3. Seguire le istruzioni visualizzate.

Ripristino del computer a uno stato operativo precedente

 **AVVISO:** salvare e chiudere tutti i file aperti e uscire da tutti i programmi in esecuzione prima di ripristinare il computer a una configurazione precedente. Non modificare, aprire o eliminare alcun file o programma prima che il sistema venga completamente ripristinato.

1. Fare clic sul pulsante **Start**, scegliere **Tutti i programmi** → **Accessori** → **Utilità di sistema**, quindi fare clic su **Ripristino configurazione di sistema**.
2. Accertarsi che l'opzione **Ripristina uno stato precedente del computer** sia selezionata, quindi fare clic su **Avanti**.
3. Selezionare dal calendario la data corrispondente alla configurazione che si desidera ripristinare per il computer.

Nella finestra **Selezionare un punto di ripristino** è disponibile un calendario in cui è possibile visualizzare e selezionare i punti di ripristino. Se per una data è disponibile un punto di ripristino, tale data viene visualizzata in grassetto.

4. Selezionare un punto di ripristino, quindi fare clic su **Avanti**.

Se per una data è disponibile un solo punto di ripristino, questo sarà automaticamente selezionato. Se sono disponibili due o più punti di ripristino, fare clic su quello desiderato.

5. Fare clic su **Avanti**.

Al termine della raccolta dei dati, verrà visualizzato il messaggio **Ripristino completato** e il computer verrà quindi riavviato.

6. Al riavvio del computer, fare clic su **OK**.

Per ripristinare una configurazione diversa, è possibile ripetere la procedura utilizzando un altro punto di ripristino oppure annullare il ripristino.

Annullamento dell'ultimo ripristino

 **AVVISO:** prima di annullare l'ultimo ripristino del sistema, salvare e chiudere tutti i file aperti e uscire da tutti i programmi in esecuzione. Non modificare, aprire o eliminare alcun file o programma prima che il sistema venga completamente ripristinato.

1. Fare clic sul pulsante **Start**, scegliere **Tutti i programmi** → **Accessori** → **Utilità di sistema**, quindi fare clic su **Ripristino configurazione di sistema**.
2. Fare clic su **Annulla l'ultimo ripristino**, quindi fare clic su **Avanti**.

Attivazione di Ripristino configurazione di sistema

Se si reinstalla Windows XP con meno di 200 MB di spazio libero sul disco rigido, l'utilità Ripristino configurazione di sistema viene automaticamente disattivata. Per verificare se l'utilità è attivata, seguire la procedura descritta:

1. Fare clic sul pulsante **Start**, quindi su **Pannello di controllo**.
2. Fare clic su **Prestazioni e manutenzione**.

3. Fare clic su **Sistema**.
4. Selezionare la scheda **Ripristino configurazione di sistema**.
5. Accertarsi che l'opzione **Disattiva Ripristino configurazione di sistema** non sia selezionata.

Uso di Dell PC Restore (Ripristino PC) di Symantec

 **AVVISO:** Dell PC Restore elimina in modo permanente tutti i dati presenti sul disco rigido e rimuove tutti i driver e le applicazioni installati dall'utente. Se possibile, eseguire il backup dei dati prima di usare PC Restore. Utilizzare PC Restore solo se Ripristino configurazione di sistema non ha risolto i problemi relativi al sistema operativo.

 **NOTA:** Dell PC Restore di Symantec può non essere disponibile in alcuni paesi e su alcuni computer.

Utilizzare Dell PC Restore di Symantec come ultima risorsa per ripristinare il sistema operativo. PC Restore consente di ripristinare la configurazione di origine del disco rigido, presente al momento dell'acquisto del computer. Qualsiasi programma o file aggiunto dopo la consegna del PC, inclusi i file di dati, viene eliminato permanentemente dal disco rigido. Per file di dati si intendono documenti, fogli di calcolo, messaggi di posta elettronica, foto digitali, file musicali e così via. **Se possibile, eseguire il backup di tutti i dati prima di utilizzare PC Restore.**

Per utilizzare PC Restore:

1. Accendere il computer.

Durante il processo di avvio, nella parte superiore dello schermo viene visualizzata una barra blu contenente l'indirizzo **www.dell.com**.

2. Appena viene visualizzata questa barra, premere <Ctrl><F11>.

Se non si esegue a tempo la suddetta operazione, attendere il completamento dell'avvio del sistema, quindi riavviare nuovamente il computer.

 **AVVISO:** se non si desidera procedere con PC Restore, fare clic su **Reboot** (Riavvia) al punto successivo.

3. Nella schermata successiva, fare clic su **Restore** (Ripristina).

4. Nella schermata successiva, fare clic su **Confirm** (Conferma).

Il processo di ripristino verrà completato in 6-10 minuti.

5. Alla richiesta di riavviare il computer, fare clic su **Finish** (Fine).

 **NOTA:** non arrestare il computer manualmente. Fare clic su **Finish** (Fine) e attendere il riavvio del computer.

6. Quando richiesto, fare clic su **Yes** (Sì).

Il computer si riavvierà. Le schermate visualizzate, ad esempio il Contratto di Licenza con l'utente finale, saranno le stesse visualizzate al momento della prima accensione del computer, perché il computer è stato ripristinato alla configurazione operativa di origine.

7. Fare clic su **Avanti**.

Verrà visualizzata la finestra **Ripristino configurazione di sistema**, quindi il computer verrà riavviato.

8. Al riavvio del computer, fare clic su **OK**.

Rimozione di Dell PC Restore

 **AVVISO:** se si rimuove Dell PC Restore dal disco rigido, l'utilità PC Restore verrà eliminata in modo permanente dal computer. Al termine dell'operazione, non sarà più possibile utilizzarla per ripristinare il sistema operativo del computer.

Dell PC Restore consente di ripristinare la configurazione di origine del disco rigido, presente al momento dell'acquisto del computer. È consigliabile *non* rimuovere PC Restore dal computer neanche per recuperare spazio sul disco rigido. Se si rimuove PC Restore dal disco rigido, non sarà più possibile richiamarlo, né utilizzarlo per riportare il sistema operativo alla configurazione originale.

1. Accedere al computer come amministratore locale.

2. In Esplora risorse passare a **c:\dell\utilities\DSR**.

3. Fare doppio clic sul nome di file **DSRIRRemv2.exe**.

 **NOTA:** se non è stato eseguito l'accesso come amministratore locale, sarà visualizzato un messaggio che indica che è necessario eseguire l'accesso come amministratore. Fare clic su **Quit** (Esci) ed eseguire l'accesso come amministratore locale.

 **NOTA:** se sul disco rigido del computer non è presente una partizione dedicata a PC Restore, sarà visualizzato un messaggio che indicherà che la partizione non è stata trovata. Far clic su **Quit** (Esci). Non è presente alcuna partizione da eliminare.

4. Fare clic su **OK** per rimuovere la partizione di PC Restore dal disco rigido.
5. Fare clic su **Yes (Sì)** quando viene visualizzato un messaggio di conferma.

La partizione di PC Restore sarà eliminata e lo spazio su disco reso disponibile sarà aggiunto all'allocazione libera sul disco rigido.

6. Fare clic con il pulsante destro del mouse su **Disco locale (C)** in Esplora risorse, scegliere **Proprietà** e verificare che sia disponibile spazio aggiuntivo indicato dal valore maggiore di **Spazio disponibile**.
7. Fare clic su **Finish** (Fine) per chiudere la finestra **PC Restore Removal** (Rimozione di PC Restore).
8. Riavviare il computer.

Uso del CD del sistema operativo

Operazioni preliminari

Prima di reinstallare il sistema operativo Windows XP per risolvere un problema causato da un driver appena installato, provare a utilizzare la funzione di ripristino dei driver di periferica di Windows XP. Vedere [Uso della funzione di ripristino driver di periferica di Windows XP](#). Se questa funzione non risolve il problema, utilizzare Ripristino configurazione di sistema per riportare il sistema operativo alla configurazione originale antecedente l'installazione del nuovo driver di periferica. Vedere [Uso di Ripristino configurazione di sistema di Microsoft Windows XP](#).

 **AVVISO:** prima di iniziare l'installazione, eseguire il backup di tutti i file di dati sul disco rigido primario. Nelle configurazioni convenzionali dei dischi rigidi, il disco rigido primario è il primo rilevato dal computer.

Per reinstallare Windows XP sono necessari gli strumenti seguenti:

1. CD del *sistema operativo fornito da Dell*[™]
1. CD *Drivers and Utilities* di Dell

 **NOTA:** il CD *Drivers and Utilities* contiene i driver che sono stati preinstallati durante l'assemblaggio del computer. Usare questo CD per caricare i driver necessari, compresi quelli richiesti nel caso in cui il computer sia dotato di un controller RAID.

Reinstallazione di Windows XP

Il processo di installazione può richiedere da 1 a 2 ore. Al termine della procedura, sarà necessario reinstallare i driver di periferica, il programma antivirus e le altre applicazioni.

 **AVVISO:** il CD del *sistema operativo* comprende le opzioni per la reinstallazione di Windows XP. Queste opzioni possono comportare la sovrascrittura di file e modificare i programmi installati sul disco rigido. Non installare pertanto Windows XP a meno che non venga richiesto da un rappresentante del supporto tecnico di Dell.

1. Salvare e chiudere i file aperti e uscire da tutti i programmi in esecuzione.
2. Inserire il CD del *sistema operativo*. Fare clic su **Esci** se viene visualizzato il messaggio *Installa Windows XP*.
3. Riavviare il computer.
4. Quando viene visualizzato il logo DELL[™], premere subito <F12>.

Se compare il logo del sistema operativo, attendere la visualizzazione del desktop di Windows e quindi chiudere la sessione e riprovare.

5. Per completare l'installazione, seguire le istruzioni visualizzate.

Incompatibilità software e hardware

Se durante l'installazione del sistema operativo non viene rilevata una periferica oppure viene rilevata e configurata in modo errato, è possibile utilizzare l'utilità Hardware Troubleshooter (Risoluzione dei problemi hardware) per risolvere i problemi di compatibilità.

Per avviare Hardware Troubleshooter:

1. Fare clic sul pulsante **Start**, quindi scegliere **Guida in linea e supporto tecnico**.

2. Digitare **Hardware Troubleshooter** (Risoluzione dei problemi hardware) nella casella di testo **Cerca** e fare clic sulla freccia per avviare la ricerca.
 3. Nell'elenco **Risultati ricerca** fare clic su **Hardware Troubleshooter**.
 4. Nell'elenco **Hardware Troubleshooter**, fare clic su **I need to resolve a hardware conflict on my computer** (Risoluzione di un conflitto hardware nel computer), quindi scegliere **Avanti**.
-

[Torna al Sommario](#)

[Torna al Sommario](#)

Risoluzione dei problemi

Guida dell'utente per Dell Precision™ Workstation 690

- [Suggerimenti per la risoluzione dei problemi](#)
- [Problemi relativi alla pila](#)
- [Problemi relativi alle schede](#)
- [Problemi relativi alla ventola delle schede](#)
- [Problemi relativi alle unità](#)
- [Problemi relativi alla posta elettronica, al modem e a Internet](#)
- [Problemi relativi alle periferiche IEEE 1394](#)
- [Problemi relativi alla tastiera](#)
- [Blocco del sistema e problemi software](#)
- [Problemi relativi al lettore di schede flash](#)
- [Problemi di memoria](#)
- [Problemi relativi al mouse](#)
- [Problemi di rete](#)
- [Problemi di alimentazione](#)
- [Problemi di stampa](#)
- [Problemi relativi alle periferiche seriali o parallele](#)
- [Problemi relativi all'audio e agli altoparlanti](#)
- [Problemi relativi al video e al monitor](#)

Suggerimenti per la risoluzione dei problemi

Per risolvere i problemi inerenti al computer, attenersi ai seguenti suggerimenti:

- 1 Se prima che si verificasse il problema è stato aggiunto o rimosso un componente, verificare le procedure di installazione e assicurarsi che il componente sia stato installato correttamente.
- 1 Se una periferica non funziona, assicurarsi che sia collegata correttamente.
- 1 Se sullo schermo viene visualizzato un messaggio di errore, annotarlo con precisione, in quanto potrebbe fornire informazioni fondamentali per la diagnosi e la risoluzione del problema da parte del personale del supporto tecnico
- 1 Se viene visualizzato un messaggio di errore durante l'esecuzione di un programma, consultare la documentazione corrispondente.

Problemi relativi alla pila

Compilare l'[elenco di controllo della diagnostica](#) via via che si completano le verifiche.

ATTENZIONE: se la pila non viene installata correttamente, potrebbe esplodere. Sostituire la pila con una dello stesso tipo o di un tipo equivalente consigliato dal produttore. Smaltire le pile usate secondo le istruzioni del produttore.

ATTENZIONE: prima di eseguire le procedure descritte in questa sezione, seguire le istruzioni riportate nella *Guida alle informazioni sul prodotto*.

Sostituire la pila — Se dopo aver acceso il computer è necessario ripristinare ripetutamente le informazioni relative alla data e all'ora o se all'avvio la data o l'ora visualizzate non sono corrette, è necessario sostituire la pila (vedere [Pila](#)). Se la pila continua a non funzionare correttamente, contattare Dell (vedere [Come contattare Dell](#)).

Problemi relativi alle schede

Compilare l'[elenco di controllo della diagnostica](#) via via che si completano le verifiche.

ATTENZIONE: prima di eseguire le procedure descritte in questa sezione, seguire le istruzioni riportate nella *Guida alle informazioni sul prodotto*.

ATTENZIONE: per evitare il rischio di scariche elettriche, scollegare sempre il computer dalla presa elettrica prima di aprire il coperchio.

AVVISO: per evitare possibili danni ai componenti interni del computer, scaricare l'elettricità statica del corpo prima di toccare qualsiasi componente elettronico del computer. A tale scopo, toccare una superficie metallica non verniciata sul telaio del computer.

Controllare l'inserimento della scheda e il cavo.

1. Spegner il computer e le periferiche, scollegarli dalle prese elettriche, attendere da 10 a 20 secondi, quindi rimuovere il coperchio del computer (vedere [Rimozione del coperchio del computer](#)).
2. Verificare che ogni scheda sia saldamente inserita nel relativo connettore. Riposizionare le schede non correttamente inserite.
3. Accertarsi che tutti i cavi siano saldamente collegati ai rispettivi connettori sulle schede. Se un cavo appare allentato, collegarlo nuovamente.

Per istruzioni relative al collegamento dei cavi ai rispettivi connettori su una scheda, consultare la documentazione della scheda.

4. Chiudere il coperchio del computer, collegare nuovamente il computer e le periferiche alle prese elettriche e accenderli (vedere [Riposizionamento del coperchio del computer](#)).

Verificare il funzionamento della scheda grafica —

1. Spegnerne il computer e le periferiche, scollegarli dalle prese elettriche, attendere da 10 a 20 secondi, quindi rimuovere il coperchio del computer (vedere [Rimozione del coperchio del computer](#)).
2. Rimuovere tutte le schede a eccezione della scheda video. Vedere [Schede](#).

Se il disco rigido primario è collegato a una scheda controller dell'unità e non a uno dei connettori IDE della scheda di sistema, lasciare tale controller installato nel computer.

3. Chiudere il coperchio del computer (vedere [Riposizionamento del coperchio del computer](#)), collegare nuovamente il computer e le periferiche alle prese elettriche e accenderli.
4. Eseguire il programma Dell Diagnostics Vedere [Dell Diagnostics](#).

Verificare il funzionamento delle schede —

1. Spegnerne il computer e le periferiche, scollegarli dalle prese elettriche, attendere da 10 a 20 secondi, quindi rimuovere il coperchio del computer (vedere [Rimozione del coperchio del computer](#)).
2. Reinstallare una delle schede rimosse in precedenza. Vedere [Schede](#).
3. Chiudere il coperchio del computer, collegare nuovamente il computer e le periferiche alle prese elettriche e accenderli (vedere [Riposizionamento del coperchio del computer](#)).
4. Eseguire il programma Dell Diagnostics Vedere [Dell Diagnostics](#).

Se una di queste verifiche non riesce, la scheda appena installata è difettosa e deve essere sostituita.

5. Ripetere questa operazione finché tutte le schede non saranno reinstallate.

Problemi relativi alla ventola delle schede

 **ATTENZIONE:** prima di eseguire le procedure descritte in questa sezione, seguire le istruzioni riportate nella *Guida alle informazioni sul prodotto*.

 **ATTENZIONE:** per evitare il rischio di scariche elettriche, scollegare sempre il computer dalla presa elettrica prima di aprire il coperchio.

 **AVVISO:** per evitare possibili danni ai componenti interni del computer, scaricare l'elettricità statica del corpo prima di toccare qualsiasi componente elettronico del computer. A tale scopo, toccare una superficie metallica non verniciata sul telaio del computer.

Controllare i collegamenti dei cavi — Verificare che il cavo della ventola delle schede sia collegato saldamente al connettore della ventola delle schede sulla scheda di sistema (vedere [Componenti della scheda di sistema](#)).

Problemi relativi alle unità

 **ATTENZIONE:** prima di eseguire le procedure descritte in questa sezione, seguire le istruzioni riportate nella *Guida alle informazioni sul prodotto*.

 **ATTENZIONE:** per evitare il rischio di scariche elettriche, scollegare sempre il computer dalla presa elettrica prima di aprire il coperchio.

 **AVVISO:** per evitare possibili danni ai componenti interni del computer, scaricare l'elettricità statica del corpo prima di toccare qualsiasi componente elettronico del computer. A tale scopo, toccare una superficie metallica non verniciata sul telaio del computer.

Compilare l'[elenco di controllo della diagnostica](#) via via che si completano le verifiche.

Accertarsi che Microsoft® Windows® riconosca l'unità— Fare clic sul pulsante **Start**, quindi su **Risorse del computer**. Se l'unità disco floppy, CD o DVD non è presente in elenco, eseguire una scansione completa con il software antivirus e rimuovere gli eventuali virus. A volte i virus possono impedire il riconoscimento delle unità da parte di Windows.

Verificare il funzionamento dell'unità —

1. Inserire un altro disco floppy, CD o DVD per scartare la possibilità che il problema dipenda da difetti del disco precedente.
1. Inserire un supporto avviabile e riavviare il computer.

Pulire l'unità o il disco — Vedere [Pulizia del computer](#).

Controllare le connessioni dei cavi

Verificare la presenza di conflitti software e hardware — Vedere [Incompatibilità software e hardware](#).

Eseguire il programma Dell Diagnostics — Vedere [Dell Diagnostics](#).

Problemi relativi all'unità CD e DVD

 **NOTA:** le vibrazioni generate da unità CD o DVD ad alta velocità sono normali, anche se rumorose, e pertanto non comportano un difetto dell'unità, del CD o del DVD.

 **NOTA:** a causa della diffusione di diversi formati di dischi nei diversi paesi, non tutti i DVD sono riproducibili in qualsiasi unità.

Regolare il volume di Windows —

1. Fare clic sull'icona raffigurante un altoparlante nell'angolo inferiore destro dello schermo.
1. Accertarsi che il volume sia regolato su un livello udibile facendo clic sul dispositivo di scorrimento e trascinandolo verso l'alto.
1. Accertarsi che la riproduzione dell'audio non sia disattivata facendo clic su tutte le caselle selezionate.

Controllare gli altoparlanti e il subwoofer — Vedere [Problemi relativi all'audio e agli altoparlanti](#)

Problemi di scrittura su un'unità CD-RW/DVD-RW

Chiudere gli altri programmi — Durante l'operazione di scrittura, l'unità CD/DVD-RW deve ricevere un flusso di dati costante; se il flusso si interrompe, si verifica un errore. Chiudere tutti i programmi prima di scrivere sull'unità CD-RW/DVD-RW.

Disattivare la modalità standby in Windows prima di eseguire l'operazione di scrittura su un CD-RW/DVD-RW — Per informazioni sulle modalità di gestione del risparmio di energia, vedere la documentazione del computer. Vedere [Gestione del risparmio di energia](#).

Problemi relativi al disco rigido

Eseguire l'utilità Controllo disco —

1. Fare clic sul pulsante **Start**, quindi scegliere **Risorse del computer**.
2. Fare clic con il pulsante destro del mouse su **Disco locale (C:)**.
3. Scegliere **Proprietà**.
4. Selezionare la scheda **Strumenti**.
5. In **Controllo errori** fare clic su **Esegui ScanDisk**.
6. Selezionare l'opzione **Cerca i settori danneggiati e tenta il ripristino**.
7. Fare clic su **Avvia**.

Problemi relativi alla posta elettronica, al modem e a Internet

 **ATTENZIONE:** prima di eseguire le procedure descritte in questa sezione, seguire le istruzioni riportate nella *Guida alle informazioni sul prodotto*.

 **ATTENZIONE:** per evitare il rischio di scariche elettriche, scollegare sempre il computer dalla presa elettrica prima di aprire il coperchio.

 **AVVISO:** per evitare possibili danni ai componenti interni del computer, scaricare l'elettricità statica del corpo prima di toccare qualsiasi componente elettronico del computer. A tale scopo, toccare una superficie metallica non verniciata sul telaio del computer.

 **NOTA:** collegare il modem esclusivamente a una linea telefonica analogica, in quanto non funziona se collegato a una rete telefonica digitale.

Verificare le impostazioni di sicurezza di Microsoft Outlook® Express — Se non si riesce ad aprire gli allegati dei messaggi di posta elettronica, seguire la procedura descritta:

1. In Outlook Express, fare clic su **Strumenti, Opzioni**, quindi fare clic su **Protezione**.
2. Deselezionare l'opzione **Non consentire salvataggio o apertura di allegati che potrebbero contenere virus**.

Controllare i collegamenti del cavo telefonico —

Controllare la presa telefonica —

Collegare il modem direttamente allo spinotto a muro della linea telefonica —

Usare una linea telefonica differente —

1. Verificare che il cavo del telefono sia collegato allo spinotto del modem. Lo spinotto è riconoscibile da un'etichetta verde o da un'icona a forma di connettore.
1. **Se si sente un clic** quando si inserisce il connettore della linea telefonica nel modem, significa che il connettore è stato inserito correttamente.
1. Scollegare la linea telefonica dal modem e collegarla a un telefono. Verificare la presenza del segnale di linea.
1. Se sulla stessa linea sono presenti altri dispositivi telefonici, quali segreterie telefoniche, fax, dispositivi protettori della sovracorrente o sdoppiatori di linea, sarà necessario escluderli e utilizzare il telefono per collegare direttamente il modem allo spinotto a muro della linea telefonica. Se utilizza un cavo di 3 metri o di lunghezza superiore, provare a sostituirlo con uno più corto.

Eeguire il programma di diagnostica Modem Helper — Fare clic sul pulsante **Start**, scegliere **Tutti i programmi**, quindi **Modem Helper**. Seguire le istruzioni visualizzate per identificare e risolvere i problemi del modem. Modem Helper non è disponibile su tutti i computer.

Verificare se è stata stabilita la comunicazione tra il modem e Windows —

1. Fare clic sul pulsante **Start**, quindi su **Pannello di controllo**.
2. Fare clic su **Stampanti e altro hardware**.
3. Fare clic su **Opzioni modem e telefono**.
4. Selezionare la scheda **Modem**.
5. Fare clic sulla porta COM del modem in uso.
6. Fare clic su **Proprietà**, quindi sulla scheda **Diagnostica** e infine su **Interroga modem** per verificare se il modem comunica con Windows.

Se tutti i comandi ricevono una risposta, il modem funziona correttamente.

Verificare di disporre di una connessione a Internet attiva — Accertarsi di aver sottoscritto un abbonamento con un fornitore di servizi Internet. Aprire il programma di posta elettronica Outlook Express e fare clic su **File**. Se accanto alla voce **Non in linea** è presente un **segno** di spunta, fare clic sulla voce per rimuoverlo e connettersi ad Internet. Per assistenza, contattare il provider di servizi Internet.

Problemi relativi alle periferiche IEEE 1394

 **ATTENZIONE:** prima di eseguire le procedure descritte in questa sezione, seguire le istruzioni riportate nella *Guida alle informazioni sul prodotto*.

 **ATTENZIONE:** per evitare il rischio di scariche elettriche, scollegare sempre il computer dalla presa elettrica prima di aprire il coperchio.

 **AVVISO:** per evitare possibili danni ai componenti interni del computer, scaricare l'elettricità statica del corpo prima di toccare qualsiasi componente elettronico del computer. A tale scopo, toccare una superficie metallica non verniciata sul telaio del computer.

 **NOTA:** il connettore IEEE 1394 anteriore è opzionale e disponibile solo se è stata acquistata una scheda IEEE 1394. Per ordinare la scheda, rivolgersi a Dell (vedere [Come contattare Dell](#)).

Assicurarsi che la periferica IEEE 1394 sia collegata correttamente —

Assicurarsi che il cavo della periferica IEEE 1394 sia inserito in modo corretto nella periferica e nel connettore del computer.

Assicurarsi che la periferica IEEE 1394 sia riconosciuta da Windows —

1. Fare clic sul pulsante **Start**, quindi su **Pannello di controllo**.
2. Fare clic su **Stampanti e altro hardware**.
Se la periferica IEEE 1394 è presente nell'elenco, significa che è riconosciuta da Windows.

Se si verificano problemi con una periferica IEEE 1394 fornita da Dell —

Se si verificano problemi con una periferica IEEE 1394 non fornita da Dell —

Rivolgersi a Dell (vedere [Come contattare Dell](#)) o al produttore della periferica IEEE 1394.

Problemi relativi alla tastiera

 **ATTENZIONE:** prima di eseguire le procedure descritte in questa sezione, seguire le istruzioni riportate nella *Guida alle informazioni sul prodotto*.

Controllare il cavo della tastiera —

1. Accertarsi che il cavo della tastiera sia collegato correttamente al computer.
1. Spegner il computer (vedere [Spegnimento del computer](#)), ricollegare il cavo della tastiera come illustrato nella *Guida di consultazione rapida* fornita con il computer, quindi riavviare il sistema.
1. Controllare che il connettore del cavo non presenti piedini piegati o rotti oppure cavi danneggiati o deteriorati, quindi riavviare il computer. Raddrizzare i piedini piegati.
1. Rimuovere gli eventuali cavi di prolunga e collegare la tastiera direttamente al computer.

Verificare il funzionamento della tastiera — Collegare una tastiera funzionante al computer e provare a usarla. Se la nuova tastiera funziona, è possibile che quella originale sia difettosa.

Verificare la presenza di conflitti software e hardware — Vedere [Incompatibilità software e hardware](#).

Blocco del sistema e problemi software

 **ATTENZIONE:** prima di eseguire le procedure descritte in questa sezione, seguire le istruzioni riportate nella *Guida alle informazioni sul prodotto*.

Il computer non si avvia.

Controllare gli indicatori di diagnostica — Vedere [Indicatori di diagnostica](#).

Accertarsi che il cavo di alimentazione sia collegato saldamente al computer e alla presa elettrica.

Il computer non risponde

 **AVVISO:** il mancato arresto del sistema operativo può comportare la perdita di dati.

Spegnere il computer — Se il computer non risponde alla pressione di un tasto o allo spostamento del mouse, premere il pulsante di accensione per almeno 8-10 secondi fino allo spegnimento del computer, quindi riavviare il computer.

Un programma non risponde

Terminare il programma —

1. Premere <Ctrl><Maiusc><Esc> contemporaneamente.
2. Fare clic sulla scheda **Applicazioni**.
3. Selezionare il programma che non risponde.
4. Fare clic su **Termina operazione**.

Un programma si blocca ripetutamente

 **NOTA:** in genere, insieme a un programma vengono fornite le istruzioni di installazione nella relativa documentazione o su un disco floppy o un CD.

Consultare la documentazione fornita con il software — Se necessario, disinstallare e reinstallare il programma.

Un programma è progettato per un sistema operativo Microsoft® Windows® precedente

Se si utilizza Windows XP, eseguire la Verifica guidata compatibilità programmi —

La Verifica guidata compatibilità programmi consente di configurare un programma per renderlo eseguibile in ambienti simili a quelli di sistemi operativi diversi da Windows XP.

1. Fare clic sul pulsante **Start**, scegliere **Tutti i programmi**→ **Accessori**, quindi fare clic su **Verifica guidata compatibilità programmi**.
2. Nella schermata iniziale, fare clic su **Avanti**.
3. Seguire le istruzioni visualizzate.

Viene visualizzata una schermata blu

Spegnere il computer — Se il computer non risponde alla pressione di un tasto o allo spostamento del mouse, premere il pulsante di accensione per almeno 8-10 secondi fino allo spegnimento del computer, quindi riavviare il computer.

Altri problemi software

Per informazioni sulla risoluzione dei problemi, consultare la documentazione fornita con il software o contattare il produttore del software —

1. Verificare che il programma sia compatibile con il sistema operativo installato sul computer.
1. Verificare che il computer soddisfi i requisiti hardware minimi necessari per l'esecuzione del software. Per informazioni, consultare la documentazione fornita con il software.
1. Accertarsi di avere installato e configurato correttamente il programma.
1. Verificare che i driver di periferica non siano in conflitto con il programma.
1. Se necessario, disinstallare e reinstallare il programma.

Eseguire subito il backup dei file

Eseguire un programma antivirus per verificare la presenza di virus su disco rigido, dischi floppy o CD

Salvare e chiudere i file o i programmi aperti e spegnere il computer dal pulsante Start.

Eseguire il programma Dell Diagnostics — Se tutte le verifiche sono completate correttamente, probabilmente l'errore è di origine software. Vedere [Dell Diagnostics](#).

Problemi relativi al lettore di schede flash

Nessuna lettera di unità assegnata —

Quando rileva il lettore di schede flash, Microsoft Windows XP assegna automaticamente alla periferica la lettera dell'unità logica successiva a tutte le altre unità fisiche del sistema. Se l'unità logica successiva alle unità fisiche è mappata a un'unità di rete, Windows XP non assegnerà automaticamente una lettera di unità al lettore di schede flash.

Per assegnare manualmente un'unità al lettore di schede flash:

1. Fare clic con il pulsante destro del mouse su Risorse del computer e scegliere **Gestione**.
2. Selezionare l'opzione **Gestione disco**.
3. Nel riquadro a destra, fare clic con il pulsante destro del mouse sulla lettera di unità che si desidera modificare.

4. Selezionare **Cambia lettera e percorso di unità**.
5. Dalla casella di riepilogo a discesa, selezionare la nuova lettera di unità che si desidera assegnare al lettore di schede flash.
6. Fare clic su **OK** per confermare la selezione.

NOTA: ogni slot del lettore di schede flash è mappato a una lettera di unità. Uno slot di un lettore di schede flash è visualizzato come unità mappata quando viene inserita una scheda flash. Se si tenta di accedere a un'unità mappata a uno slot vuoto del lettore di schede flash, sarà chiesto di inserire il supporto.

La periferica FlexBay è disattivata —

Nel BIOS è presente un'opzione per la disattivazione FlexBay visualizzata solo se è installata la periferica FlexBay. Se questa periferica è installata fisicamente, ma non in esecuzione, controllare che sia attivata nel BIOS.

Problemi di memoria

Compilare l'[elenco di controllo della diagnostica](#) via via che si completano le verifiche.

 **ATTENZIONE:** prima di eseguire le procedure descritte in questa sezione, seguire le istruzioni riportate nella *Guida alle informazioni sul prodotto*.

 **ATTENZIONE:** per evitare il rischio di scariche elettriche, scollegare sempre il computer dalla presa elettrica prima di aprire il coperchio.

 **AVVISO:** per evitare possibili danni ai componenti interni del computer, scaricare l'elettricità statica del corpo prima di toccare qualsiasi componente elettronico del computer. A tale scopo, toccare una superficie metallica non verniciata sul telaio del computer.

Se viene visualizzato un messaggio che informa che la memoria è insufficiente —

1. Salvare e chiudere i file aperti e uscire da tutti i programmi in esecuzione non in uso per cercare di risolvere il problema.
1. Per conoscere i requisiti minimi di memoria, consultare la documentazione fornita con il software. Se necessario, installare memoria aggiuntiva. Vedere [Memoria](#).
1. Rimuovere e reinstallare i moduli di memoria per verificare la presenza di comunicazione tra computer e memoria. Vedere [Memoria](#).
1. Eseguire il programma Dell Diagnostics. Vedere [Dell Diagnostics](#).

Se si presentano altri problemi di memoria —

1. Rimuovere e reinstallare i moduli di memoria per verificare la presenza di comunicazione tra computer e memoria. Vedere [Memoria](#).
1. Controllare che siano state rispettate le indicazioni per l'installazione della memoria. Vedere [Memoria](#).
1. Eseguire il programma Dell Diagnostics. Vedere [Dell Diagnostics](#).

Problemi relativi al mouse

 **ATTENZIONE:** prima di eseguire le procedure descritte in questa sezione, seguire le istruzioni riportate nella *Guida alle informazioni sul prodotto*.

Controllare il cavo del mouse —

1. Controllare che il connettore del cavo non presenti piedini piegati o rotti oppure cavi danneggiati o deteriorati, quindi riavviare il computer. Raddrizzare i piedini piegati.
2. Rimuovere gli eventuali cavi di prolunga e collegare il mouse direttamente al computer.
3. Spegner il computer (vedere [Spegnimento del computer](#)), ricollegare il cavo del mouse come illustrato nella *Guida di consultazione rapida* fornita con il computer, quindi riavviare il sistema.

Riavviare il computer —

1. Premere contemporaneamente <Ctrl><Esc> per visualizzare il menu del pulsante **Start**.
2. Digitare s, premere i tasti di direzione per evidenziare **Chiudi sessione** o **Spegni**, quindi premere <Invio>.
3. Dopo lo spegnimento del computer, ricollegare il cavo del mouse come illustrato nella *Guida di consultazione rapida* del computer.
4. Avviare il computer.

Verificare il funzionamento del mouse — Collegare un mouse al computer e verificarne il funzionamento. Se il nuovo mouse funziona, significa che quello originale era difettoso.

Controllare le impostazioni del mouse —

1. Fare clic sul pulsante **Start**, scegliere **Pannello di controllo**, quindi fare clic su **Stampanti e altro hardware**.
2. Fare clic su **Mouse**.
3. Provare a modificare le impostazioni.

Reinstallare il driver del mouse — Vedere [Ripristino del sistema operativo](#).

Verificare la presenza di conflitti software e hardware — Vedere [Incompatibilità software e hardware](#).

Problemi di rete

Compilare l'[elenco di controllo della diagnostica](#) via via che si completano le verifiche.

 **ATTENZIONE:** prima di eseguire le procedure descritte in questa sezione, seguire le istruzioni riportate nella *Guida alle informazioni sul prodotto*.

Controllare il connettore del cavo di rete — Accertarsi che il cavo di rete sia collegato saldamente sia al connettore di rete sul retro del computer, sia allo spinotto di rete.

Controllare gli indicatori di rete sul retro del computer — Se non sono accesi indicatori, significa che non è presente comunicazione in rete. Sostituire il cavo di rete. Per una descrizione degli indicatori di rete, vedere [Controlli e indicatori](#).

Riavviare il computer e accedere nuovamente alla rete

Verificare le impostazioni di rete — Rivolgersi all'amministratore della rete o al responsabile della configurazione della rete per verificare che le impostazioni siano corrette e che la rete funzioni.

Verificare la presenza di conflitti software e hardware — Vedere [Incompatibilità software e hardware](#).

Problemi di alimentazione

Compilare l'[elenco di controllo della diagnostica](#) via via che si completano le verifiche.

 **ATTENZIONE:** prima di eseguire le procedure descritte in questa sezione, seguire le istruzioni riportate nella *Guida alle informazioni sul prodotto*.

 **ATTENZIONE:** per evitare il rischio di scariche elettriche, scollegare sempre il computer dalla presa elettrica prima di aprire il coperchio.

 **AVVISO:** per evitare possibili danni ai componenti interni del computer, scaricare l'elettricità statica del corpo prima di toccare qualsiasi componente elettronico del computer. A tale scopo, toccare una superficie metallica non verniciata sul telaio del computer.

Se l'indicatore di alimentazione è di colore verde e il computer non risponde — Vedere [Indicatori di diagnostica](#).

Se l'indicatore di alimentazione è di colore verde e lampeggia — Il computer è in modalità standby. Premere un tasto della tastiera o spostare il mouse per ripristinare il normale funzionamento del sistema.

Se l'indicatore di alimentazione è spento — Il computer è spento o non è alimentato.

- 1 Ricollegare il cavo di alimentazione al connettore di alimentazione sul retro del computer e alla presa elettrica.
- 1 Se il computer è collegato a una presa multipla (ciabatta), accertarsi che quest'ultima sia collegata a una presa elettrica e sia accesa. Verificare inoltre che il computer si accenda correttamente senza utilizzare i dispositivi di protezione elettrica, le ciabatte e i cavi di prolunga.
- 1 Collegare alla presa elettrica un altro apparecchio, ad esempio una lampada, per verificare il corretto funzionamento della presa.
- 1 Accertarsi che il cavo di alimentazione principale e quello del pannello anteriore siano collegati saldamente alla scheda di sistema.

Se l'indicatore di alimentazione è di color ambra e verde o di color ambra fisso — È possibile che una periferica non funzioni o non sia stata installata correttamente.

- 1 Rimuovere e reinstallare i moduli di memoria. Vedere [Memoria](#).
- 1 Rimuovere e reinstallare ogni scheda. Vedere [Schede](#).
- 1 Rimuovere e reinstallare la scheda grafica, se presente. Vedere [Schede](#).
- 1 Vedere [Indicatori di diagnostica](#).

Se l'indicatore di alimentazione è di colore ambra e lampeggia —

Il computer è alimentato, ma è possibile che si siano verificati problemi di alimentazione interni.

- 1 Accertarsi che il cavo di alimentazione del processore sia collegato saldamente alla scheda di sistema.
- 1 Vedere [Indicatori di diagnostica](#).

Eliminare le interferenze — Alcune possibili cause di interferenze sono:

- 1 Cavi di prolunga di alimentazione, per tastiere e per mouse;
- 1 Un numero eccessivo di periferiche collegate a una multipresa;
- 1 Più multiprese collegate alla stessa presa elettrica.

Problemi di stampa

Compilare l'[elenco di controllo della diagnostica](#) via via che si completano le verifiche.

 **ATTENZIONE:** prima di eseguire le procedure descritte in questa sezione, seguire le istruzioni riportate nella *Guida alle informazioni sul prodotto*.

 **NOTA:** per ricevere assistenza tecnica per problemi con la stampante, contattare il produttore della stampante.

Consultare la documentazione della stampante — Per informazioni sull'installazione e sulla risoluzione dei problemi, consultare la documentazione fornita con la stampante.

Accertarsi che la stampante sia accesa

Controllare le connessioni dei cavi della stampante —

- 1 Per informazioni sui collegamenti dei cavi della stampante, consultare la documentazione della stampante.
- 1 Accertarsi che il cavo della stampante sia collegato saldamente alla stampante e al computer.

Verificare il funzionamento della presa elettrica — Collegare alla presa elettrica un altro apparecchio, ad esempio una lampada, per verificare il corretto funzionamento della presa.

Accertarsi che Windows® riconosca la stampante —

1. Fare clic sul pulsante **Start**, scegliere **Pannello di controllo**, quindi fare clic su **Stampanti e altro hardware**.
2. Fare clic su **Visualizzare le stampanti e le stampanti fax installate**.

Se la stampante è presente nell'elenco, fare clic con il pulsante destro del mouse sull'icona della stampante.

3. Scegliere **Proprietà**, quindi fare clic sulla scheda **Porte**. Per una stampante parallela, accertarsi che l'opzione **Invia stampa alle seguenti porte** sia impostata su **LPT1 (Porta stampante)**. Per una stampante USB, accertarsi che l'opzione **Invia stampa alle seguenti porte** sia impostata su **USB**.

Reinstallare il driver della stampante — Per ulteriori informazioni, consultare la documentazione fornita con la stampante.

Problemi relativi alle periferiche seriali o parallele

Compilare l'[elenco di controllo della diagnostica](#) via via che si completano le verifiche.

 **ATTENZIONE:** prima di eseguire le procedure descritte in questa sezione, seguire le istruzioni riportate nella *Guida alle informazioni sul prodotto*.

 **NOTA:** in caso di problemi con una stampante, vedere [Problemi di stampa](#).

Controllare le impostazioni dell'opzione — Per le impostazioni consigliate, consultare la documentazione della periferica. Accedere al programma di configurazione del sistema (vedere [Configurazione del sistema](#)) e passare all'impostazione dell'opzione **Integrated Devices** (Periferiche integrate). Verificare che l'impostazione **Serial Port** (Porta seriale) e l'impostazione **Parallel Port** (Porta parallela) corrispondano alle impostazioni consigliate.

Controllare gli indicatori di diagnostica — Vedere [Dell Diagnostics](#).

Problemi relativi all'audio e agli altoparlanti

Compilare l'[elenco di controllo della diagnostica](#) via via che si completano le verifiche.

 **ATTENZIONE:** prima di eseguire le procedure descritte in questa sezione, seguire le istruzioni riportate nella *Guida alle informazioni sul prodotto*.

Nessun suono emesso dagli altoparlanti

 **NOTA:** la regolazione del volume di alcuni lettori MP3 ha la precedenza sulle impostazioni di Windows. Accertarsi di non aver abbassato o disattivato il volume dopo aver ascoltato brani MP3.

Controllare le connessioni dei cavi degli altoparlanti — Accertarsi che gli altoparlanti siano collegati correttamente come illustrato nel diagramma di installazione con essi fornito. Se si dispone di una scheda audio, assicurarsi che gli altoparlanti siano collegati a tale scheda.

Verificare che il subwoofer e gli altoparlanti siano accesi — Consultare il diagramma di installazione fornito con gli altoparlanti. Se gli altoparlanti dispongono di comandi, regolare il volume, gli alti o i bassi per eliminare la distorsione.

Regolare il volume di Windows — Fare clic o doppio clic sull'icona raffigurante un altoparlante nell'angolo inferiore destro dello schermo. Accertarsi che il volume sia regolato su un livello udibile e la riproduzione del suono non sia stata disattivata.

Scollegare le cuffie dal relativo connettore — Quando si collegano le cuffie all'apposito connettore sul pannello anteriore del computer, l'audio degli altoparlanti viene disattivato automaticamente.

Verificare il funzionamento della presa elettrica — Collegare alla presa elettrica un altro apparecchio, ad esempio una lampada, per verificare il corretto funzionamento della presa.

Attivare la modalità digitale — Gli altoparlanti non funzionano se l'unità CD è in modalità analogica.

1. Fare clic sul pulsante **Start**, scegliere **Pannello di controllo**, quindi fare clic su **Suoni, voce e periferiche audio**.
2. Fare clic su **Suoni e periferiche audio**.
3. Selezionare la scheda **Hardware**.
4. Fare doppio clic sul nome dell'unità CD.
5. Fare clic sulla scheda **Proprietà**.
6. Selezionare la casella di controllo **Abilita riproduzione digitale su questa periferica CD-ROM**.

Eliminare possibili interferenze — Spegnerne ventilatori, lampade a fluorescenza o alogene situate in prossimità per verificare che non causino interferenze.

Eseguire la diagnostica per gli altoparlanti

Reinstallare il driver audio —

Vedere [Reinstallazione di driver e utilità](#).

Controllare le impostazioni della periferica — Accedere al programma di configurazione del sistema (vedere [Configurazione del sistema](#)) e verificare che **Sound** (Audio) nell'opzione **Integrated Devices** (Periferiche integrate) sia impostata su **On** (Attiva) se si utilizza la soluzione audio integrata o su **Off** (Disattiva) se si utilizza una scheda di espansione. Uscire dal programma di configurazione del sistema e riavviare il computer.

Controllare gli indicatori di diagnostica — Vedere [Dell Diagnostics](#).

Verificare la presenza di conflitti software e hardware — Vedere [Incompatibilità software e hardware](#).

Nessun suono emesso dalle cuffie

Controllare il collegamento del cavo delle cuffie — Accertarsi che il cavo delle cuffie sia collegato saldamente al connettore per cuffie. Vedere [Informazioni sul computer](#).

Regolare il volume di Windows — Fare clic o doppio clic sull'icona raffigurante un altoparlante nell'angolo inferiore destro dello schermo. Accertarsi che il volume sia regolato su un livello udibile e la riproduzione del suono non sia stata disattivata.

Problemi relativi al video e al monitor

Compilare l'[elenco di controllo della diagnostica](#) via via che si completano le verifiche.

 **ATTENZIONE:** prima di eseguire le procedure descritte in questa sezione, seguire le istruzioni riportate nella *Guida alle informazioni sul prodotto*.

Se lo schermo non visualizza alcuna immagine

 **NOTA:** per informazioni sulla risoluzione dei problemi, consultare la documentazione del monitor.

Controllare le connessioni dei cavi del monitor —

- 1 Se si dispone di una scheda grafica, assicurarsi che il monitor sia collegato a tale scheda.
- 1 Accertarsi che il monitor sia collegato correttamente (vedere la *Guida di consultazione rapida* fornita con il computer).
- 1 Se si utilizza un cavo di prolunga video e la sua rimozione risolve il problema, il cavo è difettoso.
- 1 Scambiare i cavi di alimentazione del computer e del monitor per stabilire se il cavo di alimentazione è difettoso.
- 1 Controllare se i piedini del connettore sono piegati o spezzati. È normale che nei connettori del cavo del monitor manchino alcuni piedini.

Controllare l'indicatore di alimentazione del monitor — Se l'indicatore di alimentazione è spento, premere il pulsante per accertarsi che il monitor sia acceso. Se l'indicatore è acceso o lampeggia, il monitor è alimentato. Se lampeggia, premere un tasto sulla tastiera o spostare il mouse.

Verificare il funzionamento della presa elettrica — Collegare alla presa elettrica un altro apparecchio, ad esempio una lampada, per verificare il corretto funzionamento della presa.

Verificare il funzionamento del monitor — Collegare un monitor funzionante al computer e provare a usarlo. Se il monitor funziona, è possibile che quello originale sia difettoso.

Controllare gli indicatori di diagnostica — Vedere [Dell Diagnostics](#).

Controllare le impostazioni della scheda — Accedere al programma di configurazione del sistema (vedere [Configurazione del sistema](#)) e controllare che l'opzione **Primary Video** (Video principale) in **Video** sia impostata correttamente. Per una scheda PCI Express, impostare **Primary Video** su **PEG**. Per una scheda PCI, impostare **Primary Video** su **Auto**. Uscire dal programma di configurazione del sistema e riavviare il computer.

Eseguire il programma Dell Diagnostics —

Vedere [Dell Diagnostics](#).

Se il testo visualizzato sullo schermo è difficile da leggere

Verificare le impostazioni del monitor — Per informazioni sulla regolazione del contrasto e della luminosità, sulla smagnetizzazione e sull'esecuzione della verifica automatica del monitor, consultare la documentazione fornita con il monitor.

Allontanare il subwoofer dal monitor — Se il sistema di altoparlanti include un subwoofer, accertarsi che quest'ultimo sia collocato ad almeno 60 cm dal monitor.

Allontanare il monitor da fonti di alimentazione esterne — Ventilatori, lampade a fluorescenza o alogene e altri dispositivi elettrici posti in prossimità del monitor possono provocare uno sfarfallio dell'immagine visualizzata sullo schermo. Spegnerli per determinare se causano interferenze.

Regolare le impostazioni dello schermo di Windows —

1. Fare clic sul pulsante **Start**, scegliere **Pannello di controllo**, quindi **Aspetto e temi**.
2. Fare clic su **Schermo**, quindi selezionare la scheda **Impostazioni**.
3. Modificare i valori impostati per **Risoluzione dello schermo** e **Colori**.

[Torna al Sommario](#)

[Torna al Sommario](#)

Funzioni di Microsoft® Windows® XP

Guida dell'utente per Dell Precision™ Workstation 690

- [Trasferimento delle informazioni a un nuovo computer](#)
- [Passaggio alla visualizzazione classica di Microsoft® Windows®](#)
- [Scelta di uno sfondo](#)
- [Scelta di uno screen saver](#)
- [Scelta di un tema del desktop](#)
- [Creazione e disposizione di collegamenti](#)
- [Pulitura guidata desktop](#)
- [Firewall connessione Internet](#)
- [Installazione di una rete domestica o aziendale](#)

Trasferimento delle informazioni a un nuovo computer

Il sistema operativo Microsoft® Windows® XP comprende la funzione **Trasferimento guidato file e impostazioni** che consente di spostare i dati da un computer di origine a un computer nuovo. È possibile spostare dati quali:

1. messaggi di posta elettronica
1. impostazioni delle barre degli strumenti
1. dimensioni delle finestre
1. segnalibri Internet

I dati possono essere trasferiti al nuovo computer tramite la rete o una connessione seriale. In alternativa è possibile archiviare i dati su un supporto rimovibile, ad esempio un CD scrivibile o un disco floppy, e trasferirli quindi al nuovo computer.

 **NOTA:** è possibile trasferire le informazioni dal vecchio al nuovo computer collegando direttamente un cavo seriale alle porte di input/output (I/O) dei due computer. Per trasferire dati su una connessione seriale, è necessario accedere all'utilità **Connessioni di rete** dal **Pannello di controllo** ed eseguire ulteriori operazioni di configurazione, ad esempio l'impostazione di una connessione **avanzata** e l'assegnazione del computer **host** e **guest**.

Per istruzioni su come impostare una connessione diretta via cavo tra due computer, vedere l'articolo n. 305621 della Microsoft Knowledge Base intitolato *HOW TO: Configurare una connessione Cavo diretto tra due computer Windows XP*. Queste informazioni potrebbero non essere disponibili in tutti i paesi.

Per trasferire le informazioni a un nuovo computer, eseguire **Trasferimento guidato file e impostazioni**. Per il processo è possibile utilizzare il CD del *sistema operativo* oppure creare un disco tramite la procedura guidata.

Esecuzione di Trasferimento guidato file e impostazioni con il CD del sistema operativo

 **NOTA:** per questa procedura è necessario il CD del *sistema operativo*. È possibile che il CD non sia fornito con il computer in uso.

Per preparare il nuovo computer per il trasferimento dei file, seguire la procedura descritta.

1. Avviare **Trasferimento guidato file e impostazioni**.
2. Quando viene visualizzata la finestra iniziale di **Trasferimento guidato file e impostazioni**, fare clic su **Avanti**.
3. Nella finestra **Specificare il computer** selezionare **Nuovo computer**, quindi fare clic su **Avanti**.
4. Nella finestra **Si dispone di un CD di Windows XP?** fare clic su **Si utilizzerà la procedura guidata contenuta nel CD di Windows XP**, quindi fare clic su **Avanti**.
5. Quando viene visualizzata la finestra **Passare al vecchio computer**, passare al computer di origine *senza* fare clic su **Avanti**.

Procedere come segue per copiare i dati dal vecchio computer.

1. Sul vecchio computer inserire il CD del *sistema operativo* Windows XP.
2. Nella finestra **Microsoft Windows XP** fare clic su **Esegui altre operazioni**.
3. In **Scegliere l'operazione da effettuare** fare clic su **Trasferisci file e impostazioni**.
4. Nella finestra iniziale di **Trasferimento guidato file e impostazioni** fare clic su **Avanti**.
5. Nella finestra **Specificare il computer** fare clic su **Vecchio computer**, quindi fare clic su **Avanti**.
6. Nella finestra **Selezionare la modalità di trasferimento** fare clic sulla modalità di trasferimento desiderata.
7. Nella finestra **Selezionare gli elementi da trasferire** selezionare gli elementi che si desidera trasferire, quindi fare clic su **Avanti**.

Dopo aver copiato le informazioni, viene visualizzata la finestra **Completamento fase di raccolta**.

8. Fare clic su **Fine**.

Per trasferire i dati al nuovo computer, seguire la procedura descritta.

1. Nella finestra **Passare al vecchio computer** visualizzata sul nuovo computer fare clic su **Avanti**.
2. Nella finestra **Specificare il percorso di file e cartelle** selezionare la modalità scelta per il trasferimento delle impostazioni e dei file, quindi fare clic su **Avanti**.

La procedura guidata leggerà le impostazioni e i file e li applicherà al nuovo computer.

Dopo aver applicato tutte le impostazioni e tutti i file, viene visualizzata la finestra **Esecuzione terminata**.

3. Fare clic su **Fine** e riavviare il nuovo computer.

Esecuzione di Trasferimento guidato file e impostazioni senza il CD del sistema operativo

Per eseguire **Trasferimento guidato file e impostazioni** senza il CD del *sistema operativo*, è necessario creare un disco del Trasferimento guidato file e impostazioni che permetta di creare un file immagine di backup su supporto rimovibile.

Per creare un disco del Trasferimento guidato file e impostazioni, eseguire le operazioni seguenti sul nuovo computer con Windows XP:

1. Fare clic sul pulsante **Start**.
2. Fare clic su **Trasferimento guidato file e impostazioni**.
3. Quando viene visualizzata la finestra iniziale di **Trasferimento guidato file e impostazioni**, fare clic su **Avanti**.
4. Nella finestra **Specificare il computer** selezionare **Nuovo computer**, quindi fare clic su **Avanti**.
5. Nella finestra **Si dispone di un CD di Windows XP?** fare clic su **Crea il disco nell'unità seguente**, quindi scegliere **Avanti**.
6. Inserire il supporto rimovibile, ad esempio un disco floppy o un CD, e fare clic su **OK**.
7. Al termine della creazione del disco e quando viene visualizzato il messaggio **Passare al vecchio computer**, *non* fare clic su **Avanti**.
8. Passare al vecchio computer.

Procedere come segue per copiare i dati dal vecchio computer.

1. Inserire il **disco del Trasferimento guidato file e impostazioni** nel vecchio computer.
2. Fare clic sul pulsante **Start**, quindi scegliere **Esegui**.
3. Nel campo **Apri** della finestra **Esegui** individuare il percorso di **fastwiz** (sul supporto rimovibile) e fare clic su **OK**.
4. Nella finestra iniziale di **Trasferimento guidato file e impostazioni** fare clic su **Avanti**.
5. Nella finestra **Specificare il computer** fare clic su **Vecchio computer**, quindi fare clic su **Avanti**.
6. Nella finestra **Selezionare la modalità di trasferimento** fare clic sulla modalità di trasferimento desiderata.
7. Nella finestra **Selezionare gli elementi da trasferire** selezionare gli elementi che si desidera trasferire, quindi fare clic su **Avanti**.

Dopo aver copiato le informazioni, viene visualizzata la finestra **Completamento fase di raccolta**.

8. Fare clic su **Fine**.

Per trasferire i dati al nuovo computer, seguire la procedura descritta.

1. Nella finestra **Passare al vecchio computer** visualizzata sul nuovo computer fare clic su **Avanti**.
2. Nella finestra **Specificare il percorso di file e cartelle** selezionare la modalità scelta per il trasferimento delle impostazioni e dei file, quindi fare clic su **Avanti**. Seguire le istruzioni visualizzate.

La procedura guidata leggerà le impostazioni e i file e li applicherà al nuovo computer.

Dopo aver applicato tutte le impostazioni e tutti i file, viene visualizzata la finestra **Esecuzione terminata**.

3. Fare clic su **Fine** e riavviare il nuovo computer.

 **NOTA:** per ulteriori informazioni su questa procedura, visitare il sito dell.support.com e cercare il documento n. PA1089586 *How Do I Transfer Files From My Old Computer to My New Dell Computer using the Microsoft® Windows® XP Operating System CD?* (Come trasferire i file dal vecchio al nuovo computer Dell con il CD del sistema operativo Microsoft® Windows® XP).

 **NOTA:** l'accesso al documento della Knowledge Base Dell potrebbe non essere disponibile in tutti i paesi.

Passaggio alla visualizzazione classica di Microsoft® Windows®

È possibile cambiare l'aspetto del desktop di Windows, del menu del pulsante **Start** e del Pannello di controllo in modo che corrisponda a quello delle precedenti versioni del sistema operativo Windows.

 **NOTA:** le procedure descritte in questo documento fanno riferimento alla visualizzazione predefinita di Windows e, di conseguenza, potrebbero non essere applicabili se sul computer Dell™ si imposta la visualizzazione classica.

Desktop

1. Fare clic sul pulsante **Start**, quindi su **Pannello di controllo**.
2. In **Scegliere una categoria** fare clic su **Aspetto e temi**.
3. In **Scegliere un'operazione** fare clic su **Cambiare il tema del computer**.
4. Nel menu a discesa **Tema** selezionare **Windows classico**.
5. Fare clic su **OK**.

Menu di avvio

1. Fare clic con il pulsante destro del mouse sul pulsante **Start** e scegliere **Proprietà**.
2. Selezionare la scheda **Menu di avvio**.
3. Selezionare **Menu di avvio classico** e fare clic su **OK**.

Pannello di controllo

1. Fare clic sul pulsante **Start**, quindi su **Pannello di controllo**.
 2. Nel riquadro di sinistra fare clic su **Passa alla visualizzazione classica**.
-

Scelta di uno sfondo

Scegliendo uno sfondo è possibile impostare i colori e i motivi del desktop di Windows.

1. Fare clic sul pulsante **Start**, scegliere **Pannello di controllo**, quindi **Aspetto e temi**.
2. In **Scegliere un'operazione** fare clic su **Cambiare lo sfondo del desktop**.
3. Nella finestra **Proprietà - Schermo** fare clic su una delle seguenti opzioni:
 1. Nome dell'immagine da usare come sfondo
 1. **(Nessuno)** per non inserire alcuna immagine per lo sfondo del desktop
 1. **Sfogliare** per selezionare un'immagine da utilizzare come sfondo scegliendola da una directory

 **NOTA:** come sfondo è possibile scegliere un file in formato HTML o qualunque file grafico, ad esempio bitmap o JPEG.

4. Per impostare la posizione dello sfondo sul desktop, fare clic su una delle seguenti opzioni nel menu a discesa **Posizione**:

- 1. **Affiancata** per posizionare più copie di un'immagine sullo schermo
 - 1. **Al centro** per posizionare una singola copia di un'immagine al centro dello schermo
 - 1. **Estesa** per allargare un'unica copia dell'immagine in modo che occupi tutto lo schermo
5. Fare clic su **OK** per accettare le impostazioni e chiudere la finestra **Proprietà - Schermo**.
-

Scelta di uno screen saver

1. Fare clic sul pulsante **Start**, scegliere **Pannello di controllo**, quindi **Aspetto e temi**.
 2. In **Scegliere un'operazione** fare clic su **Scegliere uno screen saver**.
 3. Scegliere uno screen saver dal menu a discesa **Screen saver** oppure fare clic su **(Nessuno)** per disattivare lo screen saver.
Se si seleziona uno screen saver, è possibile fare clic su **Impostazioni** per modificare le varie funzioni dello screen saver.
 4. Fare clic su **Prova** per eseguire lo screen saver selezionato, quindi premere <Esc> per chiudere l'anteprima.
 5. Fare clic su **OK** per accettare le impostazioni e chiudere la finestra **Proprietà - Schermo**.
-

Scelta di un tema del desktop

Per modificare l'aspetto del desktop e aggiungere effetti sonori tramite i temi del desktop, attenersi alla procedura descritta di seguito:

1. Fare clic sul pulsante **Start**, scegliere **Pannello di controllo**, quindi **Aspetto e temi**.
 2. In **Scegliere un'operazione** fare clic su **Cambiare il tema del computer**.
 3. Nella finestra **Proprietà - Schermo** selezionare un tema dal menu a discesa **Tema**.
 4. Fare clic su **OK**.
-

Creazione e disposizione di collegamenti

Un collegamento è un'icona visualizzata sul desktop che consente di accedere rapidamente a programmi, file, cartelle e unità che si prevede di utilizzare con frequenza.

Creazione di collegamenti

1. Aprire **Esplora risorse** o **Risorse del computer** e selezionare il file, il programma o l'unità per il quale o per la quale si desidera creare un collegamento.

 **NOTA:** se non è possibile visualizzare il desktop, ridurre a icona le finestre aperte per renderlo visibile.

2. Fare clic con il pulsante destro del mouse e trascinare sul desktop di Windows l'elemento evidenziato.
3. Fare clic su **Crea collegamento** nel menu di scelta rapida.

Per aprire l'elemento è possibile fare doppio clic sull'icona del collegamento che appare sul desktop.

Disposizione di collegamenti

Per spostare un collegamento, fare clic sul collegamento e trascinarlo nella posizione desiderata.

Per disporre tutte le icone dei collegamenti contemporaneamente, seguire la procedura descritta.

1. Fare clic con il pulsante destro del mouse in un punto libero del desktop di Windows per visualizzare il menu di scelta rapida.
2. Scegliere **Disponi icone per** e selezionare l'opzione desiderata per la disposizione delle icone.

Pulitura guidata desktop

Il computer è impostato per utilizzare Pulitura guidata desktop per spostare i programmi che non sono utilizzati frequentemente in una cartella prestabilita 7 giorni dopo la prima accensione del computer e, in seguito, ogni 60 giorni. L'aspetto del menu del pulsante **Start** cambia con lo spostamento dei programmi.

Per disattivare Pulitura guidata desktop, attenersi alla procedura descritta di seguito.

 **NOTA:** è possibile eseguire in qualsiasi momento la Pulitura guidata desktop facendo clic su **Pulitura desktop** in **Esegui Pulitura guidata desktop ogni 60 giorni**.

1. Fare clic con il pulsante destro del mouse in un punto libero del desktop e scegliere **Proprietà**.
2. Fare clic sulla scheda **Desktop** e scegliere **Personalizza desktop**.
3. Fare clic su **Esegui Pulitura guidata desktop ogni 60 giorni** per rimuovere il segno di spunta.
4. Fare clic su **OK**.

Per eseguire Pulitura guidata desktop in qualsiasi momento, attenersi alla procedura descritta di seguito.

1. Fare clic con il pulsante destro del mouse in un punto libero del desktop e scegliere **Proprietà**.
2. Fare clic sulla scheda **Desktop** e scegliere **Personalizza desktop**.
3. Fare clic su **Pulitura desktop**.
4. Nella schermata Pulitura guidata desktop fare clic su **Avanti**.
5. Nell'elenco dei collegamenti, deselezionare i collegamenti che si desidera lasciare sul desktop e fare clic su **Avanti**.
6. Fare clic su **Fine** per rimuovere i collegamenti e chiudere la procedura guidata.

Firewall connessione Internet

Il Firewall connessione Internet garantisce una protezione di base da accessi non autorizzati al computer mentre questo è connesso a Internet. Quando il firewall è attivato per una connessione di rete, nella sezione **Connessioni di rete** del Pannello di controllo è visualizzata l'icona relativa con sfondo rosso.

Tenere presente che l'attivazione del Firewall connessione Internet non elimina la necessità di un software antivirus.

Per ulteriori informazioni, vedere [Ricerca di informazioni](#).

Installazione di una rete domestica o aziendale

Collegamento a un adattatore di rete

Prima di collegare il computer a una rete, assicurarsi che sia installata un adattatore di rete e che vi sia collegato un cavo di rete.

Per collegare un cavo di rete:

 **NOTA:** collegare il cavo di rete al connettore dell'adattatore di rete del computer. Non collegare il cavo di rete al connettore del modem del computer o allo spinotto a muro della linea telefonica.

1. Collegare il cavo di rete al connettore dell'adattatore di rete sul retro del computer.
Inserire il cavo fino a che non scatta in posizione, quindi tirarlo delicatamente per verificare che sia perfettamente collegato.
2. Collegare l'altra estremità del cavo di rete a una periferica di rete.

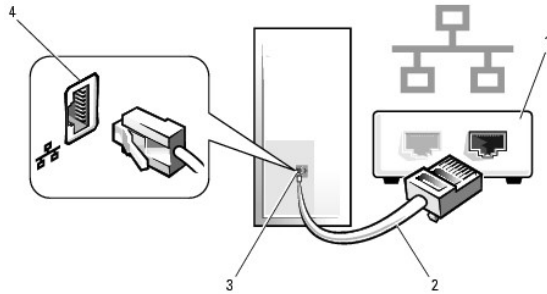

1	Periferiche di rete
2	Cavi di rete
3	Connettore dell'adattatore di rete sul computer
4	Connettore dell'adattatore di rete

Installazione guidata rete

Con il sistema operativo Microsoft® Windows® XP è disponibile **Installazione guidata rete** che assiste l'utente durante la procedura di condivisione di file, di stampanti o di una connessione Internet, tra i computer in ambito domestico o in un piccolo ufficio.

1. Fare clic sul pulsante **Start**, scegliere **Tutti i programmi**→ **Accessori**→ **Comunicazioni**, quindi **Installazione guidata rete**.
2. Nella schermata iniziale fare clic su **Avanti**.
3. Fare clic sul collegamento **elenco di controllo per la creazione di una rete**.

NOTA: se si seleziona il metodo di connessione **Il computer è connesso direttamente a Internet**, sarà attivato il firewall integrato di Windows XP.

4. Completare le operazioni descritte nell'elenco di controllo e le procedure preliminari.
5. Tornare a **Installazione guidata rete** e seguire le istruzioni visualizzate.

[Torna al Sommario](#)